

timberk

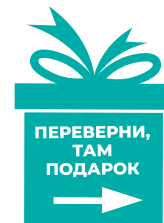

Модель: T-PSG50

РУКОВОДСТВО
ПО ЭКСПЛУАТАЦИИ

ПАРОГЕНЕРАТОР



 **STEAM ESSENCE**
SERIES

РУКОВОДСТВО ПО ЭКСПЛУАТАЦИИ
INSTRUCTION MANUAL
ПАЙДАЛАНУ ЖӨНІНДЕГІ НҰСҚАУЛЫҚ

RUS	ПАРОГЕНЕРАТОР.....	2
ENG	STEAM STATION.....	16
KAZ	БУ ГЕНЕРАТОРЫ.....	29

Уважаемый покупатель!

Благодарим Вас за удачный выбор и приобретение парогенератора timberk. Он прослужит Вам долго.

1. ВАЖНАЯ ИНФОРМАЦИЯ

Просим внимательно ознакомиться с руководством по эксплуатации перед использованием прибора. В данном руководстве по эксплуатации содержится важная информация, касающаяся Вашей безопасности, а также рекомендации по правильному использованию прибора и уходу за ним. Сохраните руководство по эксплуатации вместе с гарантийным талоном, кассовым чеком, по возможности, картонной коробкой и упаковочным материалом. В данном руководстве по эксплуатации описываются разные виды данного типа устройства. Приобретенный Вами прибор может несколько отличаться от описанного в руководстве, что не влияет на способы использования и эксплуатации. Производитель оставляет за собой право без дополнительного уведомления вносить незначительные изменения в конструкцию изделия, кардинально не влияющие на его безопасность, работоспособность и функциональность. В тексте и цифровых обозначениях данной инструкции могут быть допущены опечатки.

ВНИМАНИЕ!

Важные меры предосторожности и инструкции, содержащиеся в данном руководстве, не включают всех возможных режимов и ситуаций, которые могут встречаться. Изготовитель не несет ответственности в случае повреждения прибора или его отдельных частей во время транспортировки, в результате неправильной установки, в результате колебаний напряжения, а также в случае, если какая-либо часть прибора была изменена или модифицирована.

ПРИМЕЧАНИЕ

На изделии присутствует этикетка, на которой указаны все необходимые технические данные и другая полезная информация о приборе. Используйте прибор только по назначению, указанному в данном руководстве.

2. МЕРЫ ПРЕДОСТОРОЖНОСТИ

При использовании данного прибора, необходимо соблюдать ряд мер предосторожности. Неправильная эксплуатация в силу игнорирования мер предосторожности может привести к причинению вреда здоровью пользователя и других людей, а также нанесению ущерба их имуществу.

1. Внимательно прочитайте данную инструкцию перед эксплуатацией прибора во избежание поломок при использовании.
2. Неправильная эксплуатация и неправильное использование могут привести к повреждению устройства и пользователя.
3. Устройство должно эксплуатироваться только в тех целях, для которых оно было предназначено. Мы не несем ответственности за любой ущерб, вызванный неправильным использованием или ненадлежащим обращением.
4. Не используйте это устройство вблизи водопроводных кранов, ванн, умывальников, душевых кабин или других емкостей, наполненных водой.
5. Не погружайте устройство или его вилку в воду или любые другие жидкости.
6. Если прибор случайно упал в воду, немедленно отключите его от сети и обратитесь в авторизованный сервисный центр для проверки. Никогда не опускайте руки в воду, чтобы извлечь устройство. Несоблюдение этих правил может привести к поражению электрическим током.
7. Не используйте устройство мокрыми руками, а также когда пол влажный или само устройство влажное.
8. Не прикасайтесь к вилке мокрыми руками.
9. Не пытайтесь самостоятельно ремонтировать прибор или заменять какие-либо детали. При обнаружении неполадок обращайтесь в ближайший Сервисный центр.
10. Следите, чтобы шнур питания не касался острых кромок и горячих поверхностей.
11. При отключении прибора от электросети не тяните за шнур питания, беритесь за вилку. Не перекручивайте и ни на что не наматывайте его.
12. Перед первоначальным включением проверьте, соответствуют ли технические характеристики, указанные на изделии параметрам электросети.
13. Использовать только в бытовых целях согласно данному Руководству по эксплуатации. Прибор не предназначен для промышленного применения.
14. При повреждении шнура питания его замену, во избежание опасности, должны производить изготовитель, сервисная служба или подобный квалифицированный персонал.
15. Никогда не оставляйте устройство без присмотра во время его использования.
16. Вилка должна быть извлечена из розетки перед тем, как резервуар для воды будет наполняться водой.
17. Дети не осознают опасности, связанные с неправильным использованием электроприборов; по этой причине не позволяйте им пользоваться электроприборами без присмотра.
18. Всегда отключайте устройство от электросети перед сборкой и очисткой, или если Вы его не используете.
19. Выключите устройство, прежде чем отсоединять его от сети.
20. Не держите устройство за кабель. Не используйте удлинитель.
21. Не используйте это устройство в агрессивной и взрывоопасной атмосфере, чтобы избежать короткого замыкания и взрывов.
22. Не используйте принадлежности, не входящие в комплект поставки.
23. Нельзя оставлять прибор без присмотра, пока он подключен к электросети.
24. Устанавливая утюг на подставку, убедитесь, что поверхность, на которую установлена подставка, устойчива.
25. Прибор не следует использовать, если он был уронен, если есть видимые признаки повреждения или если он протекает.
26. Прибор не предназначен для использования лицами (включая детей) с пониженными физическими, сенсорными или умственными способностями или при отсутствии у них жизненного опыта или знаний, если они не находятся под присмотром или не проинструктированы об использовании прибора лицом, ответственным за их безопасность.
27. Дети должны находиться под присмотром для недопущения игр с прибором.
28. Храните прибор в недоступном для детей младше 8 лет месте, когда он включен или остывает.
29. Если изделие некоторое время находилось при температуре ниже 0°C, перед включением его следует выдержать в комнатных условиях не менее 2 часов.

30. Расшифровка пиктограмм:



Осторожно! Горячая поверхность

ВАЖНО!

1. Во время работы утюг нагревается до очень высоких температур, будьте очень осторожны, опасность ожогов. Не прикасайтесь к металлическим частям утюга, когда он горячий.
2. Перед чисткой отключите устройство от сети питания и подождите, пока оно полностью не остынет.
3. Не использовать вне помещений или в условиях повышенной влажности.
4. Не используйте устройство вблизи мебели или других легковоспламеняющихся предметов.
5. Внимание: пар очень горячий, опасность ожогов. Никогда не направляйте струю пара на людей, животных или предметы, которые могут быть повреждены или обожжены.
6. Для заполнения бака используйте только водопроводную или деминерализованную воду. Другие жидкости могут повредить компоненты и прокладки, что приведет к потере гарантии на изделие.
7. Не добавляйте в резервуар другие жидкости, другие материалы или добавки.
8. Всегда ставьте утюг на устойчивую, плоскую и термостойкую поверхность.
9. Не пережимайте шланг для подачи воды и не кладите на него тяжёлые предметы.
10. Не наматывайте кабель на устройство.
11. Внимательно проверьте, чтобы температурный режим утюга соответствовал рекомендациям на этикетке ткани.
12. Всегда ставьте утюг на подставку на станции, не оставляйте утюг включенным на какой-либо ткани, одежде на долгое время.

3. НАЗНАЧЕНИЕ ПРИБОРА

Парогенератор timberk позволяет легко и профессионально гладить в домашних условиях. С помощью густого и мощного потока пара вы можете быстро и качественно гладить простыни, полотенца, джинсы и т.д. Отверстия на кончике прибора выпускают поток пара, который бережно разглаживает даже самые устойчивые складки. Пожалуйста, прочтите внимательно данное руководство и сохраните его на будущее.

4. РАБОЧИЕ ХАРАКТЕРИСТИКИ

Технические характеристики

Технические характеристики прибора приведены в таблице 1.

Таблица 1

Параметр	Ед. изм	T-PSG50
Параметры электропитания	В/Гц	220-240~/50
Давление пара	Бар	8
Номинальная потребляемая мощность	Вт	2200-2600
Постоянный пар	г/мин	150
Паровой удар	г/мин	450
Объем резервуара	мл	1800
Время нагрева	сек	60
Длина электрошнура	м	1.4
Класс электрозащиты	-	I
Вес нетто	кг	2.62
Размеры прибора	мм	397x206x272

5. ОПИСАНИЕ ПРИБОРА



Рисунок 1*

**Изображение приведено в качестве справочной информации и может отличаться от реального прибора.*

1. Кнопка отсоединения резервуара для воды
2. Отверстие для залива воды
3. Ручка резервуара для воды
4. Резервуар для воды
5. Место для хранения шланга подачи пара
6. Станция
7. Панель управления
8. Место установки утюга

9. Замок
10. Кнопка разблокировки утюга
11. Подошва утюга
12. Индикатор процесса нагрева
13. Кнопка подачи пара
14. Терморегулятор
15. Рукоятка
16. Задняя часть утюга

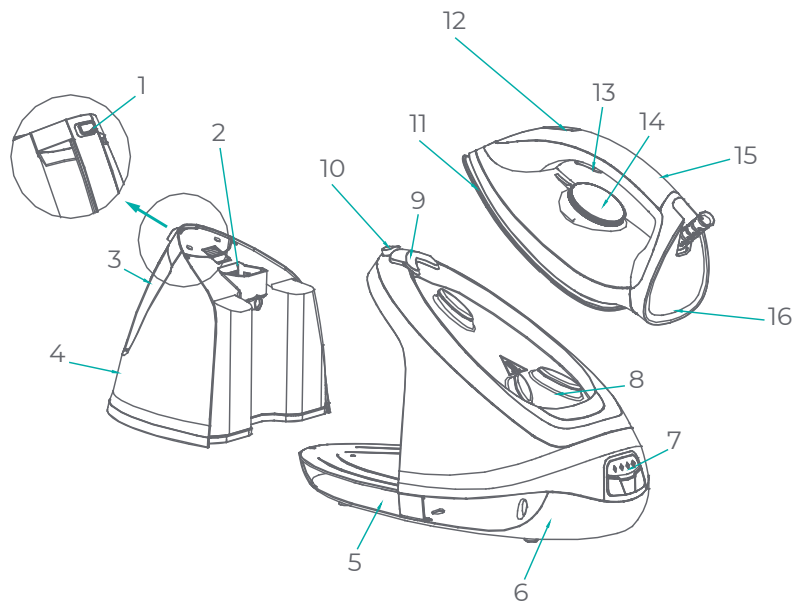
6. КОМПЛЕКТ ПОСТАВКИ

1. Парогенератор – 1 шт.
2. Руководство по эксплуатации - 1 шт.
3. Гарантийный талон - 1 шт.
4. Упаковка - 1 шт.

7. НАЧАЛО РАБОТЫ

УСТАНОВКА

Выньте прибор из упаковки, удалите с него упаковочные материалы. Во избежание повреждения высокими температурами окружающих вещей и предметов, располагайте прибор на расстоянии минимум 15 см от стен и других объектов со всех сторон прибора.

ПЕРЕД ПЕРВЫМ ИСПОЛЬЗОВАНИЕМ

Нагрейте утюг до максимальной температуры и проглаживайте кусок влажной ткани в течение нескольких минут, чтобы удалить частицы посторонних материалов с подошвы и внутренних деталей прибора.

ПРИМЕЧАНИЕ:

1. При первом использовании устройства из него могут выходить несвойственные данному виду техники запахи – это нормальное явление, которое прекратится через некоторое время использования прибора.
2. При первом использовании утюга из подошвы могут вылетать посторонние частицы – это нормальное явление - частицы безвредны и через некоторое время перестанут появляться.
3. После включения прибора водяной насос в основании устройства может шуметь во время образования пара.
4. В процессе нагрева подошвы утюга из нее будет вытекать небольшое количество воды. Это нормальное явление, которое будет продолжаться не более 3 секунд.

1. Установите прибор на ровную и термостойкую поверхность.
2. Отсоедините резервуар для воды.

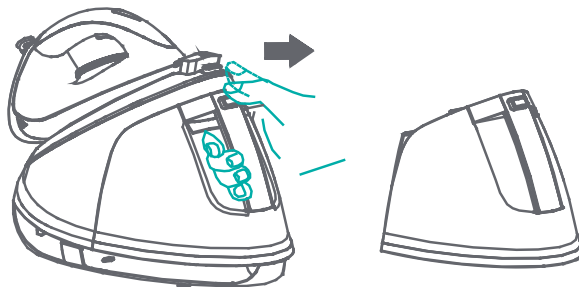

3. Наполните его водой. Объем резервуара для воды - 1.8 литра.

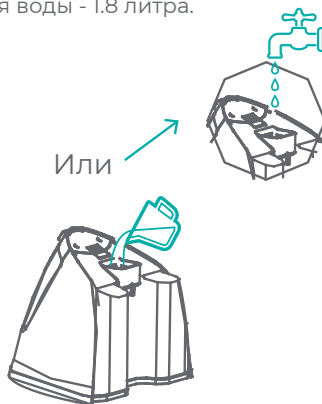

ПРИМЕЧАНИЕ:

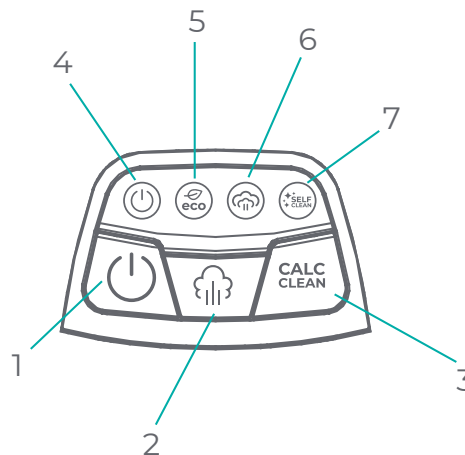

Для продления срока службы прибора мы рекомендуем использовать деминерализованную или водопроводную воду, пропущенную через смягчающий фильтр.

8. РАБОТА



1. Кнопка включения/выключения прибора
2. Кнопка выбора уровня подачи пара
3. Кнопка самоочистки
4. Индикатор включения
5. Индикатор уровня подачи пара ECO
6. Индикатор высокого уровня подачи пара
7. Индикатор самоочистки

Включение/выключение прибора

Подключите парогенератор к электросети, нажмите кнопку  - на дисплее загорится соответствующий индикатор. Также, на дисплее загорится индикатор подачи пара ECO. Нажмите и держите кнопку  несколько секунд – прибор выключится.

Уровень подачи пара

Нажимайте кнопку подачи пара  для выбора уровня подачи пара между Высоким и ECO – на дисплее загорится

индикатор соответствующий выбранному уровню

Терморегулятор

Поворачивайте терморегулятор для выбора температуры глажения, в зависимости от конкретного типа ткани (обратитесь к информации, доступной на шиввной бирке ткани).

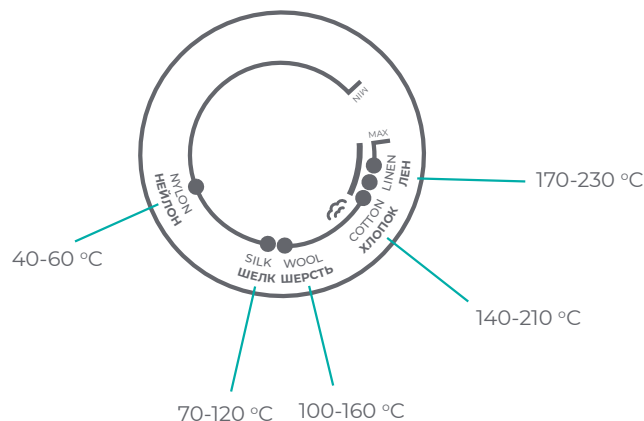

Индикатор процесса нагрева

Данный индикатор будет гореть во время нагрева утюга до нужной температуры. Как только утюг нагреется, индикатор погаснет. Индикатор процесса нагрева будет периодически включаться и отключаться, сигнализируя о том, что прибор поддерживает нужную температуру на протяжении использования.

Фиксация утюга на станции (замок)

Данный прибор оснащен функцией фиксации утюга на станции

Для блокировки утюга поставьте его на станцию и задвиньте замок (9) -



Для разблокировки замка, нажмите кнопку разблокировки утюга (10) - 

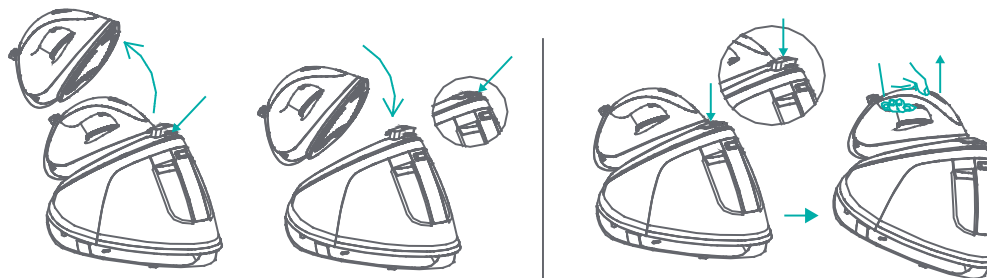

Режим парогенератора

Для подачи пара нажимайте и удерживайте кнопку подачи пара. Если пар перестанет выходить, это означает, что в резервуаре закончилась вода.

Для продолжения работы следуйте инструкциям из раздела «НАЧАЛО РАБОТЫ», предварительно отключив прибор от электросети.

1. Разместите прибор на ровной и термостойкой поверхности.
2. Выберите температуру с помощью регулятора в зависимости от ткани, которую необходимо гладить.



3. Нажмите кнопку включения/выключения  – Когда индикатор процесса нагрева перестанет мигать – прибор готов к использованию.
4. На расстоянии минимум 20-30 см от ткани, нажмите и удерживайте кнопку подачи пара отпаривайте ткани круговыми движениями.
5. Для получения мощного парового удара, дважды нажмите на кнопку подачи пара.

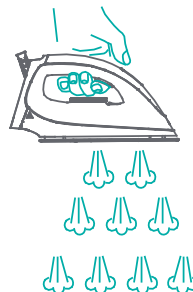

ПРИМЕЧАНИЕ: перед отпариванием обратите внимание на шивную бирку ткани для проверки ее совместимости с данным видом отпаривания.

Режим сухого глажения

1. Разместите прибор на ровной и термостойкой поверхности.
2. Выберите температуру с помощью регулятора в зависимости от ткани, которую необходимо гладить.



3. Нажмите кнопку включения/выключения – подошва начинает нагреваться и индикатор процесса нагрева начинает мигать.
4. Когда индикатор процесса нагрева погасает, прибор готов к использованию.

ВНИМАНИЕ:

Никогда не прикасайтесь к горячей подошве пока прибор полностью не остыл.

Вертикальное отпаривание

Данный прибор оснащен функцией вертикального отпаривания для удаления складок с висящей одежды, занавесок, гардин.

Место для хранения шланга

Когда шланг подачи пара не используется, его можно убрать в паз вдоль канавки, предварительно сложив его вдвое. Шнур питания можно надежно закрепить кабельной стяжкой.

Автоматическое отключение питания

Если прибором не пользоваться, прибор автоматически выключится через 10 минут. В это время индикатор питания и другие



индикаторы погаснут, и прибор вернется в рабочее состояние при повторном нажатии кнопки

Правильное размещение утюга на станции

Когда утюг ставится на станцию, он должен быть установлен на ней правильно.

1, 3 - неправильная установка

2 - правильная установка

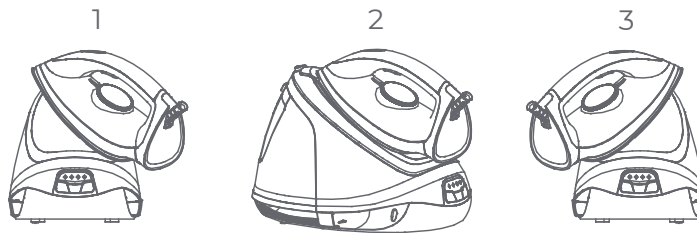

9. ЧИСТКА И ОБСЛУЖИВАНИЕ

Перед чисткой сначала отключите прибор от электрической розетки и дайте ему остыть

1. Протрите хлопья накипи и любые другие отложения на подошве влажной тканью или неабразивным (жидким) чистящим средством.

ПРИМЕЧАНИЕ: Не используйте химические, абразивные чистящие средства или стальные, деревянные щетки для очистки подошвы.

2. Протрите верхнюю часть утюга мягкой влажной тканью. Протрите капли воды на основании устройства и станции сухой тканью.
3. Если вы не пользуетесь прибором в течение длительного времени, слейте воду из резервуара и поставьте утюг на станцию, а затем защелкните его в замке , чтобы надежно зафиксировать утюг.

ПРИМЕЧАНИЕ:

После закрепления утюга на станции всю конструкцию можно поднимать за ручку утюга.

4. Для хранения шланга подачи пара и шнура питания выполните описанные ниже действия:
 - сложите шланг подачи пара пополам и намотайте его вдоль паза для намотки шланга, затем закрепите его в пазу для намотки шланга;
 - завяжите шнур питания кабельной стяжкой.



Самоочистка прибора

Индикатор самоочистки

Когда данный индикатор (1) загорается на дисплее прибора, необходимо запустить процедуру самоочистки парогенератора (2)



Данную процедуру следует проводить над ванной или раковиной

1. Установите терморегулятор в положение “MAX”.
2. Нажмите и держите кнопку CALC CLEAN на панели управления несколько секунд – прозвучит звуковой сигнал.
3. После звукового сигнала отойдите от прибора, во избежание ожогов, вследствие выделения горячего пара – на дисплее загорается индикатор SELF CLEAN.
4. По прошествии примерно 2 минут процесс очистки завершится и прибор вернется в рабочее состояние.

ПРИМЕЧАНИЕ:

Убедитесь, что терморегулятор установлен в положение MAX. В противном случае, эффективность очистки будет снижена.

10. УСТРАНЕНИЯ НЕИСПРАВНОСТЕЙ

Неисправность	Возможная причина	Возможное решение
Утюг не производит пар	Недостаточное количество воды в резервуаре. Прибор издаст два звуковых сигнала. Индикатор готовности к работе начнет мигать, обозначая недостаточное количество воды	Наполните резервуар водой, предварительно отключив прибор от электросети
	Резервуар для воды не до конца вставлен в станцию. Индикатор готовности к работе мигает	Отсоедините и вставьте заново резервуар для воды в станцию прибора. О корректной установке свидетельствует щелчок
	Если прибор используется первый раз, может потребоваться проведение процедуры очистки внутренних деталей	Запустите мощный паровой удар, нажимая дважды на рычаг выхода пара несколько раз (см. РАБОТА)
	Прибор находится в процессе нагрева. Прибор готов к работе только в том случае, если индикатор готовности к работе непрерывно горит	Подождите пока прибор нагреет воду и индикатор готовности к работе будет непрерывно гореть
Коричневые частицы появляются из отверстий на подошве утюга	Необходимо провести очистку утюга от накипи	Проведите процедуру самоочистки прибора (см. ЧИСТКА И ОБСЛУЖИВАНИЕ)

11. УТИЛИЗАЦИЯ, СРОК СЛУЖБЫ, ГАРАНТИЙНЫЙ СРОК

Данный символ на изделии, упаковке и/или сопроводительной документации означает, что использованные электрические и электронные изделия не должны выбрасываться вместе с обычными бытовыми отходами. Их следует

сдавать в специализированные пункты приема.

Для получения дополнительной информации о существующих системах сбора отходов обратитесь к местным органам власти.

Правильная утилизация поможет сберечь ценные ресурсы и предотвратить возможное негативное влияние на здоровье людей и состояние окружающей среды, которое может возникнуть в результате неправильного обращения с отходами.

По окончании срока службы прибора следует провести его утилизацию в соответствии с нормами, правилами и способами, действующими в месте утилизации. Подробную информацию по утилизации прибора Вы можете получить у представителя местного органа власти, предоставив ему полную информацию о приборе.

Изготовитель и уполномоченное им лицо не несут ответственности за исполнение Покупателем требований законодательства по утилизации и способы утилизации прибора, выбранные Покупателем. Срок службы прибора указан в гарантийном талоне. Гарантийный срок на прибор, условия гарантии и гарантийного срока указаны в гарантийном талоне. Гарантийный талон является неотъемлемой частью товаросопроводительной документации, входящей в комплект поставки данного прибора. При отсутствии гарантийного талона в комплекте поставки, требуйте его у Продавца. Гарантийный талон, предоставляемый Продавцом должен соответствовать установленной Изготовителем форме. Изготовитель и уполномоченное лицо изготовителя снимают с себя любую ответственность за возможный вред, прямо или косвенно нанесенный данным прибором людям, животным, имуществу в случае, если это произошло в результате несоблюдения правил и условий эксплуатации, установки прибора, умышленных или неосторожных действий потребителя и/или третьих лиц, а также в случае ситуаций, вызванных природными и/или антропогенными форс-мажорными явлениями.

Dear customer!

Thank you for purchasing our timberk steam station. It will serve you for a long time.

1. IMPORTANT INFORMATION

Please, read this manual before using the device. This manual contains important information regarding your safety, as well as recommendations concerning the correct use and maintenance of this appliance. Keep this manual together with a warranty card, cash register receipt and, if possible, carton and packaging material. This instruction manual describes different types of this device. The device you purchased may differ slightly from the description in the manual, which does not affect the methods of use and operation. The manufacturer reserves the right to make minor changes to the device without additional notice which is not fundamentally affect its safety, performance and functionality. There may be some misprints in text and digital notations in the present manual.

IMPORTANT!

Important safeguards and descriptions contained in this manual do not include all possible situations that you may experience using the device. The manufacturer is not responsible for damage of the appliance or its parts during transportation, as a result of incorrect installation or voltage fluctuations, as well as when any part of the appliance has been changed or modified.

NOTE

There is a label on the device which has all the necessary technical data and other useful information about the device. Use the appliance only for the purpose specified in this manual.

2. PRECAUTIONS

1. Please read the instruction manual before use and save it for future references.
2. Improper operation and misuse can cause damage to the device and to the user.
3. The device must be operated only for the use for which it was designed. We will not be held responsible for any damage caused by misuse or improper handling.
4. Do not operate this device close to water taps, bathtubs, washbasins, showers or other containers full of water.
5. Don't put the device or its plug in water or any other liquids.
6. If the iron accidentally falls in the water, immediately unplug it and let it be checked by an authorized servicing center. Never dip your hands in the water to recover the device. Not to follow these rules could cause an electric shock.
7. Don't operate the device with wet hands or when the floor is damp or the device itself is damp.
8. Don't touch the plug with wet or damp hands.
9. Never attempt to repair it yourself, to avoid all risks related to electricity.
10. Don't let the cable lean on sharp edges and keep it away from heating sources and bare flames.
11. Put the plug out of the wall outlet, holding it and not pulling the cable.
12. Make sure that the voltage of the place where the iron is to be used matches the voltage indicated on the product label.
13. This device is not intended for professional use.
14. If the supply cord is damaged, it must be replaced by the manufacturer, its service agent or similarly qualified persons in order to avoid a hazard.
15. Never leave the device unattended while using it.
16. The plug must be removed from the socket-outlet before the water reservoir is filled with water.
17. Children don't recognize the dangers related to an improper use of electrical devices; for this reason, don't let them use electrical appliance without supervision.
18. Always take the plug out of the wall outlet if you are not using the device and before cleaning it.
19. Turn off the device before unplugging it.
20. Don't hold the device by the cable. Don't use extension (cable).
21. Don't operate this device in a corrosive and explosive atmosphere, in order to avoid short-circuit and explosions.
22. Using non-original accessories may prejudice the functionality of the device and causes the loss of the guarantee.
23. The appliance must not be left unattended while it is connected to the supply mains.
24. When placing the iron on its stand, ensure that the surface on which the stand is placed is stable.
25. The device is not to be used if it has been dropped, if there are visible signs of damage or if it is leaking.
26. This appliance is not intended for use by persons (including children) with reduced physical, sensory or mental capabilities, or lack of experience and knowledge, unless they have been given supervision or instruction concerning use of the appliance by a person responsible for their safety.
27. Children should be supervised to ensure that they do not play with the appliance.
28. Keep the iron and its cord out of reach of children less than 8 years of age when it is energized or cooling down.
29. If the product has been exposed to temperatures below 0°C for some time it should be kept at room temperature for at least 2 hours before turning it on.
30. Explanation of warning signs:



Caution! Hot surface

IMPORTANT

1. While operating, the iron reaches very high temperatures, be very careful, burns danger. Don't touch the metal parts of the iron when it is hot.
2. Before cleaning, unplug the device from the power supply outlet and wait until it has completely cooled down.
3. Don't use the device outdoors.
4. Don't use the device close to furniture or other inflammable objects.
5. Caution: the steam is very hot, burns danger. Never direct the steam jet towards persons, animals or objects that could be damaged or burned.
6. Use only tap water or demineralized water to fill the tank. Other liquids could damage components and gaskets causing the loss of the guarantee of the product.
7. Don't put other liquids or other materials or additives in the tank.
8. Always place the iron on a stable, flat and heat-resistant surface.
9. Don't load weights on the tube nor try to squash it.
10. Don't wind the cable around the device.
11. Check carefully that the temperature of the iron matches the label of the fabric.
12. Always place the iron on its seat on the station. Never leave the turned on steam iron on fabrics or other surfaces for a long time.

3. DESIGNATION

Timberk steam station allows an easy and professional ironing at home. Using the homogeneous steam at the right temperature, you can iron more quickly sheets, towels, jeans etc. The holes in the point of the iron release a jet of steam which stretches softly even the hardest creases.

Please read carefully this instruction manual and always retain it for future references.

4. SPECIFICATIONS

Technical parameters

Technical parameters are shown in table 1

Table 1

Parameter	Units	T-PSG50
Power supply	V/Hz	220-240~/50
Steam pressure	Bar	8
Rated power consumption	W	2200-2600
Steam rate	g/min	150
Steam boost	g/min	450

Water tank capacity	ml	1800
Heating time	sec	60
Cord length	m	1.4
Electrical protection class	-	I
Net weight	kg	2.62
Device dimensions	mm	397x206x272

5. DESCRIPTION OF THE DEVICE

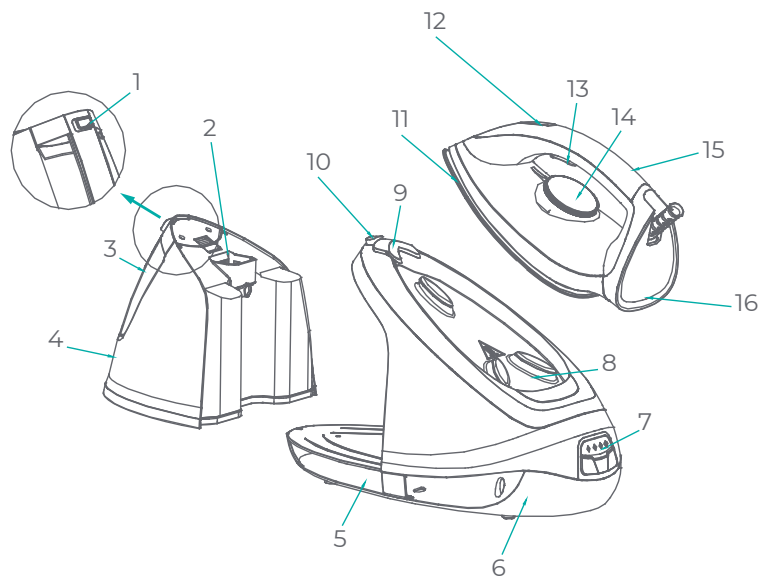

Fig 1*

* The picture is for reference only and may differ from the actual product

1. Water tank detachment button
2. Water inlet
3. Water tank handle
4. Water tank
5. Steam hose storage place
6. Base
7. Control panel
8. Thermal insulation stand
9. Iron lock
10. Iron lock release button
11. Steam iron soleplate
12. Temperature indicator
13. Steam trigger
14. Temperature control dial
15. Handle
16. Steam iron

6. DELIVERY SET

1. Steam station – 1 pc.
2. Instruction manual - 1 pc.
3. Warranty card - 1 pc.
4. Packaging - 1 pc.

7. BEGINNING

INSTALLATION

Take the device out of the box and remove the packing. In order to avoid damage to furniture and other objects by high temperature, the distance between iron and the wall or other objects should be at least of 15 cm on the back and of 15 cm on the side.

BEFORE THE FIRST USE

Heat up the iron at the maximum temperature and iron over a piece of damp cloth for several minutes for the purpose of removing any residue on the soleplate.

NOTE:

1. It is normal that strange odor comes out from the unit for the first use. This will cease after a short while.
2. Some particles may come out of the soleplate when you use the iron for the first time. This is normal; the particles are harmless and stop coming out of the iron after a short while.
3. After you switch on the appliance, the water pump in the unit base may produce a sound when spraying steam.
4. During the heating process of the soleplate, there will be little water coming out from the soleplate automatically and this phenomenon will continue for about 3 seconds. This is normal.

1. Place the device on a stable and heat-resistant surface.
2. Twist off the tank.

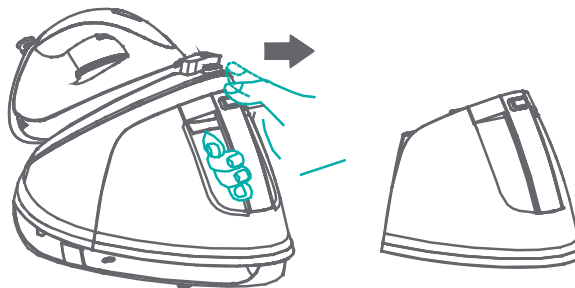

3. Supply the tank with water. The water tank capacity is 1.8 liters.

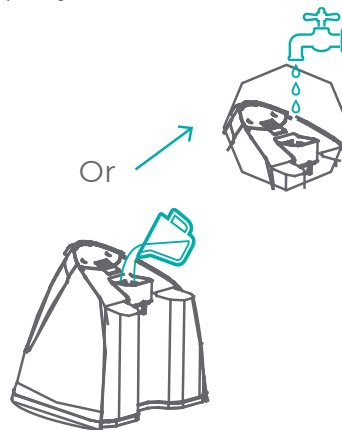
**NOTE:**

In order to increase the lifetime of the device we recommend the use demineralized or tap water with additional softening filtering.

8. OPERATION

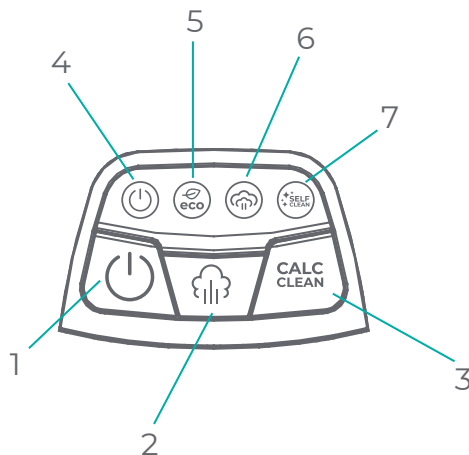

1. Power switch
2. Steam rate control button
3. Calc clean button
4. Power indicator
5. ECO steam rate indicator
6. High steam rate indicator
7. Calc clean indicator

Power switch

Plug in the appliance and press down the  button, the power indicator will illuminate, the ECO steam rate is regarded

as defaulted one and its indicator will flash. Hold and press the  button for about 2 seconds, and the appliance will be disconnected from the power supply.

Steam rate control button



Press the  button to make switch between the High and ECO steam rates, and one beep can be heard when making switch. And the corresponding indicator of selected steam rate will light solidly.

Temperature dial

Turn the dial to set ironing temperature based on the garment needs to be ironed.

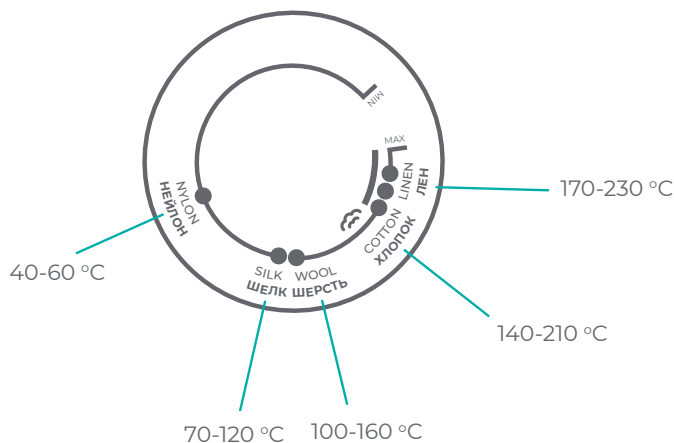

Temperature indicator

When the iron is heating up, the temperature indicator will illuminate. Once the iron has reached the selected temperature, it will extinguish. The temperature indicator will be cycled on and off as the iron maintains the selected temperature during ironing.

Steam iron lock (fixation on the base)

This device has the lock function

In order to fix the iron, put it on the base and press the lock (9) - 

To unlock the iron, press the unlock button (10) - 

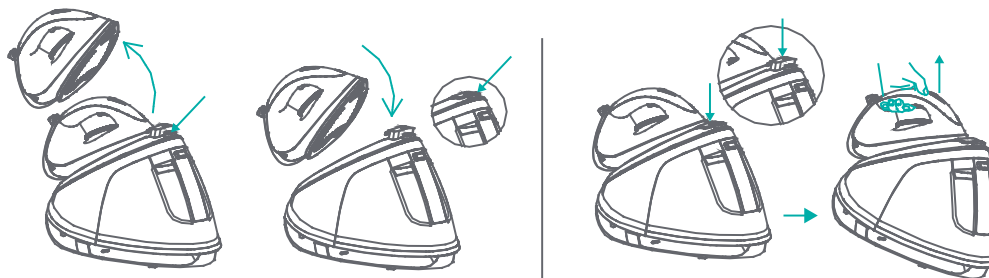

Steam generator mode

To make the steam jet come out, press and hold the steam button.
If the steam stops coming out, this is probably because there is no more water in the tank.

In order to continue ironing, follow the instructions in the “Beginning” part after unplugging the device.

1. Place the device on flat and heat resistant surface.
2. Select the desired temperature with the dial (according to the fabric you need to iron).



3. Press the  button – when ready light stops to blink and will be on constantly it means the device is ready to operate.
4. Keep the iron on 20-30 cm distance from the clothes, press and hold the steam button – steam the fabric with rotation moves.
5. In order to perform the steam boost, press the steam button twice.

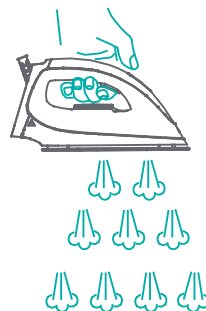

NOTE: Check the label on the fabric before ironing to make sure that fabric is suitable for this kind of operation.

Dry Ironing

1. Place the device on a stable and heat-resistant surface.
2. Adjust the temperature dial in terms of the kind of fabrics that you want to iron.

3. Press the  button, the bottom plate starts to heat, and the temperature indicator light is displayed in the form of a breathing light.
4. When the temperature indicator goes out, the iron will be ready for use.

WARNING:

Never touch a hot sole before the appliance has completely cooled down.

Vertical steam

With vertical steam function for removing wrinkles from hanging garments, curtains, drapes, and more.

Cord winding groove

When not in use, the steam supply hose can be wound along the cord winding groove for storage and the power cord can be tied well with a cable tie.

Automatic power off

If there is no steam sprayed out of the soleplate, the appliance will shut off automatically after 10 minutes. At that time, the Power indicator and other indicators will turn off, and the appliance will return to the working condition when the  button is activated again.

Correct placement of iron on the thermal insulation stand

When the iron is put on the thermal insulation stand, it must be placed on it correctly.

1,3 - incorrect placement

2 - correct placement

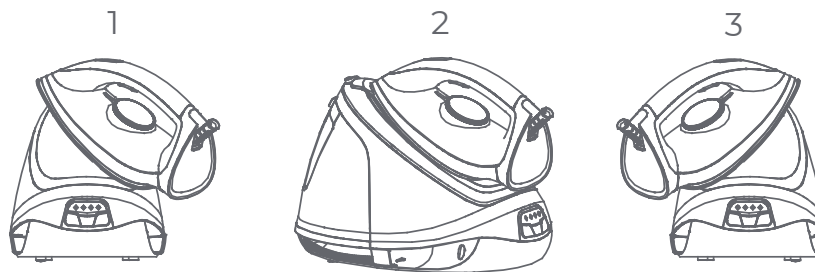
**9. CARE AND CLEANING**

Before cleaning, firstly disconnect the power outlet and let the appliance cool down.

1. Wipe flakes and any other deposits on the soleplate with a damp cloth or a non-abrasive (liquid) cleaner.

NOTE: Do not use chemical, steel, wooden or abrasive cleaners to scrape the soleplate.

2. Clean the upper part of iron with a soft damp cloth. Wipe the water drop on the unit base and the thermal insulation stand with a dry cloth.
3. When do not use the appliance for a long time, empty the water in the tank, and put the iron on the thermal insulation stand and then press the iron lock  to lock the iron well.

NOTE: The whole steam station iron can be lifted up by grasping the iron's handle after the iron being properly locked on the thermal insulation stand.

4. Follow the operation as below to store the steam supply hose and power cord:

- firstly, fold the steam supply hose in two and wind it along the cord winding groove, then fix it at the cord winding groove;
- secondly, tie the power cord with a cable tie.



Self-cleaning of the device

Self-cleaning indicator

When this indicator (1) lights up on the device display, it is necessary to start the steam generator self-cleaning procedure (2).



This procedure should be carried out over a bathtub or sink

1. Set the temperature control dial to the “MAX” position
2. Press and hold the CALC CLEAN button on the control panel for a few seconds – a beep will sound
3. After the beep, move away from the device, in order to avoid burns due to the release of hot steam – the SELF CLEAN indicator

- lights up on the display
- After about 2 minutes, the cleaning process will be completed and the device will return to working condition.

NOTE:

Make sure that the thermostat is set to the MAX position. Otherwise, the cleaning efficiency will be reduced.

10. TROUBLESHOOTING

Malfunction	Possible cause	Solution
The iron does not produce steam.	Water tank level is too low. Your device will beep twice, and the power indicator light will flash to let you know that the water tank needs filling.	Fill the tank
	Water tank is not fully inserted to the base station. Check if power light is flashing.	Remove and reinsert the water tank until an audible click is heard.
	If it is on first use the unit may have not been primed.	Operate the steam boost a few times by double-clicking the steam button in quick succession.
	The unit is still heating up. The steam will only operate when the temperature indicator light is solid. Check if light is flashing.	Wait until the temperature indicator light stops flashing and turns to solid.
Brown particles are emitted from the soleplate	The handset needs to be de-scaled.	Operate the self-clean process. Follow instructions provided in "Self-cleaning" section.

11. UTILIZATION RULES



The symbol on the unit, packing materials and/or documentations means used electrical and electronic units should not be tossed in the garbage with ordinary household garbage. These units should be passed to a special receiving point.

For additional information about the actual system of the garbage collection, address to the local authority. Valid utilization will help to save valuable resources and avoid negative work on the public health and environment which happens

with incorrect using garbage.

After the lifetime of the device expires, it should be recycled in compliance with the laws, rules and methods in region of recycling. Detailed information about the recycling of the device, you can receive from a representative of the local authorities, after providing full information about the device.

The manufacturer and authorized organization of the manufacturer do not carry responsibility for the fulfillment by the Buyer of the requirements of legislation on utilization and methods of utilization of the device selected by the Buyer. The lifetime of the device is indicated in the warranty card. Warranty period for the device and warranty terms are specified in the warranty card. The warranty card is an integral part of the documentation supplied with this unit. If there is no warranty card in the delivery set, ask for it from the Seller. The warranty card provided by the Seller must conform to the manufacturer's form.

The manufacturer and the authorized organization of the manufacturer remove responsibility for any possible harm which can be caused to people, animals or property directly or indirectly, if this harm occurred as a result of noncompliance with the rules and operating conditions, installation of the device, intentional or reckless actions of the user- and /or third parties, as well as in situations caused by natural and /or anthropogenic accident.

Құрметті сатып алушы!

Осы timberk бу генераторын сәтті таңдағаныңыз және сатып алғаныңыз үшін Сізге алғыс білдіреміз. Ол Сізге ұзақ уақыт қызмет етеді.

1. МАҢЫЗДЫ АҚПАРАТ

Аспапты пайдалану алдында пайдалану жөніндегі нұсқаулықпен мұқият танысуыңызды сұраймыз. Бұл пайдалану нұсқаулығында сіздің қауіпсіздігіңізге қатысты маңызды ақпарат, сондай-ақ аспапты дұрыс пайдалану және оны күтіп ұстау жөнінде ұсыныстар бар. Пайдалану жөніндегі нұсқаулықты кепілдік талонмен, кассалық чекпен, мүмкіндігінше картон қорабымен және орау материалымен бірге сақтаңыз. Осы пайдалану жөніндегі нұсқаулықта осы үлгідегі құрылғы түрлері сипатталады. Сіз сатып алған аспап нұсқаулықта сипатталғаннан өзгеше болуы мүмкін, бұл оны қолдану мен пайдалану тәсілдеріне әсер етпейді. Өндіруші қосымша ескертусіз бұйымның конструкциясына оның қауіпсіздігіне, жұмыс қабілеті мен функционалына түбегейлі әсер етпейтін елеусіз өзгерістер енгізу құқығын өзіне қалдырады. Осы Нұсқаулықтың мәтінде және цифрлық бөлігінде елеусіз қателер жіберілуі мүмкін.

НАЗАР АУДАРЫҢЫЗ!

Маңызды сақтық шаралары және осы нұсқаулықтағы нұсқаулар кез-келген болуы мүмкін режимдер мен жағдайларды қамтымайды. Дайындаушы аспап немесе оның жекелеген бөліктері оны тасымалдау кезінде, дұрыс орнатылмауы нәтижесінде, кернеу ауытқуы нәтижесінде бүлінген жағдайда, сондай-ақ аспаптың қандай да бір бөлігі өзгертілген немесе модификацияланған жағдайда жауапты болмайды.

ЕСКЕРТПЕ

Бұйымда аспап туралы барлық қажетті техникалық деректер мен басқа да пайдалы ақпарат көрсетілген заттаңба бар. Аспапты осы Нұсқаулықта көрсетілген мақсаттарда ғана пайдаланыңыз.

2. САҚТЫҚ ШАРАЛАРЫ

1. Қолдану нұсқауын ықыласпен оқып шығыңыз және оны анықтамалық материал ретінде сақтаңыз.
2. Дұрыс қолданбау және дұрыс пайдаланбау құрылғы мен пайдаланушыға зақым келтіруі мүмкін.
3. Құрылғы тек өзіне арналған мақсаттарда ғана пайдаланылуы керек. Біз дұрыс пайдаланбау немесе тиісті түрде күтіп ұстамау салдарынан болған кез келген зиян үшін жауап бермейміз.
4. Бұл құрылғыны су қрандарының, ванналардың, қол жуғыштардың, себеггі кабиналарының немесе сумен толтырылған басқа ыдыстардың жанында пайдаланбаңыз.
5. Құрылғыны немесе оның ашасын суға немесе басқа сұйықтықтарға батырмаңыз.
6. Егер аспап кездейсоқ суға түсіп кетсе, оны дереу желіден ажыратыңыз және тексеру үшін авторландырылған сервистік орталығына жүгініңіз. Құрылғыны алу үшін ешқашан қолыңызды суға салмаңыз. Бұл қағидаларды сақтамау электр тоғымен зақымдануға әкелуі мүмкін.
7. Құрылғыны дымқыл қолмен, сондай-ақ еден ылғалды болған кезде немесе құрылғының өзі дымқыл болған кезде пайдаланбаңыз.
8. Ашаға су қолды тигізуге болмайды.
9. Аспапты немесе қандай да бір бөлшектерін өз бетіңізше жөндеуге тырыспаңыз. Ақаулар анықталған кезде ең жақын Сервистік орталыққа жүгініңіз.
10. Қуат баусымының өткір жиіектер мен ыстық беттерге тимеуін қадағалаңыз.
11. Аспапты электр желісінен ажыратқан кезде қуат баусымынан тартпаңыз, ашасынан ұстаңыз. Ширатпаңыз және оны ештеңеге орамаңыз.
12. Бастапқы қосар алдында бұйымда көрсетілген техникалық сипаттамаларының электр желілерінің параметрлеріне сәйкес болуын тексеріңіз.
13. Осы Пайдалану нұсқаулығына сәйкес тұрмыстық мақсаттарда ғана қолданыңыз. Аспап өнеркәсіптік қолдануға арналмаған.
14. Қауіптілікті болдырмау үшін қуат беретін баусым зақымданған кезде, оны ауыстыруды өндіруші, сервистік қызмет немесе оған ұқсас білікті қызметкерлердің жүргізуі тиіс.
15. Оны пайдалану уақыты кезінде құрылғыны ешқашан қараусыз қалдырмаңыз.
16. Судың резервуарын сумен толтырмас бұрын ашаны розеткадан суыру керек.
17. Балалар электр аспаптарын дұрыс пайдаланбаумен байланысты қауіптерді түсінбейді; осы себепті оларға электр аспаптарын қараусыз пайдалануға жол бермеңіз.
18. Құрылғыны құрастыру, бөлшектеу және тазалау алдында немесе Сіз оны пайдаланбасаңыз әрқашан электр желісінен ажыратыңыз.
19. Құрылғыны желіден ажыратпас бұрын оны өшіріңіз.
20. Құрылғыны кәбілден ұстамаңыз. Ұзартқышты пайдаланбаңыз.
21. Қысқа тұйықталу мен жарылыстарды болдырмау үшін бұл құрылғыны агрессивті және жарылыс қауіпті атмосферада пайдаланбаңыз.
22. Жеткізілім жиынтығына кірмейтін жабдықтарды қолданбаңыз.
23. Электр желісіне қосылған кезде аспапты қараусыз қалдыруға болмайды.
24. Үтіккі тұғырыққа қойған кезде, тұғырық орнатылған беттің орнықты екеніне көз жеткізіңіз.
25. Егер аспап құлап кетсе, егер зақымдану белгілері байқалса немесе одан су ақса, оны қолдануға болмайды.
26. Аспап қимыл, сезу немесе ойлау қабілеті төмен тұлғалардың (балаларды қоса алғанда) немесе олардың тәжірибесі мен білімі болмағанда, егер олардың қауіпсіздігі үшін жауапты болып табылатын тұлғаның қарауында болмаса және одан бұйымды қолдану жөнінде нұсқаулар алмаса, қолдануына арналмаған.

27. Аспаппен ойнауына жол бермеу үшін балалар бақылауда болуы тиіс.
28. Аспапты қосулы немесе салқындаған кезде 8 жасқа дейінгі балалардың қолы жетпейтін жерде сақтаңыз.
29. Егер бұйым біршама уақыт 0°C-тан төмен температурада тұрса, іске қосар алдында оны кем дегенде 2 сағат бөлме температурасында ұстау керек.
30. Пиктограммалардың түсініктемесі:



Абайлаңыз! Беті ыстық

МАҢЫЗДЫ!

1. Жұмыс кезінде үтік өте жоғары температураға дейін қызады, өте сақ болыңыз, күйік алу қаупі бар. Ыстық кезде үтіктің металл бөліктеріне жанаспаңыз.
2. Ауыстыру немесе тазалау алдында құрылғыны қуат желісінен ажыратып, ол толық суығанша күтіңіз.
3. Үй-жайлардан тыс немесе жоғары ылғалдылық шарттарында қолданбаңыз.
4. Құрылғыны жиһаздың немесе басқа тез тұтанатын заттардың жанында пайдаланбаңыз.
5. Назар аударыңыз: бу өте ыстық, күйіп қалу қаупі бар. Ешқашан бу ағынын адамдарға, жануарларға немесе зақымдалуы немесе күйіп қалуы мүмкін заттарға бағыттамаңыз.
6. Бакты толтыру үшін тек ағын суды немесе минералсыздандырылған суды пайдаланыңыз. Басқа сұйықтықтар компоненттер мен төсемдерді зақымдауы мүмкін, бұл бұйым кепілдігін жоғалтуға әкеліп соғады.
7. Резервуарға басқа сұйықтықтарды, басқа материалдарды немесе қоспаларды қоспаңыз.
8. Үтікті әрқашан орнықты, тегіс және ыстыққа төзімді бетке қойыңыз.
9. Су беруге арналған құбыршекті қыспаңыз немесе оған ауыр заттарды қоймаңыз.
10. Кәбілді құрылғыға орамаңыз.
11. Үтіктің температуралық режимі матаның жапсырмасындағы ұсынымдарға сәйкес келетіндігін мұқият тексеріңіз.
12. Әрқашан үтікті стансадағы тұғырыққа қойыңыз, үтікті кез келген матаға, киімге ұзақ уақыт қосулы күйінде қалдырмаңыз.

3. АСПАПТЫҢ АРНАЛУЫ

Timberk бу генераторы үй жағдайында оңай және кәсіби үтіктеуге мүмкіндік береді. Қою және қуатты бу ағынының көмегімен сіз жаймаларды, сүлгілерді, джинсаларды және т.б. тез және сапалы үтіктей аласыз. Аспап ұшындағы саңылау қатты қатпарлардың өзің мұқият тегістейді. Осы нұсқаулықты мұқият оқып шығыңыз және оны болашаққа сақтап қойыңыз.

4. ЖҰМЫС СИПАТТАМАЛАРЫ

Техникалық сипаттамалары

Техникалық сипаттамалары 1-кестеде келтірілген.

Кесте 1

Атауы	Өлшем бірліктері	T-PSG50
Қуат параметрлері	В/Гц	220-240~/50
Бу қысымы	Бар	8
Қуат	Вт	2200-2600
Тұрақты бу	г/мин	150
Бу көтеру	г/мин	450
Су ыдысы	мл	1800
Қыздыру уақыты	сек	60
Электр шнурының ұзындығы	м	1.4
Электрлік қорғаныс класы	-	I
Таза салмақ	кг	2.62
Аспаптың өлшемдері	мм	397x206x272

5. АСПАПТЫҢ СИПАТТАМАСЫ

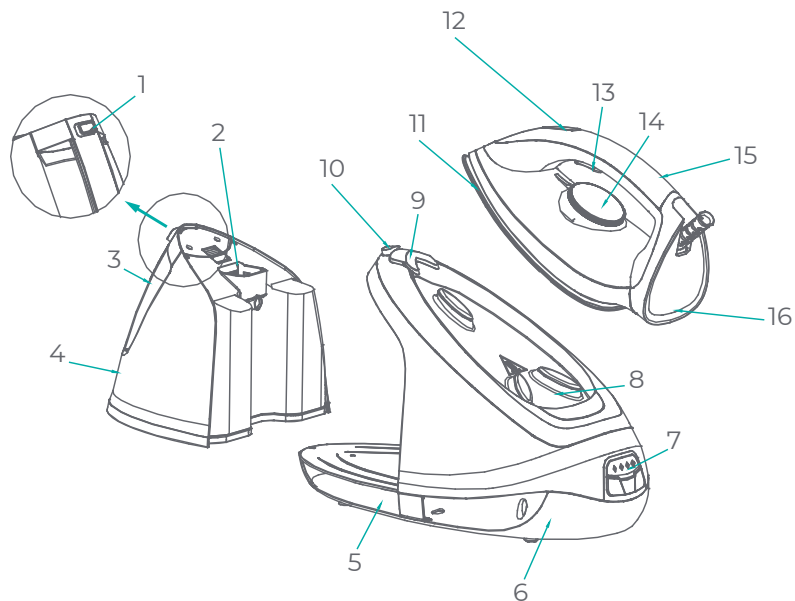

Сурет 1*

*Сурет анықтамалық ақпарат ретінде берілген және нақты құрылғыдан өзгеше болуы мүмкін.

1. Судың резервуарыны ажырату батырмасы
2. Су құюға арналған тесік
3. Судың резервуары тұтқасы
4. Судың резервуары
5. Бу беру құбыршегін сақтауға арналған орын
6. Станция
7. Басқару панелі
8. Үтікті орнату орны

9. Құлып
10. Үтіктің бұғатын ашу батырмасы
11. Үтіктің табаны
12. Қыздыру үдерісінің индикаторы
13. Бу беру батырмасы
14. Термореттегіш
15. Тұтқа
16. Үтіктің артқы бөлігі

6. ЖЕТКІЗУ ЖИЫНТЫҒЫ

1. Бу генераторы – 1 дана.
2. Пайдалану жөніндегі нұсқаулық - 1 дана.
3. Кепілдік талоны - 1 дана.
4. Қаптама - 1 дана.

7. ЖҰМЫСТЫҢ БАСТАЛУЫ

ОРНАТУ

Аспапты қаптамадан шығарыңыз және барлық қаптау материалын алып тастаңыз. Қоршаған заттектер мен заттардың жоғары температурамен зақымдалмауы үшін аспапты оның барлық жағынан қабырғалардан және басқа заттардан кемінде 15 см қашықтықта орналастырыңыз.

АЛҒАШҚЫ ПАЙДАЛАНАР АЛДЫНДА

Үтікті максималды температураға дейін қыздырыңыз және аспаптың табаны мен ішкі бөліктерінен бөгде материалдардың бөлшектерін кетіру үшін дымқыл шүберекті бірнеше минут үтіктеңіз.

ЕСКЕРТПЕ:

1. Құрылғыны бірінші рет қолданған кезде, техниканың осы түріне тән емес иістер одан шығуы мүмкін – бұл қалыпты құбылыс, ол аспапты біраз уақыт қолданғаннан кейін тоқтайды.
2. Үтікті алғаш қолданған кезде сыртқы бөлшектер табаннан ұшып кетуі мүмкін – бұл қалыпты жағдай - бөлшектер зиянсыз және біраз уақыттан кейін пайда болмайды.
3. Аспапты қосқаннан кейін құрылғының түбіндегі су сорғысы бу пайда болған кезде шу шығаруы мүмкін.
4. Үтіктің табанын қыздыру үдерісінде одан аз мөлшерде су ағып кетеді. Бұл 3 секундтан аспайтын қалыпты құбылыс.

1. Аспапты тегіс және ыстыққа төзімді бетке орнатыңыз.
2. Судың резервуарды ажыратыңыз.

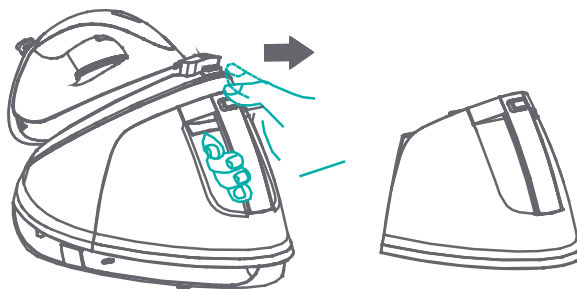

3. Оны сумен толтырыңыз. Судың резервуардың көлемі - 1.8 литр

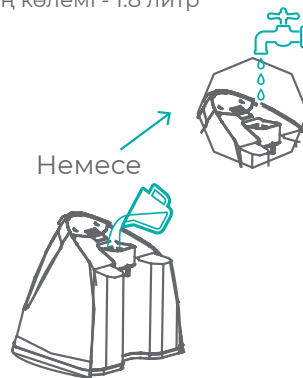
**ЕСКЕРТПЕ:**

Аспаптың қызмет мерзімін ұзарту үшін жұмсартқыш сүзгіден өткен минералсыздандырылған немесе ағын суды пайдалануды ұсынамыз

8. ЖҰМЫС

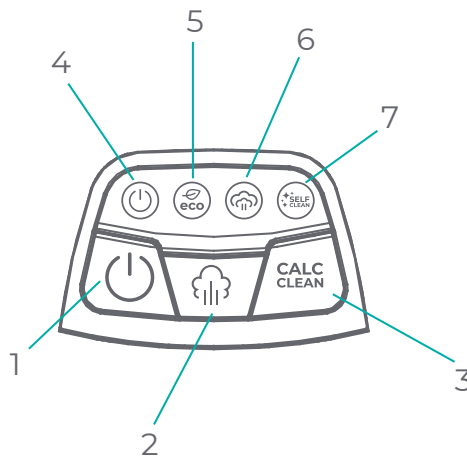

1. Аспапты қосу/сөндіру батырмасы
2. Бу деңгейін таңдау батырмасы
3. Өзін-өзі тазарту батырмасы
4. Қосу индикаторы
5. ECO бу беру деңгейінің индикаторы
6. Бу берудің жоғары деңгейінің индикаторы
7. Өзін-өзі тазарту индикаторы

Аспапты сөндіру

Бу генераторын электр желісіне қосыңыз  батырмасын басыңыз - дисплейде тиісті индикатор жанады. Сондай-ақ,

дисплейде ECO бу беру индикаторы жанады.  батырмасын бірнеше секунд басып тұрыңыз – аспап өшеді.

Бу беру деңгейі

Жоғары және ECO арасындағы бу деңгейін таңдау үшін  бу беру батырмасын басыңыз – дисплейде таңдалған деңгейге сәйкес келетін индикатор жанады

Термореттегіш

Матаның белгілі бір түріне байланысты үтіктеу температурасын таңдау үшін термореттегішті бұраңыз (матаның тігу белгісіндегі ақпаратты қараңыз)

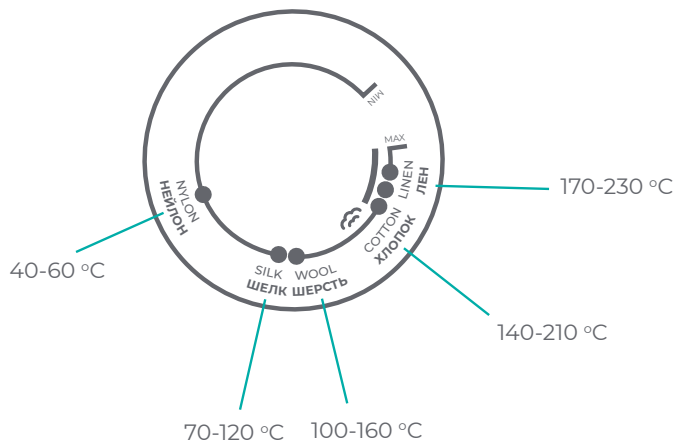
**Қыздыру үдерісінің индикаторы**

Бұл индикатор үтікті қажетті температураға дейін қыздыру кезінде жаңады. Үтік қызғаннан кейін индикатор сөнеді. Қыздыру үдерісінің индикаторы мезгіл-мезгіл-мезгіл қосылып, сөніп қалады, бұл аспап пайдалану кезінде қажетті температураны ұстап тұратындығын білдіреді.

Үтікті станцияға бекіту (құлып)

Бұл аспап станцияға үтікті бекіту функциясымен жабдықталған

Үтікті бұғаттау үшін оны станцияға қойып, құлыпты сырғытыңыз (9) - 

Бұғатты ашу үшін үтіктің бұғатын ашу батырмасын басыңыз (10) - 

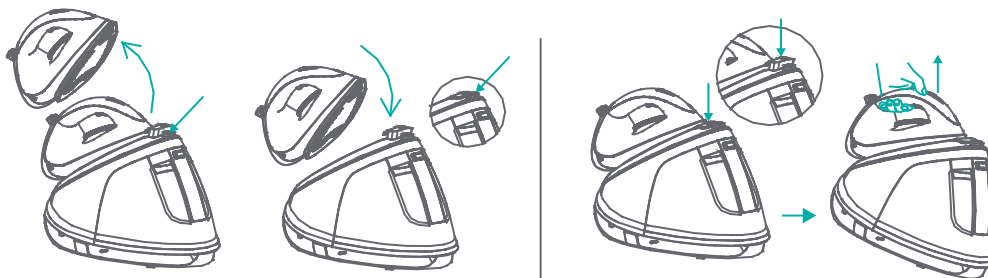

Бу генераторының режімі

Бу беру үшін бу беру батырмасын басыңыз және ұстап тұрыңыз. Егер бу шығуды тоқтатса, бұл резервуарда су таусылғанын білдіреді.

Жұмысты жалғастыру үшін аспапты электр желісінен ажыратып «ЖҰМЫСТЫҢ БАСТАЛУЫ» бөліміндегі нұсқауларды орындаңыз.

1. Аспапты тегіс және ыстыққа төзімді бетке орналастырыңыз.
2. Булауды қажет ететін матаға байланысты реттегіш көмегімен температураны таңдаңыз.



3. қосу/өшіру батырмасын басыңыз – Қыздыру үдерісінің индикаторы жыпылықтауды тоқтатқанда - аспап пайдалануға дайын.
4. Матадан кемінде 20-30 см қашықтықта бу беру батырмасын басып ұстап тұрыңыз, матаны айналмалы қозғалыстармен булаңыз.
5. Күшті бу соққысы үшін бу беру батырмасын екі рет басыңыз.

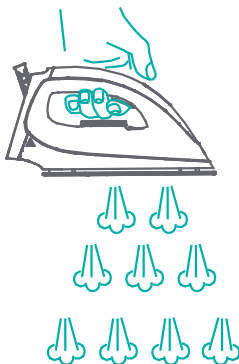

ЕСКЕРТПЕ: буламас бұрын, оның осы булау түрімен үйлесімділігін тексеру үшін матаның тігілген жапсырмасына назар аударыңыз.

Құрғақ үтіктеу режимі

1. Аспапты тегіс және ыстыққа төзімді бетке орналастырыңыз.
2. Үтіктеу қажет матаға байланысты реттегіш көмегімен температураны таңдаңыз.



3. қосу/өшіру батырмасын басыңыз – табан қыза бастайды және қыздыру үдерісінің индикаторы жыпылықтай бастайды.
4. Қыздыру үдерісінің индикаторы сөнген кезде аспап пайдалануға дайын.

НАЗАР АУДАРЫҢЫЗ:

Аспап толығымен салқындағанға дейін ешқашан ыстық табанға қол тигізбеңіз.

Тік булау

Бұл аспап ілулі киімдерден, перделерден, перде ілгіштерден қатпарларды кетіру үшін тік бумен булау функциясымен жабдықталған.

Құбыршекті сақтауға арналған орын

Бу беру құбыршегі пайдаланылмаған кезде, оны алдын ала екіге бүктеп, жырашық бойымен ойыққа салуға болады. Қуат баусымын кабель байламымен мықтап бекітуге болады.

Қуаттауды автоматты түрде өшіру

Егер аспап пайдаланылмаса, аспап 10 минуттан кейін автоматты түрде өшеді. Осы уақытта қуат индикаторы және басқа



индикаторлар сөніп, батырмасын қайта басқан кезде аспап жұмыс күйіне оралады.

Үтікті станцияға дұрыс орналастыру

Үтік станцияға қойылғанда, оны дұрыс орнату керек.

1, 3 - Дұрыс емес орнату

2 - Дұрыс орнату

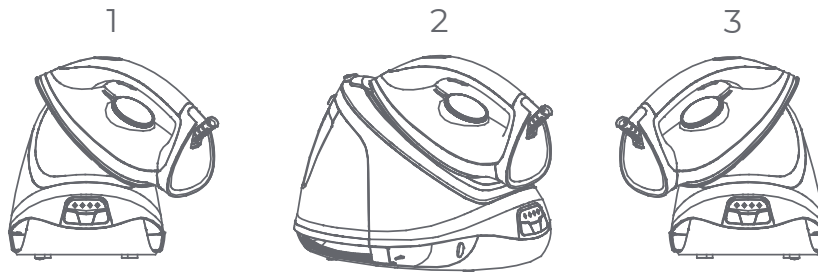
**9. ТАЗАЛАУ МЕН ҚЫЗМЕТ КӨРСЕТУ****Тазалау алдында алдымен аспапты электр розеткасынан ажыратып, оны суытыңыз**

1. Суғақ қабыршақтарын және табандағы кез келген басқа қалдықтарды дымқыл шүберекпен немесе абразивті емес (сұйық) тазалағыш құралмен сүртіңіз.

ЕСКЕРТПЕ: Табанды тазалау үшін химиялық, абразивті тазалағыш құралдарды немесе болат, ағаш шөткелерді пайдаланбаңыз.

2. Үтіктің жоғарғы бөлігін дымқыл шүберекпен сүртіңіз. Құрылғы мен станцияның негізіндегі су тамшыларын құрғақ шүберекпен сүртіңіз.
3. Егер сіз аспапты ұзақ уақыт пайдаланбасаңыз, резервуардағы суды ағызып, үтіккі станцияға қойыңыз, содан кейін үтіккі мықтап бекіту үшін оны  құлыпта бекітіңіз.

ЕСКЕРТПЕ:

Үтіккі станцияға бекіткеннен кейін бүкіл құрылымды үтіктің тұтқасынан көтеруге болады.

4. Бу беру құбыршегін және қуат баусымын сақтау үшін төмендегі қадамдарды орындаңыз:
- бу беру құбыршегін екіге бүктеп, оны құбыршекті орау ұясының бойымен ораңыз, содан кейін оны құбыршекті орау ұясына бекітіңіз;
 - қуат баусымын кабельдік байламмен байлаңыз.



Аспапты өздігінен тазалау

Өзін-өзі тазарту индикаторы

Бұл индикатор (1) аспаптың дисплейінде жанған кезде, бу генераторының өзін-өзі тазарту рәсімінен бастау керек (2).



1



2

Бұл рәсім ваннаның немесе раковинаның үстінде жасалуы керек

1. Термореттегішті «MAX» қалыпқа орнатыңыз
2. Басқару тақтасындағы CALC CLEAN батырмасын бірнеше секунд басып тұрыңыз – дыбыстық сигнал шығады
3. Дыбыстық сигналдан кейін ыстық будың бөлінуіне байланысты күйіп қалмас үшін аспаптан алыстаңыз – дисплейде

4. жоғарыда көрсетілген индикатор жанады
 4. Шамамен 2 минуттан кейін тазалау үдерісі аяқталады және аспап жұмыс күйіне оралады.

ЕСКЕРТПЕ:

Термореттегіштің МАХ қалпына орнатылғанына көз жеткізіңіз. Әйтпесе, тазалау тиімділігі төмендейді.

10. АҚАУЛЫҚТАРДЫ ЖОЮ

Ақаулық	Ықтимал себеп	Ықтимал шешім
Үтік бу шығармайды	Резервуардағы судың жеткіліксіз мөлшері. Аспап екі дыбыстық сигнал береді. Жұмысқа дайындық индикаторы судың жеткіліксіздігін білдіріп жыпылықтай бастайды	Аспапты электр желісінен алдын ала ажыратып, резервуарды сумен толтырыңыз
	Судың резервуар станцияға толық енгізілмеген. Жұмысқа дайындық индикаторы жыпылықтайды	Судың резервуарды ажыратыңыз және аспаптың станциясына қайта салыңыз. Дұрыс орнатуды сыртыл куәландырады
	Егер аспап бірінші рет қолданылса, ішкі бөліктерді тазарту процедурасын жүргізу қажет болуы мүмкін	Будың шығу иінтірегін бірнеше мәрте екі рет басу арқылы күшті бу соққысын іске қосыңыз (ЖҰМЫС қараңыз)
	Құрал қыздыру үдерісінде. Аспап жұмысқа дайындық индикаторы үздіксіз жанып тұрған жағдайда ғана жұмыс істеуге дайын	Аспап суды қыздырғанша және жұмысқа дайындық индикаторы үздіксіз жанғанша күтіңіз
Қоңыр бөлшектер үтіктің табанындағы саңылаулардан пайда болады	Үтікті қақтан тазарту қажет	Аспаптың өзін-өзі тазарту процедурасын жүргізіңіз (ТАЗАЛАУ ЖӘНЕ ҚЫЗМЕТ КӨРСЕТУ қараңыз)

11. КӘДЕГЕ ЖАРАТУ, ҚЫЗМЕТ ЕТУ МЕРЗІМІ, КЕПІЛДІК МЕРЗІМІ



Өнімдегі, қораптағы және/немесе қосымша құжаттағы осындай белгі қолданылған электрлік және электрондық бұйымдар кәдімгі тұрмыстық қалдықтармен бірге шығарылмауы керек дегенді білдіреді. Оларды арнайы қабылдау бөлімшелеріне өткізу қажет.

Қалдықтарды жинау жүйелері туралы қосымша мәліметтер алу үшін жергілікті басқару органдарына хабарласыңыз. Қалдықтарды дұрыс кәдеге жарату бағалы ресурстарды сақтауға және қалдықтарды дұрыс шығармау салдарынан адамның денсаулығына және қоршаған ортаға келетін теріс әсерлердің алдын алуға көмектеседі.

Аспаптың қызмет ету мерзімі аяқталғаннан кейін оны кәдеге жарату орнында қолданылатын нормаларға, ережелерге және әдістерге сәйкес кәдеге жарату керек. Аспапты кәдеге жарату бойынша егжей-тегжейлі ақпаратты жергілікті билік органының өкілінен оған аспап туралы толық ақпаратты ұсына отырып, алуға болады.

Дайындаушы және ол уәкілеттік берген тұлға Сатып алушының Сатып алушы таңдаған аспапты кәдеге жарату және кәдеге жарату тәсілдері жөніндегі заң талаптарын орындауы үшін жауапты болмайды. Аспаптың қызмет ету мерзімі кепілдік талонда көрсетілген. Аспаптың кепілдік мерзімі, кепілдік шарттары және кепілдік мерзімі кепілдік талонында көрсетілген. Кепілдік талоны осы аспапты жеткізу жиынтығына кіретін тауарға ілеспе құжаттаманың ажырамас бөлігі болып табылады. Жеткізу жиынтығында кепілдік талоны болмаған жағдайда, Сатушыдан оны талап етіңіз. Сатушы беретін кепілдік талоны дайындаушы белгілеген нысанға сәйкес болуы тиіс. Дайындаушы және Дайындаушының уәкілетті тұлғасы осы аспаптың адамдарға, жануарларға, мүлікке тікелей немесе жанама түрде келтірілген ықтимал зиян үшін, егер бұл пайдалану ережелері мен шарттарын сақтамау, аспапты орнату, тұтынушының және/немесе үшінші тұлғалардың қасақана немесе абайсыз іс-әрекеттері нәтижесінде болған жағдайда, сондай-ақ табиғи және/немесе антропогендік форс-мажор құбылыстарынан туындаған жағдайларда, кез келген жауапкершіліктен өзін босатады.

timberk

ПОДАРОК за отзыв

ПИШИ ОТЗЫВ И ПОЛУЧАЙ
ПОДАРОК «ДЕНЬГИ НА СЧЁТ
ТЕЛЕФОНА»!



Модель: T-PSG50

www.timberk.ru



ПРИБРЕЛ НАШ ТОВАР?

- 1 Напиши отзыв на приобретенный товар timberk на сайте магазина, где этот товар приобретался*
- 2 Заполни простую анкету на сайте <https://www.timberk.ru/promo/otzyv/>
- 3 Получи гарантированный подарок: «Деньги на счёт телефона»**

* Если на сайте, где куплен товар оставить отзыв невозможно, оставь отзыв на сайтах: <https://otzovik.com>, <https://irecommend.ru> или <https://market.yandex.ru>

** Количество подарков ограничено. Акция проводится на территории Российской Федерации. Подробная информация об организаторе Акции, о правилах ее проведения, количестве подарков, сроках, месте и порядке их получения размещена на сайте <https://www.timberk.ru/promo/otzyv/>

 STEAM ESSENCE
SERIES

EAC