

timberk

РУКОВОДСТВО ПО ЭКСПЛУАТАЦИИ
INSTRUCTION MANUAL
ПАЙДАЛАНУ ЖӨНІНДЕГІ НҰСҚАУЛЫҚ

RU	ВСТРАИВАЕМАЯ ПОСУДОМОЕЧНАЯ МАШИНА	2
EN	BUILT-IN DISHWASHER	45
KZ	КІРІСТІРІЛЕТІН ЫДЫС-АЯҚ ЖУАТЫН МАШИНА	83

Модель/Model:

T-DW45B113



Уважаемый покупатель!

Благодарим Вас за удачный выбор и приобретение посудомоечной машины timberk. Она прослужит Вам долго.

1. ВАЖНАЯ ИНФОРМАЦИЯ

Просим внимательно ознакомиться с руководством по эксплуатации перед использованием прибора. В данном руководстве по эксплуатации содержится важная информация, касающаяся Вашей безопасности, а также рекомендации по правильному использованию прибора и уходу за ним. Сохраните руководство по эксплуатации вместе с гарантийным талоном, кассовым чеком, по возможности, картонной коробкой и упаковочным материалом. В данном руководстве по эксплуатации описываются разные виды данного типа устройства. Приобретенный Вами прибор может несколько отличаться от описанного в руководстве, что не влияет на способы использования и эксплуатации. Производитель оставляет за собой право без дополнительного уведомления вносить незначительные изменения в конструкцию изделия, кардинально не влияющие на его безопасность, работоспособность и функциональность. В тексте и цифровых обозначениях данной инструкции могут быть допущены опечатки.

ВНИМАНИЕ!

Важные меры предосторожности и инструкции, содержащиеся в данном руководстве, не включают всех возможных режимов и ситуаций, которые могут встречаться. Изготовитель не несет ответственности в случае повреждения прибора или его отдельных частей во время транспортировки, в результате неправильной установки, в результате колебаний напряжения, а также в случае, если какая-либо часть прибора была изменена или модифицирована.

ПРИМЕЧАНИЕ

На изделии присутствует этикетка, на которой указаны все необходимые технические данные и другая полезная информация о приборе. Используйте прибор только по назначению, указанному в данном руководстве.

2. МЕРЫ ПРЕДОСТОРОЖНОСТИ

Внимание!

При использовании посудомоечной машины соблюдайте основные меры предосторожности, включая следующие:

ВНИМАНИЕ! ПРАВИЛЬНОЕ ИСПОЛЬЗОВАНИЕ

1. Не садитесь и не стойте на дверце или корзинах для посуды посудомоечной машины.
2. Не прикасайтесь к нагревательному элементу во время или сразу после использования.
3. Не включайте посудомоечную машину, если все панели корпуса не установлены должным образом.
4. Осторожно открывайте дверь работающей посудомоечной машины, поскольку возможно выплескивание горячей воды.
5. Не ставьте никаких тяжелых предметов на дверь, когда она открыта. Это может привести к опрокидыванию прибора.

6. При загрузке посуды и столовых приборов:

- Располагайте острые предметы так, чтобы они не могли повредить уплотнитель двери;
 - Ножи и другие столовые приборы, имеющие острые края, следует помещать в корзину таким образом, чтобы острые части были направлены вниз, или укладывать в горизонтальном положении.
7. Не допускайте контакта пластиковых предметов с нагревательным элементом.
 8. Убедитесь, что отсек для моющего средства пуст после завершения цикла мойки.
 9. Не мойте пластиковые изделия, если на них нет маркировки о допустимости мытья в посудомоечной машине. Для пластиковых изделий без такой маркировки, ознакомьтесь с рекомендациями производителя.
 10. Используйте только моющие средства и ополаскиватели, которые предназначены для использования в автоматической посудомоечной машине. Никогда не используйте в посудомоечной машине мыло, стиральный порошок или средство для мытья рук.
 11. Держите детей подальше от моющих средств и ополаскивателей, не подпускайте детей к открытой дверце посудомоечной машины, внутри может остаться немного моющего средства.
 12. Во избежание поражения электрическим током не погружайте устройство, шнур или вилку в воду или другую жидкость.
 13. Данный прибор может использоваться детьми в возрасте от 8 лет и старше, а также лицами с ограниченными физическими, сенсорными или умственными способностями, если они прошли контроль или инструктаж по безопасному использованию прибора и, если они понимают связанные с этим опасности. Чистка и техническое обслуживание прибора не должны производиться детьми без присмотра.
 14. Дети должны находиться под присмотром для недопущения игр с прибором.
 15. Моющие средства для посудомоечной машины являются сильнощелочными. Они могут быть чрезвычайно опасны при проглатывании. Избегайте попадания на кожу и в глаза и следите за тем, чтобы дети не находились вблизи открытой дверцы посудомоечной машины.
 16. При повреждении шнура питания его замену, во избежание опасности, должны производить изготовитель, сервисная служба или подобный квалифицированный персонал.
 17. Пожалуйста, утилизируйте упаковочные материалы надлежащим образом.
 18. Не трогайте элементы управления при установке.
 19. Прибор следует подключать к водопроводу с помощью нового комплекта шлангов. Повторное использование старых шлангов не допускается.
 20. Убедитесь, что ковер не закрывает отверстия в нижней части основания.
 21. Используйте посудомоечную машину только по назначению и только в бытовых целях. Прибор не предназначен для промышленного применения.
 22. Посудомоечная машина предназначена только для использования в помещении. Не использовать вне помещений или в условиях повышенной влажности.
 23. Данный прибор предназначен для использования в бытовых и аналогичных целях, например:
 - в кухонных зонах для персонала в магазинах, офисах и прочих производственных условиях
 - в фермерских домах
 - клиентами в гостиницах, мотелях и прочей инфраструктуре жилого типа
 - в отелях пансионного типа (проживание плюс завтрак)
 24. Прибор не предназначен для использования лицами (включая детей) с пониженными физическими, сенсорными или умственными способностями, или при отсутствии у них жизненного опыта или знаний, если они не находятся под присмотром или не проинструктированы об использовании прибора лицом, ответственным за их безопасность.
 25. Перед первоначальным включением проверьте, соответствуют ли технические характеристики, указанные на изделии параметрам электросети.

26. Неправильное обращение может привести к поломке изделия, нанести материальный ущерб и причинить вред здоровью пользователя.
27. Следите, чтобы шнур питания не касался острых кромок и горячих поверхностей.
28. Если изделие некоторое время находилось при температуре ниже 0°C, перед включением его следует выдержать в комнатных условиях не менее 2 часов.
29. Не пытайтесь самостоятельно ремонтировать прибор или заменять какие-либо детали. При обнаружении неполадок обращайтесь в ближайший Сервисный центр.
30. Не перегружайте посудомоечную машину. Данная модель рассчитана на размещение 15 стандартных комплектов. Не используйте посуду, которая не подходит для посудомоечных машин. Это важно для получения хороших результатов и разумного потребления энергии.
31. Дверца не должна оставаться в открытом положении, поскольку это может представлять опасность споткнуться.

3. НАЗНАЧЕНИЕ ПРИБОРА

Посудомоечная машина timberk предназначена для эффективного очищения вашей посуды и столовых приборов. После очищения посуды, посудомоечная машина также высушит их.

Использование посудомоечной машины позволит вам сэкономить время и воду, затрачиваемую на мытье посуды. Таймер отсрочки старта позволит запустить мойку в любое время, а набор встроенных программ позволит настроить режим мойки под ваши предпочтения.

4. РАБОЧИЕ ХАРАКТЕРИСТИКИ

Технические характеристики

Технические характеристики прибора приведены в таблице 1.

Таблица 1

Характеристика	Ед. изм.	Значение
Количество загружаемых стандартных комплектов	-	15
Годовое потребление энергии	кВт*ч	270
Потребление за обычный цикл мойки	кВт*ч	0.95
Потребление энергии в выключенном состоянии	Вт	0.35
Потребление энергии в режиме ожидания	Вт	0.9
Годовое потребление воды	л	3360
Класс сушки	-	A
Класс мойки	-	A
Индекс мойки	-	1.13
Индекс сушки	-	1.09
Тип сушки	-	остаточное тепло, Dry+
Цикл мойки по умолчанию	-	ECO
Продолжительность стандартного цикла мойки	мин	188
Уровень шума	дБ(A)	47
Установка	-	Полновстраиваемая
Возможность встраивания	-	Да
Высота	см	81.5
Ширина	см	59.4

Глубина (с учетом коммуникаций)	см	55.8
Материал внутренней поверхности	-	Нержавеющая сталь (304), нержавеющая сталь (430)
Материал внешней поверхности	-	Пластик и металл
Дисплей	-	Да
Тип управления	-	Электронное
Индикация	-	Луч на полу
Звуковой сигнал	-	Да
Тип мотора	-	Стандартный
Количество программ	-	7
Функция предварительной мойки	-	Да
Функция 3 в 1	-	Да
Отсрочка старта	ч	1-24
Функция блокировки панели	-	Да
Количество форсунок для подачи воды	шт	3
Материал фильтров	-	Нержавеющая сталь (304)
Ионообменник (смягчение воды)	-	Да
Третий уровень загрузки	-	Да
Складывающиеся полки	-	Да
Регулируемая по высоте полка	-	Да
Полка для чашек	-	Да
Защита от протечек	-	Полная, электронная
Расход воды за цикл	л	12
Номинальная потребляемая мощность	Вт	1850
Параметры электропитания	В/Гц	220-240~/ 50
Давление воды(Давление потока)	бар	0.4 – 10
Давление воды(Давление потока)	МПа	0.04-1.0
Температура воды	°С	Макс. 62
Вес нетто	кг	36
Вес брутто	кг	40
Кабель с евро вилкой	-	Да
Длина заливного шланга	м	1.75
Длина сливного шланга	м	1.5
Длина шнура (внешняя)	м	1.5

ПРИМЕЧАНИЕ: Вышеуказанные значения были измерены в соответствии со стандартами при определенных условиях эксплуатации. Результаты могут сильно различаться в зависимости от количества и степени загрязнения посуды, жесткости воды, количества моющего средства и т.д.

5. ОПИСАНИЕ ПРИБОРА

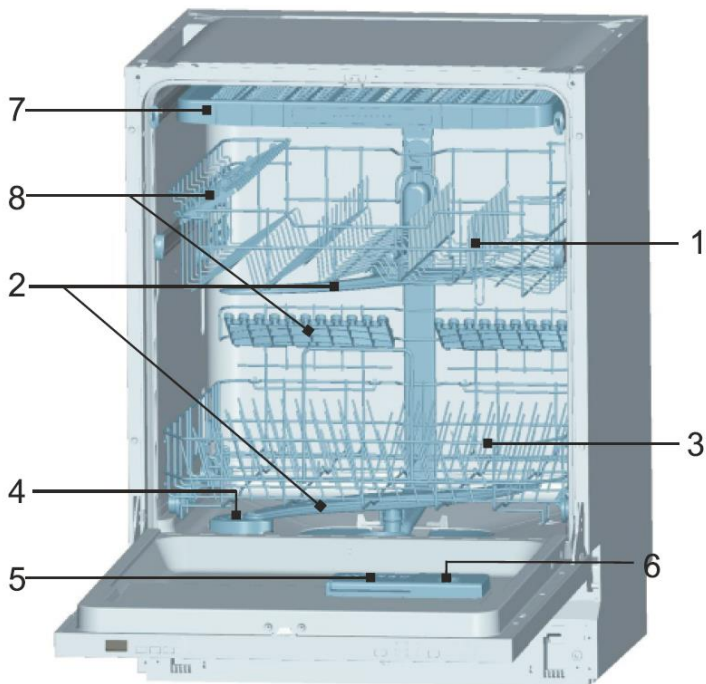

1. Верхняя корзина
2. Разбрызгиватели
3. Нижняя корзина
4. Отсек для соли
5. Отсек для моющего средства
6. Отсек для ополаскивателя
7. Лоток для столовых приборов
8. Полка для чашек

Рисунок 1*

**Изображение приведено в качестве справочной информации и может отличаться от реального прибора*

6. КОМПЛЕКТ ПОСТАВКИ

1. Встраиваемая посудомоечная машина – 1 шт.
2. Руководство по эксплуатации - 1 шт.
3. Гарантийный талон - 1 шт.
4. Упаковка - 1 шт.
5. Монтажный комплект – 1 шт.

7. НАЧАЛО РАБОТЫ

Перед первым использованием

Перед первым использованием посудомоечной машины:

- A. Настройте степень жесткости воды
- B. Загрузите соль в отсек
- C. Залейте ополаскиватель в соответствующий отсек
- D. Загрузите моющее средство в соответствующий отсек

A. Настройка степени жесткости воды

Умягчитель воды предназначен для удаления из воды минералов и солей, которые могут отрицательно сказаться на работе прибора. Чем выше содержание этих минералов и солей, тем жестче вода. Умягчитель воды следует регулировать в соответствии с жесткостью воды в вашем регионе. Местная водопроводная организация может сообщить вам о жесткости воды в вашем регионе.

Настройка

Количество добавляемой соли может варьироваться от H0 до H7

Соль не требуется при заданном значении H0

1. Определите степень жесткости вашей воды
2. Заданное значение можно найти в таблице жесткости воды ниже
3. Закройте дверцу машины



4. Нажмите кнопку ON/OFF



5. Удерживайте кнопку **START** а затем нажмите кнопку **PROGRAM** в течение 5 секунд. Прозвучит один звуковой сигнал и на дисплее загорится символ H. (Заводская настройка по умолчанию – H4)

Для изменения настройки степени жесткости воды:



1. Нажмите кнопку **START**

Каждое нажатие данной кнопки увеличивает уровень на 1. После значения H7 следующим будет H0

2. Нажмите кнопку **PROGRAM**. Выбранные настройки будут сохранены.

Степень жесткости воды и статус индикаторов

Жесткость воды		Ммоль/л	Настройка на панели
°Ж	Степень		
0-8	Мягкая	0-1.1	H0
9-10	Мягкая	1.2-1.4	H1
11-12	Средняя	1.5-1.8	H2
13-15	Средняя	1.9-2.1	H3
16-20	Средняя	2.2-2.9	H4

21-26	Жесткая	3.0-3.7	H5
27-38	Жесткая	3.8-5.4	H6
39-62	Жесткая	5.5-8.9	H7

В. Загрузка соли в отсек

Всегда используйте соль, предназначенную для посудомоечных машин.

УМЯГЧИТЕЛЬ ВОДЫ

Жесткость воды варьируется от места к месту. Если в посудомоечной машине используется жесткая вода, на посуде и столовых приборах образуются отложения. Прибор оснащен специальным умягчителем, для которого необходимо использовать соль, специально предназначенную для удаления извести и минералов из воды.

Внимание!

Используйте только соль, предназначенную для посудомоечных машин. Другие виды соли, включая столовую, повредят отсек. Повреждения машины вследствие использования несоответствующей соли не являются гарантийным случаем.

Засыпайте соль непосредственно перед пуском одной из программ мойки. Это не позволит крупинкам соли или соленой воде, которая могла разбрызгаться, остаться в нижней части машины на неопределенный срок, что может привести к появлению коррозии.

После первого цикла мойки световой индикатор на панели управления погаснет.

Отсек для соли находится под нижней корзиной и заполнять его следует следующим образом:



- A. Выньте нижнюю корзину, открутите и отсоедините крышку отсека для соли (1)
- B. При заполнении отсека впервые, заполните 2/3 его объема водой (около 500 мл) (2)
- C. Поместите конец воронки в отверстие и засыпьте около 1.2 кг соли. Если из отверстия отсека выльется небольшое количество воды – это нормальное явление.
- D. Аккуратно закрутите крышку отсека
- E. Обычно, индикатор соли на панели управления гаснет через 2-6 дней после наполнения отсека солью.

ПРИМЕЧАНИЕ:

1. Отсек для соли необходимо заполнять, когда загорается индикатор предупреждения об

отсутствии соли на дисплее - . Даже, если отсек заполнен достаточно, индикатор соли может не погаснуть сразу, так как соль внутри еще находится в процессе растворения.

2. Если внутри корпуса прибора есть остатки соленой воды, активируйте программу ополаскивания для их устранения.

C. Заполнение отсека ополаскивателя

Принцип работы ополаскивателя

Ополаскиватель автоматически поступает при последнем цикле полоскания, обеспечивая тщательное ополаскивание посуды и сушку без разводов и пятен.

Внимание!

Используйте только ополаскиватель предназначенный для использования в посудомоечной машине. Не заполняйте отсек ополаскивателя другими жидкостями (моющим средством и т.д.) – это может привести к повреждению прибора.

Когда заполнять отсек ополаскивателя

О необходимости заполнения отсека ополаскивателя будет сигнализировать индикатор



, загорающийся на дисплее прибора, когда ополаскиватель заканчивается. После заполнения отсека ополаскивателем данный индикатор должен погаснуть.

Если на панели управления нет индикатора ополаскивателя, узнать о количестве ополаскивателя в приборе можно с помощью визуального индикатора "D", расположенного рядом с крышкой. Когда отсек ополаскивателя полон, весь индикатор будет темным. По мере уменьшения количества ополаскивателя, размер темной области также уменьшается.

Нельзя допускать, чтобы уровень ополаскивателя опускался ниже 1/4

По мере расхода ополаскивателя, размер черной точки изменяется, как указано ниже:

- Отсек полон
- Отсек полон на 3 / 4
- Отсек полон на 1 / 2
- Отсек полон на 1 / 4 – необходимо залить ополаскиватель
- Отсек пуст

→ D Индикатор ополаскивателя

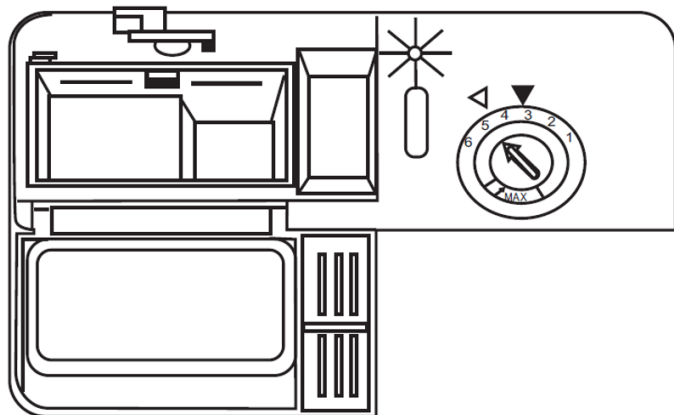

ОТСЕК ОПОЛАСКИВАТЕЛЯ

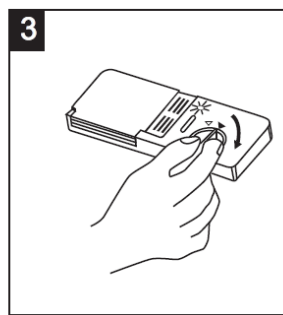
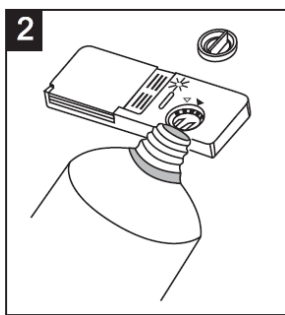
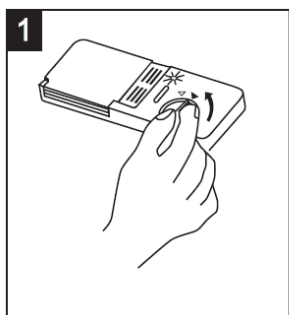

1. Для открытия отсека, поверните крышку в положение «открыто» налево и выньте ее.
2. Налейте ополаскиватель в отсек. Будьте осторожны чтобы не перелить его.
3. Поместите крышку на место, в положение «открыто», и поверните ее в положение «закрыто» направо.

Ополаскиватель поступает в камеру машины во время финального цикла полоскания для того, чтобы исключить появление пятен от воды на посуде. Также ополаскиватель способствует лучшей сушке посуды.

Данная модель посудомоечной машины предназначена для использования только жидких ополаскивателей. Отсек ополаскивателя расположен на дверце прибора, рядом с отсеком для моющего средства.

Чтобы заполнить отсек, откройте крышку и налейте ополаскиватель, пока индикатор уровня не станет полностью черным. Объем отсека для ополаскивателя составляет около 140 мл.

Будьте осторожны, чтобы не переполнить отсек, так как это может привести к чрезмерному пенообразованию. Вытрите излишки влажной тканью. Не забудьте закрыть крышку перед тем, как закрыть дверцу посудомоечной машины.

ВНИМАНИЕ!

При заливке ополаскивателя протрите его излишки мягкой, впитывающей тканью во избежание излишнего пенообразования в процессе работы прибора.

Настройка отсека ополаскивателя

Отсек ополаскивателя имеет до 6 настроек. Всегда устанавливайте настройку «4». Если на посуде остаются пятна и она плохо сушится, повысьте уровень настройки до «5». Если данная проблема остается, увеличивайте настройку до тех пор, пока на посуде не перестанут появляться пятна. Заводская предустановка отсека ополаскивателя – «5».

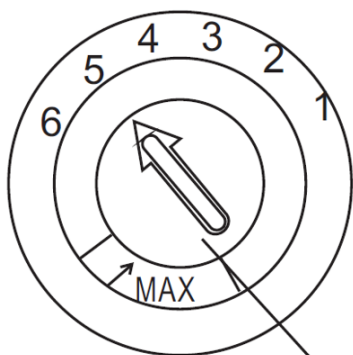

Ручка регулировки
отсека ополаскивателя

ПРИМЕЧАНИЕ: Увеличьте дозировку ополаскивателя, если на посуде остаются капли воды или пятна. Сократите дозировку, если на посуде остаются липкие белые полосы или голубоватая пленка на стекле или лезвиях ножей.

D. Моющее средство

Моющее средство предназначено для удаления, растворения и вывода загрязнений из машины.

Концентрированное моющее средство:

Исходя из их химических составляющих, моющие средства подразделяются на два типа:

- обычные, щелочные моющие средства с едкими компонентами.
- низкощелочные концентрированные моющие средства с натуральными ферментами.

Использование мощей программы “Есо” вместе с концентрированными моющими средствами снизит загрязнения вашей посуды. Данная моющая программа отлично сочетается с чистящим свойствам ферментов концентрированных моющих средств. По этой причине программа мойки “Есо”, в которой используются концентрированные моющие средства, позволяет достичь тех же результатов, которые могут быть достигнуты при использовании «интенсивной» программы.

Моющее средство в таблетках

Моющие средства в таблетках разных марок растворяются с разной скоростью. По этой причине некоторые моющие средства не растворяются полностью в коротких циклах мойки. Используйте длительные программы при использовании таблеток, для полного вымывания моющих таблеток.

Отсек для моющего средства

Отсек должен заполняться перед стартом каждого цикла мойки, согласно инструкциям, приведенным в таблице программ мойки. Данная модель требует меньшее количество моющего средства и ополаскивателя, по сравнению с обычными посудомоечными машинами. Достаточно одной столовой ложки моющего средства для мытья посуды при обычной загрузке. Для более загрязнённой посуды потребуется больше моющего средства. Всегда добавляйте моющее средство непосредственно перед запуском посудомоечной машины, иначе оно может намокнуть и хуже раствориться.

Количество моющего средства

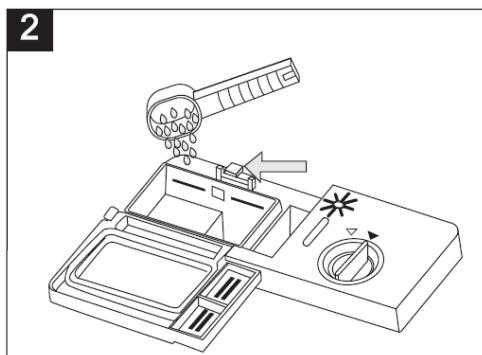
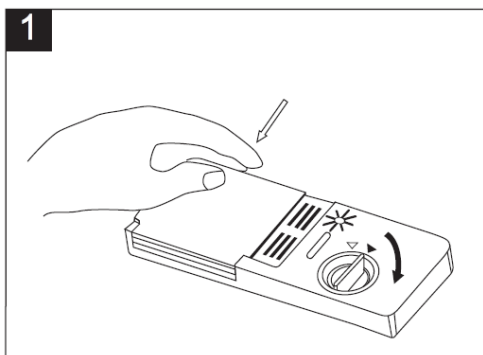

ПРИМЕЧАНИЕ:

1. Если крышка отсека закрыта: нажмите кнопку открытия. Крышка откроется.
2. Всегда заполняйте моющее средство перед каждым циклом мойки.

ВНИМАНИЕ!

Средство для мытья посуды обладает коррозионными свойствами. Храните моющее средство в недоступном для детей месте.

Используйте только моющие средства, специально предназначенные для использования в посудомоечных машинах. Храните моющее средство в прохладном сухом месте.

Не загружайте моющее средство в дозатор, пока не будете готовы мыть посуду.

Добавление моющего средства

Заполните средством соответствующий отсек.

Количества моющего средства указаны ниже (1,2)

1. Отсек для основного цикла мойки, MIN – около 20 г моющего средства.
2. Отсек для предварительной мойки – около 5 г моющего средства.

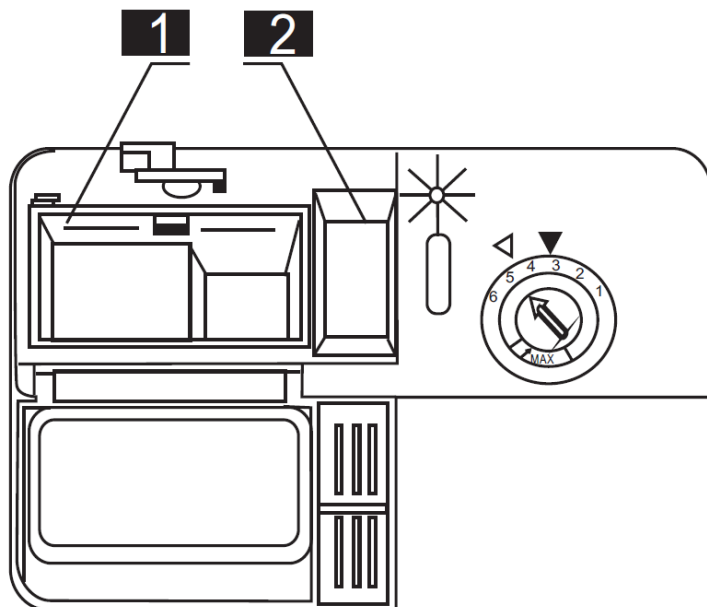

Пожалуйста, соблюдайте рекомендации производителя по дозировке и хранению, указанные на упаковке моющего средства.

Закройте крышку и нажмите, пока замок не защелкнется.

Если посуда сильно загрязнена, поместите дополнительное количество моющего средства в отсек для предварительной мойки. Данный тип моющего средства будет использован на этапе предварительной мойки.

ПРИМЕЧАНИЕ:

Информацию о количестве моющего средства для отдельной программы вы найдете в таблице программ мойки. В зависимости от степени загрязнения посуды и жесткости воды количество моющего средства может отличаться. Соблюдайте рекомендации производителя моющего средства.

Использование таблеток моющего средства "3 в 1"

Общие рекомендации

1. Данные средства следует использовать строго в соответствии с инструкциями производителя моющих средств.
2. Если при первом использовании средств "3 в 1" у вас возникнут проблемы, обратитесь в службу поддержки производителей моющих средств (номер телефона указан на упаковке продукта).

Данные продукты представляют собой моющие средства со встроенными и комбинированными функциями моющего средства/ополаскивателя и соли.

Перед использованием данных средств убедитесь, что жесткость вашей воды совместима с использованием таких средств согласно инструкциям производителя моющих средств (на упаковке продукта).

Специальный совет

При использовании комбинированных моющих средств индикаторы ополаскивателя и соли на панели управления прибора не будут отображаться. Вы можете также выставить самую низкую настройку жесткости воды.

Для выбора функции "3 в 1":

1. Откройте дверцу посудомоечной машины



2. Нажмите кнопку ON/OFF, выберите программу мойки с помощью кнопки PROGRAM,



выберите функцию "3 в 1" с помощью соответствующей кнопки MULTI-TAB на панели

управления – индикатор "3 в 1" начнет мигать на дисплее.

3. Цикл мойки "3 в 1" будет доступен после закрытия дверцы машины - индикатор "3 в 1"



будет постоянно гореть.

Чтобы отменить функцию "3 в 1":

Следуйте инструкциям раздела "Изменение программы".

Если вы решите перейти на использование стандартных моющих средств, мы советуем вам:

1. Наполните отсеки для соли и ополаскивателя.
2. Установите максимальную степень жесткости воды и выполните три обычных цикла мойки без загрузки посуды.
3. Снова отрегулируйте жесткость воды в соответствии с условиями вашего региона

Примечание:

Цикл мойки "3 в 1" - это дополнительная функция, ее необходимо использовать с другими программами (интенсивная, ЭКО и легкая).

Загрузка корзин для посуды

Для обеспечения наилучшей производительности посудомоечной машины следуйте приведенным ниже рекомендациям по загрузке корзин.

До или после загрузки корзин для посуды

Соскребите большие остатки пищи. При этом не обязательно ополаскивать посуду под проточной водой.

Поместите посуду в посудомоечную машину следующим образом:

1. Такие предметы, как чашки, стаканы, кастрюли/сковородки и т.д., должны стоять вверх дном.
2. Изогнутые изделия или изделия с углублениями должны располагаться под наклоном, чтобы с них могла стекать вода.
3. Посуда должна быть надежно уложена во избежание опрокидывания.
4. Посуда не должна препятствовать вращению разбрызгивателей во время мойки.

Очень мелкие предметы не следует мыть в посудомоечной машине, так как они могут легко выпасть из корзин.

ВНИМАНИЕ!

Чтобы предотвратить расплёскивание воды из верхней корзины в нижнюю, мы рекомендуем сначала разгружать нижнюю корзину, а затем верхнюю.

Загрузка верхней корзины

Верхняя корзина предназначена для хранения более хрупкой и легкой посуды, такой как стаканы, кофейные и чайные чашки с блюдцами, а также тарелки, маленькие миски и неглубокие сковородки (при условии, что они не слишком грязные). Располагайте посуду таким образом, чтобы она не двигалась под напорами воды.

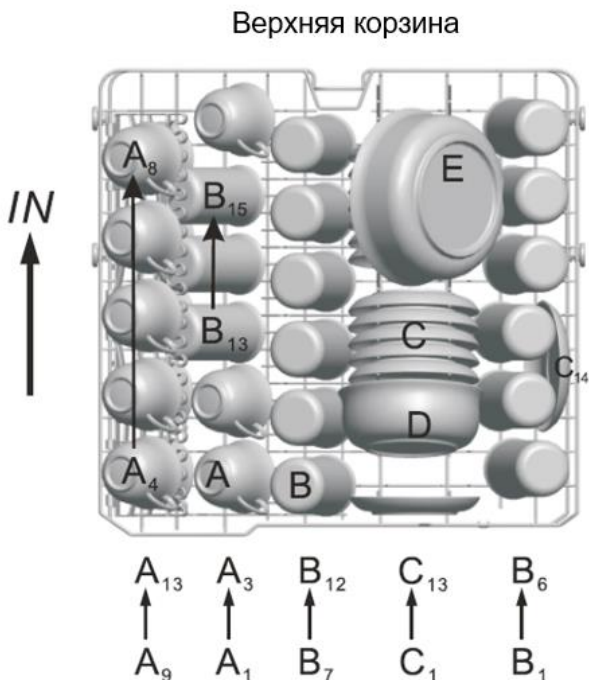

- A. Чашки
- B. Стаканы
- C. Соусники
- D. Сервировочная посуда
- E. Сервировочная посуда

Регулировка высоты верхней корзины

При необходимости, положение верхней корзины может быть изменено, для обеспечения большего пространства для большой посуды и столовых приборов верхней или нижней корзины. Для изменения положения верхней корзины выньте ее из внутренней камеры

прибора и заново поместите ее на направляющие колесиками разной высоты, как показано на рисунке ниже.

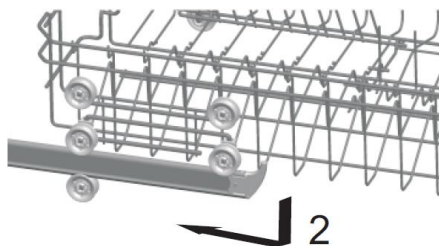
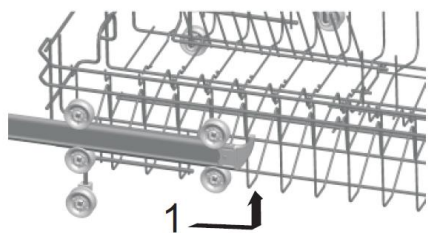

При регулировке высоты загруженной корзины убедитесь, что обе ее стороны находятся в одинаковом положении (верхнем или нижнем).

Загрузка нижней корзины

Мы рекомендуем вам размещать в нижней корзине крупногабаритные предметы, которые труднее всего поддаются очистке: кастрюли, сковородки, крышки, сервировочные тарелки и миски, как показано на рисунке ниже.

Предпочтительно размещать сервировочные тарелки и крышки с краю корзины, чтобы не блокировать вращение верхнего разбрызгивателя.

Кастрюли, сервировочные миски и т.д. всегда должны быть размещены дном вверх.

Глубокая посуда должна располагаться наклонно, чтобы вода из нее могла вытекать.

В нижней корзине расположены откидные ряды зубцов, позволяющие загружать кастрюли и сковородки большего размера.

Чашки, бокалы и т.д. следует размещать в специально отведенной зоне нижней корзины.

Нижняя корзина

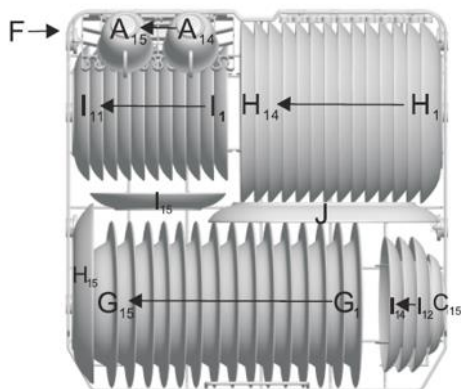

F – сервировочная посуда

G – суповые тарелки

H – обеденные тарелки

I – десертные тарелки

J – овальные тарелки

Складные держатели посуды верхней/нижней корзины

Складные стойки, состоящие из двух частей, которые расположены в верхней и нижней корзинах вашей посудомоечной машины, предназначены для того, чтобы вам было легче размещать большие предметы, такие как кастрюли, сковородки и т.д.

При необходимости, каждую стойку можно сложить отдельно или все вместе, чтобы получить больше пространства в корзине. Вы можете использовать складные стойки, поднимая их вверх или складывая.

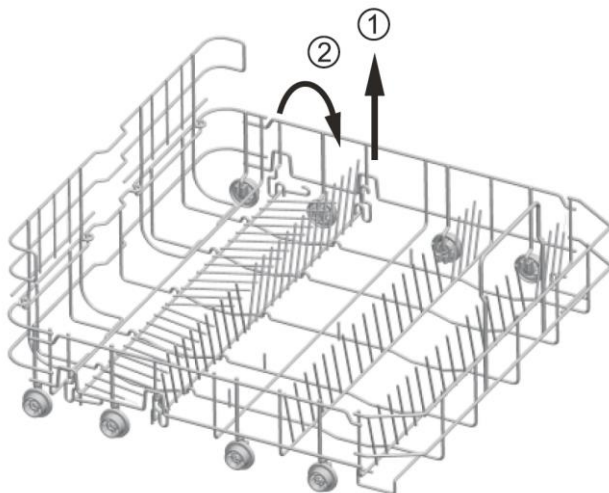

Лоток для столовых приборов

Разложите столовые приборы в корзине, как показано на рисунке. Столовые приборы должны располагаться таким образом, чтобы вода свободно стекала.

Корзина для столовых приборов

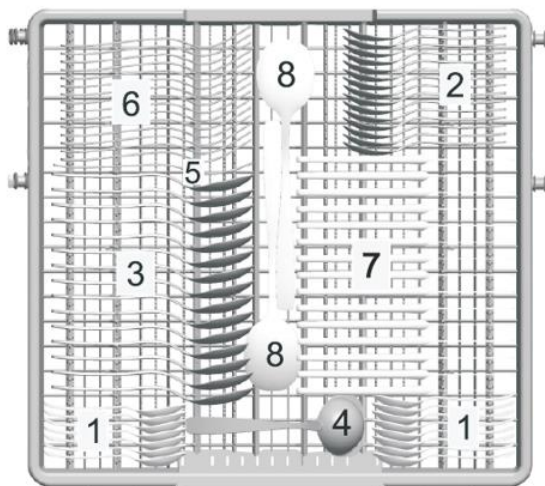

Сторона дверцы



1. Чайные ложки
2. Десертные ложки
3. Ложки для супа
4. Половники
5. Сервировочные вилки
6. Вилки
7. Ножи
8. Сервировочные ложки

Для мытья в посудомоечной машине:**Не подходят**

- Столовые приборы с деревянными, роговыми, фарфоровыми или перламутровыми ручками
- Пластиковые изделия, которые не являются термостойкими
- Старые столовые приборы со склеенными деталями, которые не устойчивы к высоким температурам
- Оловянные или медные изделия
- Хрусталь
- Стальные изделия, подверженные коррозии
- Деревянные тарелки
- Изделия из синтетического волокна

Подходят частично

- Некоторые типы стекол могут потускнеть после большого количества моек
- Серебряные и алюминиевые детали, которые имеют тенденцию к обесцвечиванию во время мойки
- Глазурованные узоры могут выцвести при частой машинной мойке

ВНИМАНИЕ!

Не допускайте, чтобы какой-либо предмет выступал за нижнюю часть корзины

ПРИМЕЧАНИЕ:

Не кладите в машину предметы, загрязненные сигаретным пеплом, свечным воском, лаком или краской. Если вы покупаете новую посуду, пожалуйста, убедитесь, что она подходит для мойки в посудомоечной машине.

ПРИМЕЧАНИЕ:

Пожалуйста, не перегружайте посудомоечную машину. В данной модели хватает места только для 15 стандартных предметов посуды. Не загружайте посуду, которая не подходит для посудомоечных машин. Это важно для получения хороших результатов и разумного потребления энергии.

Загрузка столовых приборов и посуды

Перед загрузкой посуды необходимо:

- Удалить остатки пищи
- Размягчить остатки пригоревшей пищи.

При загрузке посуды и столовых приборов, обратите внимание:

Посуда и столовые приборы не должны препятствовать вращению разбрызгивателей.

Загружайте полые предметы, такие как чашки, стаканы, сковородки и т.д. вверх дном, чтобы вода не скапливалась в них.

Посуда и столовые приборы не должны лежать внутри друг друга или перекрывать друг друга.

- Во избежание повреждения стаканов и стеклянной посуды они не должны соприкасаться
- Загружайте крупногабаритные предметы, которые труднее всего мыть, в нижнюю корзину
- Верхняя корзина предназначена для хранения более хрупкой и легкой посуды, такой как стаканы, кофейные и чайные чашки.

Внимание!

Ножи с длинным лезвием, хранящиеся в вертикальном положении, представляют потенциальную опасность! Столовые приборы, имеющие острые поверхности, должны размещаться ручками вверх.

Повреждение стеклянной и другой посуды

Возможные причины:

- Тип стекла или производственный процесс.
- Химический состав моющего средства.

- Температура воды и продолжительность программы мытья в посудомоечной машине.

Предлагаемый способ устранения:

- Используйте стеклянную или фарфоровую посуду, на которой производителем указана возможность мойки в посудомоечной машине.
- Используйте мягкое моющее средство, указанное как пригодное для мытья посуды. При необходимости обратитесь за дополнительной информацией к производителям моющих средств.
- Выберите программу с низкой температурой.
- Во избежание повреждений вынимайте стеклянные и столовые приборы из посудомоечной машины как можно скорее после завершения программы.

В конце программы

По завершении рабочего цикла звуковой сигнал посудомоечной машины прозвучит 6 раз,



после чего остановится. Отключите устройство с помощью кнопки ON/OFF и откройте дверцу посудомоечной машины. Подождите несколько минут, прежде чем разгружать посудомоечную машину, чтобы не прикасаться к посуде, пока она еще горячая и более подвержена поломке. Это также позволит посуде просохнуть лучше.

8. УСТАНОВКА ПРИБОРА



Внимание!

Прокладка труб подачи воды и установка электрооборудования должны осуществляться только профессионалами.



Предупреждение!



Перед установкой посудомоечной машины отключите ее от сети электропитания, чтобы предотвратить риск поражения электрическим током.



Перед установкой

- Требование к месту установки посудомоечной машины. Задняя часть посудомоечной машины должна быть обращена к стене. В посудомоечной машине имеется входной и выходной патрубки, подсоединение к которым может осуществляться с правой или левой стороны.

Размеры кухонного модуля для установки

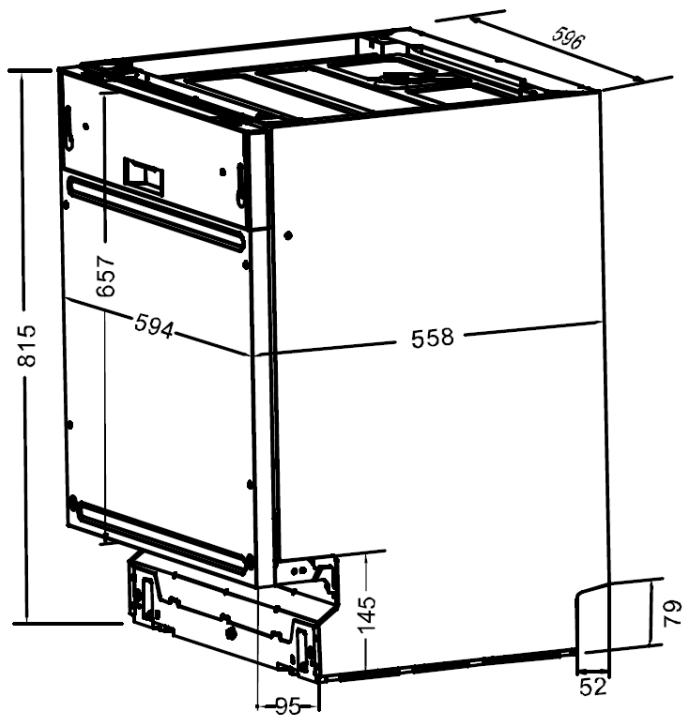
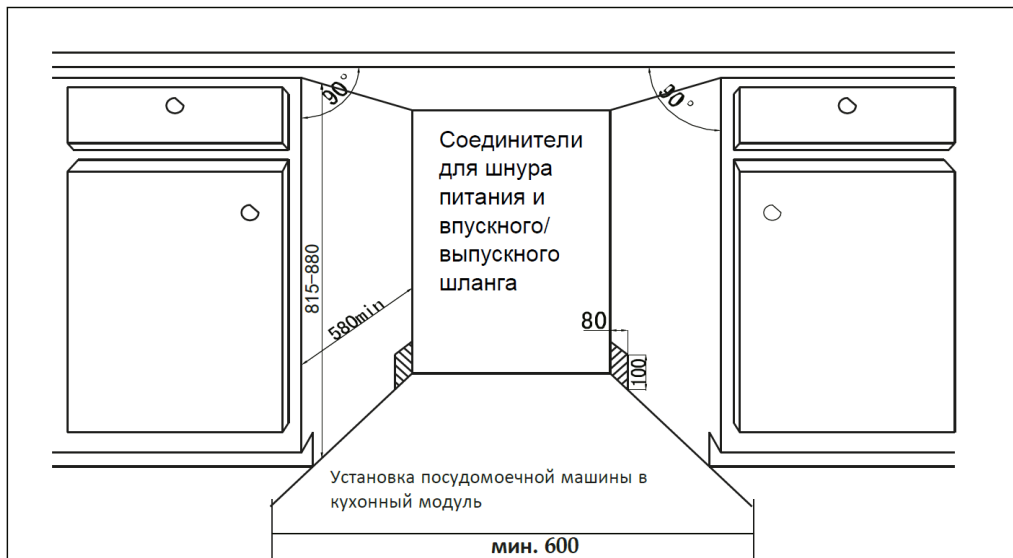

2

Требуемое минимальное пространство при открытой дверце

Если посудомоечная машина установлена в углу шкафа, то для свободного открытия двери должно быть предусмотрено соответствующее пространство.

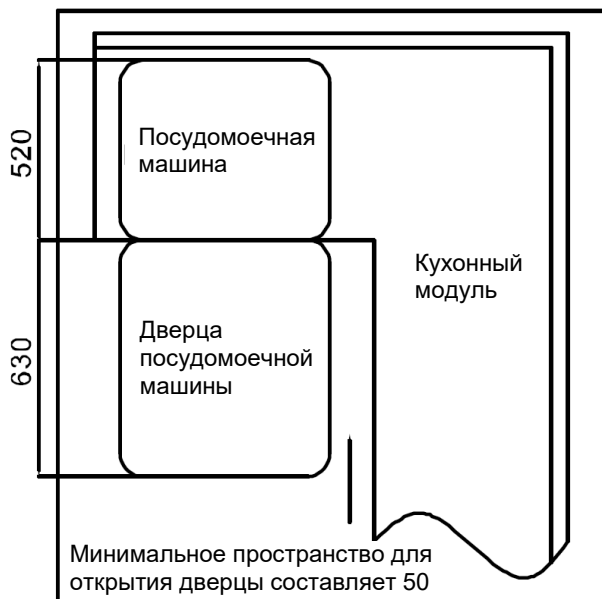

3

Размер передней декоративной панели

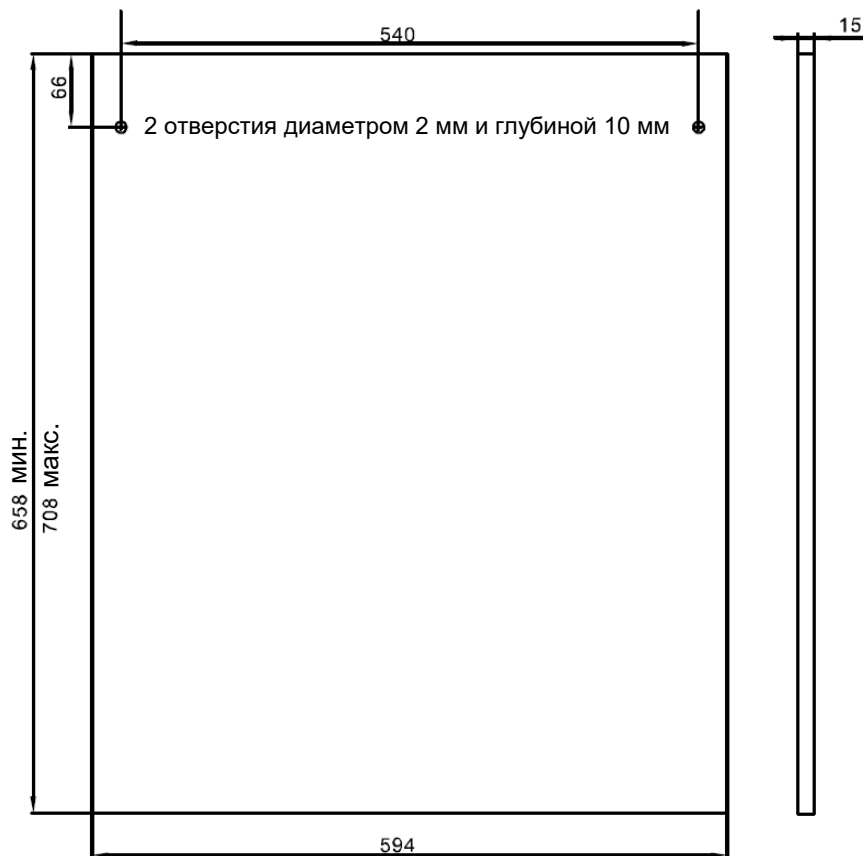

4

Крепление декоративной панели

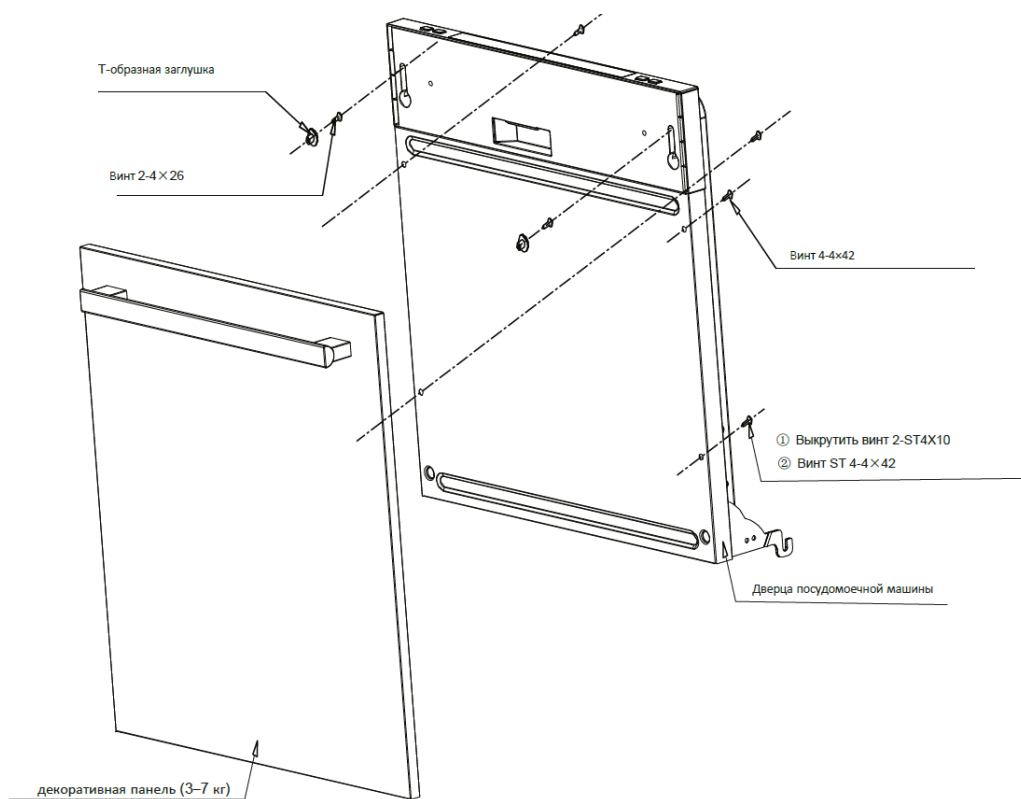

4-4x42 деревянные винты

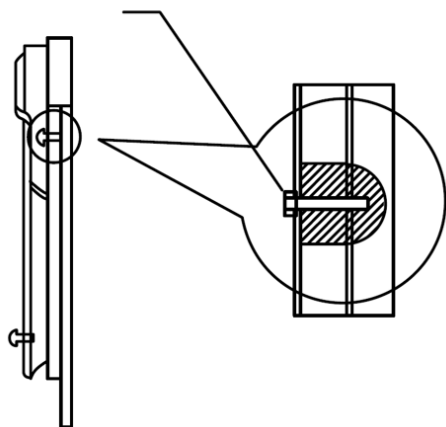

5

Регулировка натяжения пружины дверцы

После размещения панели на посудомоечной машине попробуйте открыть и закрыть дверцу, чтобы проверить балансировку и убедиться в том, что дверца сохраняет свое положение. Если необходимо, выполните регулировку дверцы с помощью винта, поворачивая его по часовой стрелке или против часовой стрелки.

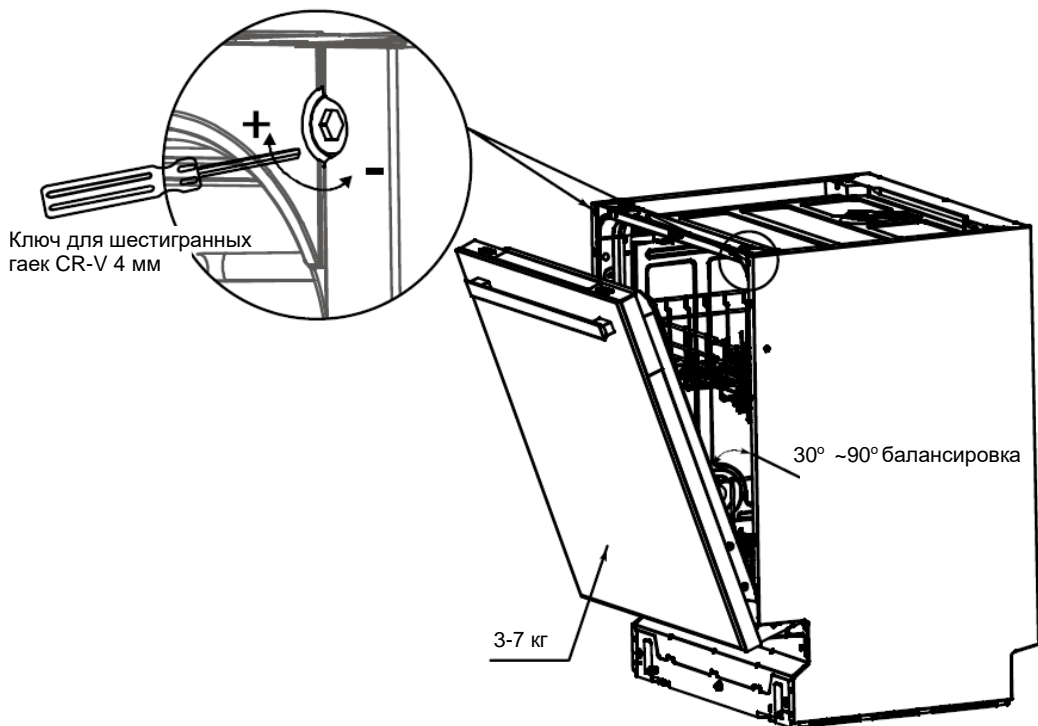

6

Подсоединение шлага подачи воды (холодная вода)

Подсоедините шланг подачи холодной воды к резьбовому (на 3/4 дюйма) соединителю и убедитесь в том, что он плотно зафиксирован на месте.

Если подсоединение производится с помощью новых или не использовавшихся длительное время водяных шлангов, то необходимо пропустить через них воду и убедиться в том, что вода чистая и не содержит загрязнений.

Несоблюдение этого требования может привести к перекрытию отверстия для подачи воды и выходу прибора из строя.

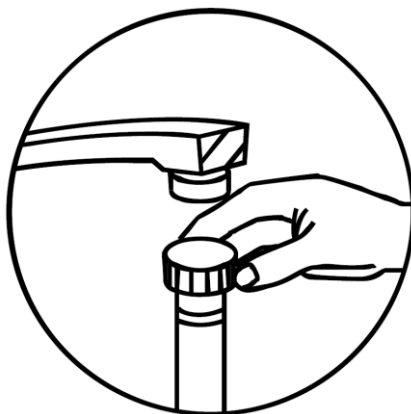

Подключение к сети электропитания

Проверьте соответствие розетки вилке питания прибора. Розетка должна быть рассчитана на 250 В / 10 А и в ней должен иметься заземляющий проводник, в противном случае возможно возникновение опасной ситуации или повреждение оборудования. Вместе с посудомоечной машиной к розетке не допускается подключать другие мощные электроприборы.

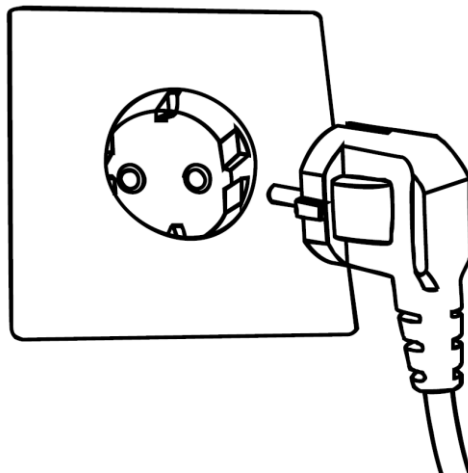

7

Подсоединение выпускного шланга для воды

Вставьте выпускной шланг в сливную (канализационную трубу) диаметром не менее 4 см, или опустите его в раковину. Оба шланга должны быть проложены ровно, конец выпускного шланга должен располагаться на высоте не более 1 м.

Внимание! Соединитель выпускного шланга должен иметь жесткую конструкцию.

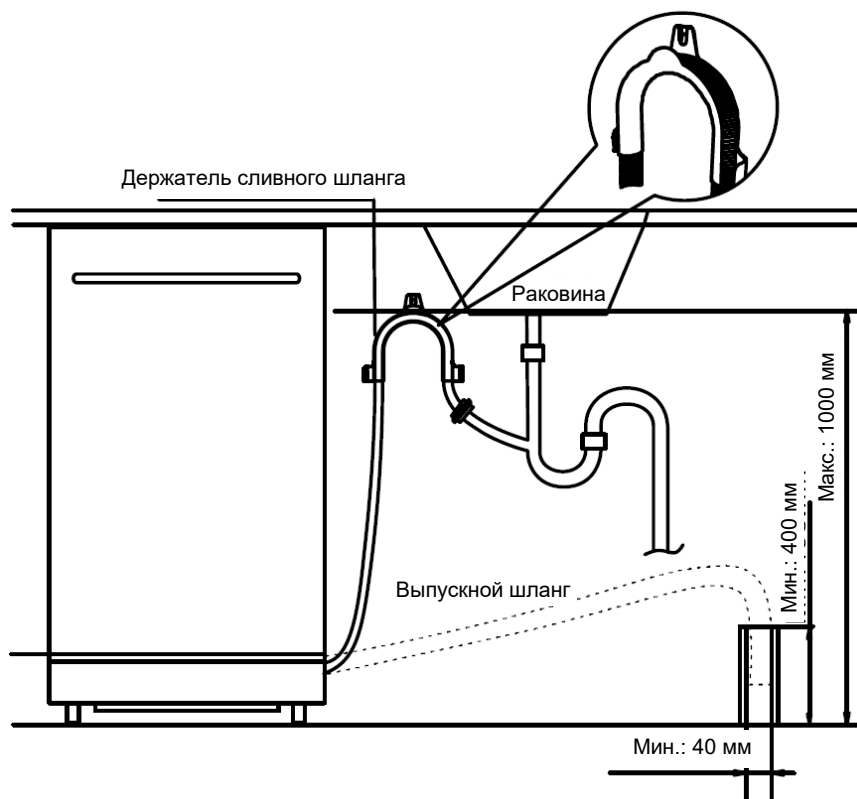

8

Регулировка уровня

Наклон посудомоечной машины в любом направлении не должен превышать 2 градусов. Регулирование высоты посудомоечной машины осуществляется путем поворачивания ножек.

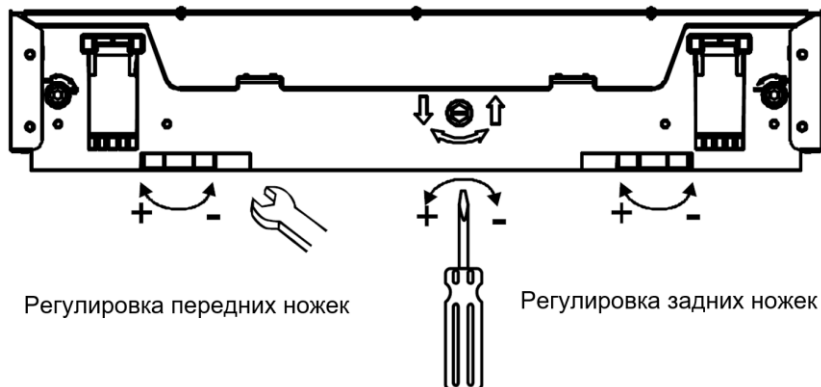

9

Установка нижней панели (цоколь)

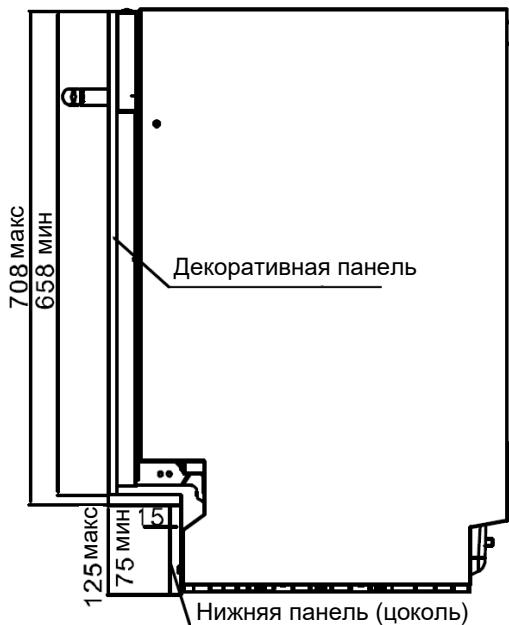

Ориентировочный размер

п/п	декоративная панель	Нижняя (декоративная) панель (цоколь)
1	708 мм	75 мм
2	698 мм	85 мм
3	688 мм	95 мм
4	678 мм	105 мм
5	668 мм	115 мм
6	658 мм	125 мм

Примечание:

Высота нижней панели (плинтуса) подбирается с учетом эстетичности и обеспечения плавного открывания и закрывания дверцы. Ориентировочные размеры приведены в таблице выше.

10

Крепление посудомоечной машины

1. Крепление установленной в кухонном модуле посудомоечной машины осуществляется с помощью винтов.
2. Вставьте в четыре отверстия заглушки, как показано на рисунке ниже.

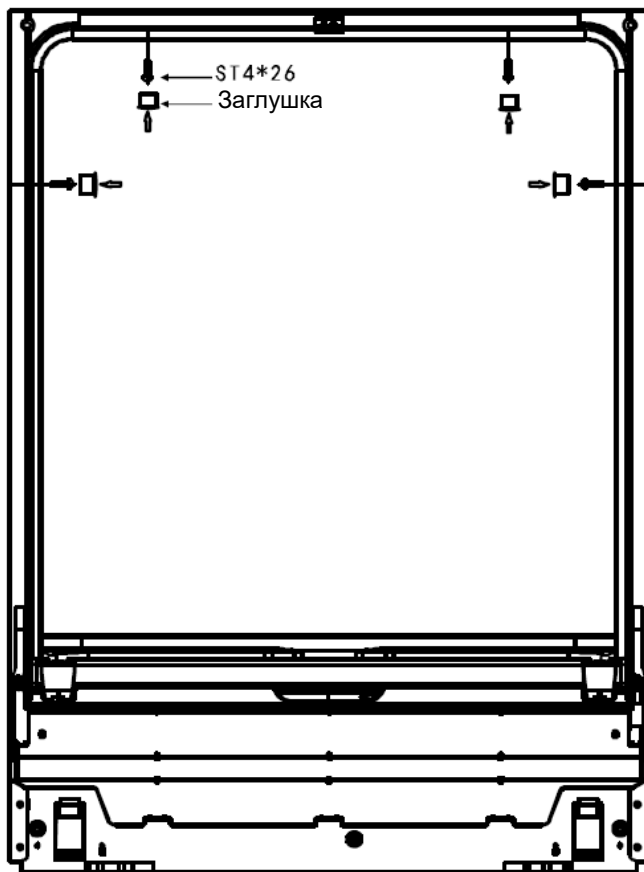



В обшивке посудомоечной машины с правой и левой стороны, а также сверху имеется 4 отверстия. Для крепления посудомоечной машины к кухонному модулю используйте деревянные винты ST4*26 (соответствующие самонарезающие винты).

9. УПРАВЛЕНИЕ ПРИБОРОМ

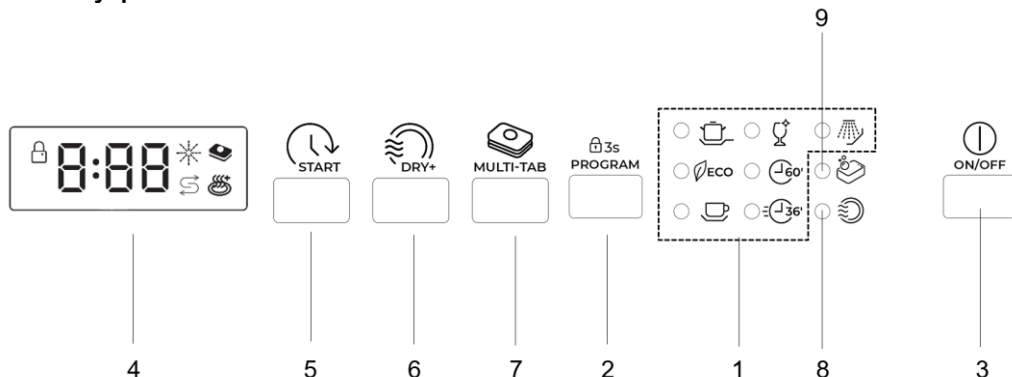
Панель управления





1. Индикатор выбранной программы: при выборе программы мойки загорается соответствующий индикатор.
2. Кнопка выбора программы/Кнопка блокировки от детей : нажимайте на кнопку для выбора программы. Блокировка от детей  будет доступна, когда вы нажмете кнопку на 3 секунды - "LO" мигнет 6 раз на дисплее.
3. Переключатель питания: для включения / выключения прибора.
4. Дисплей: для отображения времени отложенного старта, кодов ошибок или времени, оставшегося до окончания программы.
5. Время отложенного старта: эта опция позволит вам отложить начало любой программы на срок до 24 часов. Выберите нужное время отложенного старта,



нажимая на кнопку  START. Многократное нажатие увеличит время отложенного старта.

ПРИМЕЧАНИЕ:

Каждое нажатие увеличивает время отложенного запуска на 1 час. Максимальное время отложенного запуска – 24 часа.

6. Dry+  DRYP+: Дополнительная сушка за счет повышения температуры на этапе ополаскивания. Нажмите эту кнопку, чтобы активировать дополнительную функцию Dry+ - на дисплее загорится .

ПРИМЕЧАНИЕ:

Функция Dry+  DRYP+ может использоваться с программами: Интенсивная ,

ЭКО  ECO, Легкая , Стекло , 60 минут .



7. Multi-Tab MULTI-TAB: Кнопка активации функции «3 в 1» - на дисплее загорится .
8. Индикатор сушки: включается во время сушки в посудомоечной машине.
9. Индикатор мойки: включается во время мойки в посудомоечной машине.

ЛУЧ НА ПОЛУ

Посудомоечная машина оснащена функцией проекции статуса работы в виде луча на полу.

Луч расположен в нижней части устройства, он оповещает о работающем цикле.

Луч загорается только во время работы программы, а по завершении цикла он гаснет.

Дисплей

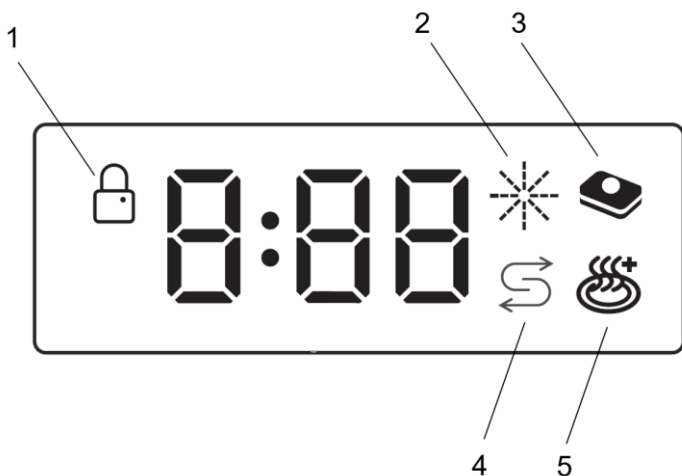

1. Индикатор блокировки от детей
2. Индикатор предупреждения об отсутствии ополаскивателя
3. Индикатор работы функции «3 в 1»
4. Индикатор предупреждения об отсутствии соли
5. Индикатор работы функции "Dry +"

6. Запуск программы мойки

Таблица программ мойки

- | | |
|--|-------------------------------|
| 1. Программа | 5. Продолжительность, (мин) |
| 2. Информация о программе | 6. Энергопотребление, (кВт*ч) |
| 3. Описание программы | 7. Потребление воды (л) |
| 4. Количество моющего средства: отсек предварительной мойки/основной отсек | |

1	2	3	4	5	6	7
 Интенсивная	Для сильно загрязненной посуды, такой как кастрюли, сковородки, блюда с вьевшимися, пригоревшими, сухими остатками пищи	Предварительная мойка Основная мойка (60°C) Ополаскивание 1 Ополаскивание 2 Горячее ополаскивание Сушка	5/32.5 г (или таблетка 3 в 1)	169	1.50	18.0
 Есо ECO (Стандартная программа)	Для нормально загрязненной посуды, такой как кастрюли, тарелки, стаканы и слегка загрязненные сковороды. Стандартный цикл.	Предварительная мойка Основная мойка (45°C) Горячее ополаскивание Сушка	5/32.5 г (или таблетка 3 в 1)	188	0.95	12.0
 Легкая	Легкий цикл мойки для более деликатной посуды, чувствительной к высоким температурам (запускайте цикл сразу после использования).	Предварительная мойка Основная мойка (45°C) Ополаскивание Горячее ополаскивание Сушка	5/20 г (или таблетка 3 в 1)	147	0.95	14.0
 Стекло	Для слабо загрязненной посуды и стекла	Основная мойка (40°C) Ополаскивание Горячее ополаскивание Сушка	5/20 г	118	0.90	11.0
 60 мин	Для слабо- и умеренно загрязненных тарелок и сковородок.	Горячее ополаскивание 1 Горячее ополаскивание 2 Горячее ополаскивание (60 °C) Сушка	5/20 г	60	1.00	11.5
 Быстрая	Более короткий цикл мойки для слегка загрязненной посуды, которая не нуждается в сушке.	Основная мойка (40 °C) Горячее ополаскивание	15 г	36	0.55	7.0
 Предварительное ополаскивание	Для ополаскивания посуды, которую вы планируете вымыть позже	Предварительная мойка	/	11	0.01	4.0

Включение прибора

Запуск цикла мойки

Выдвиньте нижнюю и верхнюю корзины, загрузите посуду и:

1. Задвиньте корзины назад. Рекомендуется загружать сначала нижнюю корзину, а затем верхнюю (см. раздел «Загрузка корзин для посуды»). Засыпьте моющее средство (см. раздел «Перед первым использованием»).
2. Вставьте вилку в розетку. Электропитание прибора: 220-240В~/50Гц.

Убедитесь, что подача воды включена, давление максимальное.

Выбор программы и дополнительных опций

1. Откройте дверцу посудомоечной машины



2. Нажмите кнопку ON/OFF - включится дисплей прибора – по умолчанию будет выбрана программа мойки  ECO

3. Нажимайте кнопку **PROGRAM** - каждое нажатие переключает программы – индикатор выбранной программы будет мигать – на дисплее отображается время работы программы.

4. Пока мигает индикатор выбранной программы, нажмите кнопки доп. опций



, MULTI-TAB – на дисплее будет мигать иконка выбранной доп. опции (можно

выбрать несколько доп. опций, включая время отложенного старта



5. Для подтверждения всех настроек закройте дверцу машины – индикаторы выбранной программы и доп. функций начинают постоянно гореть – внизу корпуса загорается луч на полу – прибор начал цикл мойки.

ПРИМЕЧАНИЕ: При правильном закрытии двери должен прозвучать щелчок.

Изменение программы

Программа, выполнение которой уже началось, может быть изменена только при условии, что ее запуск произошел не так давно.

Иначе возможно, что уже была выполнена подача моющего средства и произошел слив воды после мытья. В этом случае отсек моющего средства необходимо снова наполнить (см. раздел «Моющее средство»).



Нажмите кнопку ON/OFF, чтобы отменить текущую программу, откройте дверцу машины, и нажмите данную кнопку снова, затем вы можете изменить программу на желаемую (см. раздел «Запуск цикла мойки»).

ПРИМЕЧАНИЕ: Если вы откроете дверцу во время мойки, машина остановится и раздастся звуковой сигнал, на дисплее появится E1. Когда вы закроете дверцу, машина продолжит работу через 10 секунд.

7 индикаторов программ показывают состояние посудомоечной машины:

- a) Горит один из индикаторов программы -> происходит работа выбранной программы
- b) Мигает один из индикаторов программы -> пауза

ПРИМЕЧАНИЕ: Если все индикаторы начинают мигать, что указывает на неисправность аппарата, пожалуйста, отключите основное питание и подачу воды, прежде чем обращаться в авторизованный сервисный центр.

Дозагрузка посуды

Забытую посуду можно добавить в любое время до того, как откроется отсек для моющего средства.

1. Приоткройте дверцу, чтобы остановить процесс мойки.
2. После того, как разбрызгиватели перестанут работать, вы можете полностью открыть дверцу.
3. Добавьте забытую посуду.
4. Закройте дверцу, посудомоечная машина заработает через десять секунд.

ВНИМАНИЕ!

Опасно открывать дверцу во время мытья, так как горячая вода может ошпарить вас.

Выключение посудомоечной машины

При завершении программы на дисплее появится "---", и 6 раз прозвучит звуковой сигнал



1. Выключите посудомоечную машину, нажав кнопку ON/OFF.
2. Перекройте водопроводный кран

Осторожно откройте дверь. При открытии дверцы выходит горячий пар!

- Горячая посуда чувствительна к ударам. Поэтому посуде следует дать остыть около 15 минут, прежде чем вынимать ее из машины.
- Откройте дверцу посудомоечной машины, оставьте ее приоткрытой и подождите некоторое время, прежде чем вынимать посуду. Таким образом, посуда остынет и высохнет.

Разгрузка посуды

После цикла мойки посудомоечная машина может оставаться влажной внутри – это нормальное явление.

Сначала выньте посуду из нижней корзины, а затем из верхней. Это позволит избежать попадания воды из верхней корзины на посуду в нижней.

10. ОЧИСТКА И ОБСЛУЖИВАНИЕ

Фильтрационная система

Фильтр используется для предотвращения попадания крупных остатков и других мелких частиц внутрь насоса. Посторонние объекты и остатки пищи могут периодически засорять фильтр.

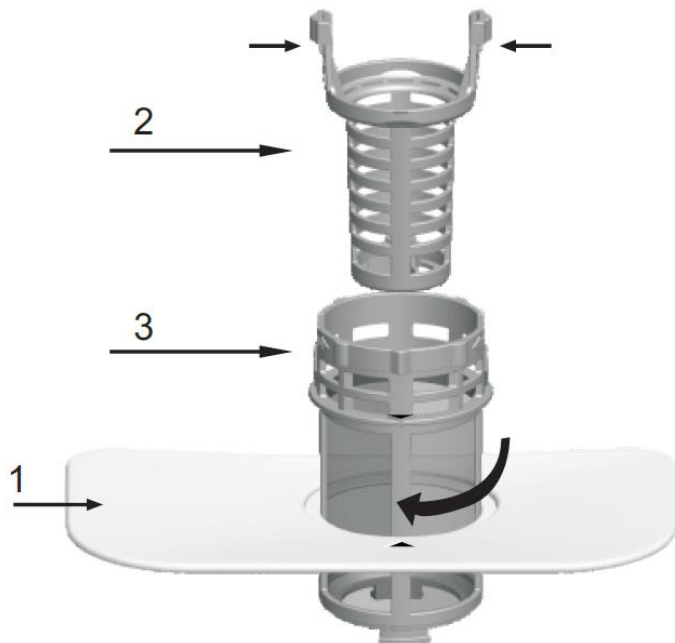

Система фильтрации состоит из фильтра грубой очистки, плоского (основной фильтр) и микрофильтра (фильтр тонкой очистки).

1. Плоский фильтр

Пища и мусор будут улавливаться специальной струей на нижнем разбрызгивателе.

2. Фильтр грубой очистки

Крупный мусор, такой как кости и стекло, который может засорить слив, попадет в фильтр грубой очистки.

Чтобы извлечь предмет, попавший в этот фильтр, осторожно сожмите краны в верхней части этого фильтра и поднимите его.

3. Микрофильтр

Этот фильтр удерживает грязь и остатки пищи в поддоне и предотвращает их повторное попадание на посуду во время цикла.

- Проверяйте фильтры на наличие засоров каждый раз при использовании посудомоечной машины.

- Открутив фильтр грубой очистки, вы можете снять фильтрующую систему. Удалите остатки пищи и промойте фильтры под проточной водой.



Шаг 1. Открутите фильтр грубой очистки, потяните вверх и извлеките его.

Шаг 2. Потяните вверх и извлеките плоский фильтр.

ПРИМЕЧАНИЕ:

Для разбора фильтрационной системы осуществите действия от шага 1 до шага 2; для сборки фильтрационной системы проделайте указанные действия в обратном порядке

Очистка фильтра

Для достижения наилучшей производительности и результатов блок фильтра необходимо очистить. Фильтр эффективно удаляет частицы пищи из промывочной воды, обеспечивая ее рециркуляцию во время цикла. По этой причине рекомендуется удалять более крупные частицы пищи, застрявшие в фильтре, после каждого цикла мытья, промывая полукруглый фильтр и чашу под проточной водой. Чтобы снять блок фильтра, потяните ручку чаши вверх. Весь блок фильтра в сборе необходимо очищать один раз в неделю. Для очистки фильтра грубой очистки и микрофильтра используйте чистящую щетку. Затем снова соберите части фильтра, как показано на рисунках выше, и снова вставьте весь блок в посудомоечную машину, расположив его на своем месте и нажав вниз. Посудомоечная машина никогда не должна использоваться без фильтров. Неправильная замена фильтра может снизить уровень производительности прибора и повредить посуду и столовые приборы.

ПРЕДУПРЕЖДЕНИЕ!

Никогда не запускайте посудомоечную машину без установленных фильтров. При очистке фильтров не стучите по ним.

В противном случае фильтры могут деформироваться, а производительность посудомоечной машины ухудшится.

Очистка разбрызгивателей

Необходимо регулярно очищать разбрызгиватели, так как химические вещества в жесткой воде засоряют форсунки и подшипники разбрызгивателей.

Чтобы снять разбрызгиватели, отвинтите гайку по часовой стрелке, снимите шайбу в верхней части разбрызгивателя, а затем снимите сам разбрызгиватель. Вымойте разбрызгиватели в мыльной и теплой воде и используйте мягкую щетку для очистки форсунок. Поставьте их на место после тщательной промывки.

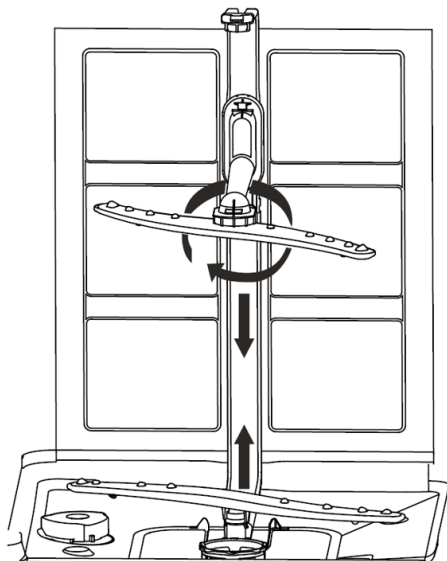

Уход за посудомоечной машиной

Для очистки панели управления используйте слегка смоченную ткань, а затем тщательно протрите панель насухо.

Никогда не используйте острые предметы, губки для мытья посуды или агрессивные чистящие средства для очистки каких-либо частей посудомоечной машины.

Защита от замерзания

Если ваша посудомоечная машина остается в неотопляемом помещении на зиму, обратитесь в сервисный центр, чтобы:

1. Отключить электропитание посудомоечной машины.
2. Перекрыть подачу воды и отсоединить трубу подачи воды от водяного клапана.
3. Слить воду из впускной трубы и водяного клапана. (Используйте емкость, чтобы собрать воду)
4. Присоединить обратно впускную трубу воды к водяному клапану.
5. Снять фильтр в нижней части прибора (поддоне) и удалить оттуда воду с помощью губки.

Очистка двери

Для очистки кромки вокруг двери следует использовать только мягкую ткань, смоченную теплой водой. Во избежание проникновения воды в дверной замок и электрические компоненты не используйте аэрозольные чистящие средства.

Кроме того, никогда не используйте абразивные чистящие средства или губки для чистки внешних поверхностей, поскольку они могут поцарапать покрытие. Некоторые бумажные полотенца также могут царапать или оставлять следы на поверхности.

ВНИМАНИЕ!

Никогда не используйте аэрозольный очиститель для очистки дверной панели, так как это может привести к повреждению дверного замка и электрических компонентов. Не допускается использование абразивного средства или бумажных полотенец из-за риска поцарапать или оставить пятна на поверхности из нержавеющей стали.

Уход за посудомоечной машиной

После каждой мойки

После каждой мойки отключайте подачу воды к машине и оставляйте дверцу слегка приоткрытой, чтобы влага и запахи не задерживались внутри.

Выньте вилку из розетки

Перед очисткой или обслуживанием всегда вынимайте вилку из розетки.

Не используйте растворители и абразивные чистящие средства

Для очистки внешних и резиновых частей посудомоечной машины не используйте растворители или абразивные чистящие средства. Используйте мягкую ткань и теплую мыльную воду. Для удаления пятен и разводов с внутренней поверхности используйте ткань, смоченную водой и небольшим количеством белого уксуса, или чистящее средство, специально предназначенное для посудомоечных машин.

При большом перерыве в использовании

Рекомендуется запустить цикл мойки с пустой посудомоечной машиной, а затем вынуть вилку из розетки, перекрыть подачу воды и оставить дверцу машины слегка приоткрытой. Это продлит срок службы уплотнений и предотвратит образование запахов в приборе.

Перемещение устройства

Если прибор необходимо переместить, старайтесь удерживать его в вертикальном положении. В случае крайней необходимости допускается положить его на заднюю панель.

Уплотнители

Одним из факторов, вызывающих появление запаха в посудомоечной машине, является застрявшая в уплотнителях пища. Периодическая чистка уплотнителей влажной губкой поможет этого избежать.

Внимание:

Монтаж труб и электрооборудования должен производиться профессионалами.

**Предупреждение****Опасность поражения электрическим током!**

Перед установкой посудомоечной машины отключите электропитание.

Невыполнение этого требования может привести к поражению электрическим током.

11. УСТРАНЕНИЕ НЕИСПРАВНОСТЕЙ**Коды ошибок**

При возникновении каких-либо неисправностей прибор будет отображать следующие коды ошибок.

Код	Описание	Возможная причина
E1	Дверь открыта	Дверь открыта в процессе работы прибора
E2	Подача воды	Неисправность с подачей воды
E3	Отток воды	Неисправность с оттоком воды
E4	Температурный датчик	Неисправность с температурным датчиком
E5	Перепополнение водой (Перелив воды)/Протечка	Произошло перепополнение водой/протечка
E6	Протечка	Произошла протечка
E7	Нагревательный элемент	Избыточный нагрев

ПРЕДУПРЕЖДЕНИЕ!

В случае перелива отключите подачу воды, прежде чем вызывать сервисную службу. Если в поддоне осталась вода из-за перелива или небольшой утечки, ее следует удалить перед повторным запуском посудомоечной машины.

Перед обращением в сервисный центр

Ознакомление с таблицами на следующих страницах может избавить вас от необходимости обращаться в сервисный центр.

Неисправность	Причина	Решение
Посудомоечная машина не включается	Перегорел предохранитель или сработал защитный автоматический выключатель	Замените предохранитель или выполните сброс автоматического выключателя. Отключите другие приборы,

		подключенные к той же цепи, что и посудомоечная машина
	Не включена подача питания	Убедитесь, что посудомоечная машина включена и дверца плотно закрыта. Убедитесь, что вилка правильно подключена к настенной розетке
	Низкое давление воды	Убедитесь, что подключение к водопроводу выполнено правильно, и что подача воды включена
Дренажная помпа не отключается	Перелив воды	Система посудомоечной машины автоматически определяет перелив, отключает круговую помпу и включает дренажную
Шум при работе	Некоторые естественные звуки, которые не свидетельствуют о нарушениях	Открытие крышки диспенсера моющего средства)
	Посуда не закреплена в корзинах или мелкий посторонний предмет попал в корзину	Убедитесь, что все элементы в посудомоечной машине надёжно закреплены
	Звук электродвигателя	Если посудомоечная машина используется не часто, следует раз в неделю наливать и выкачивать из нее воду. Это сохранит уплотнители влажными и предотвратит шумы
Пена в поддоне	Неподходящее моющее средство	В посудомоечной машине допустимо использовать только специальные моющие средства. В случае появления пены следует открыть машину и дать пене осесть. Затем добавьте около 4 литров холодной воды в поддон. Закройте дверцу посудомоечной машины, затем выберите цикл предварительного ополаскивания. При необходимости повторите

		процедуру
	Разлилось средство для ополаскивания	Необходимо всегда сразу вытирать пролитое средство для ополаскивания
Разводы в посудомоечной машине, изменение цвета	Было использовано моющее средство с красителем	Используйте средства, не содержащие красителей
Посуда и столовые приборы не очищаются	Выбрана неправильная программа	Выберите более интенсивную программу
	Неправильная загрузка корзины	Правильно загружайте корзины
	Недостаточное количество моющего средства	Используйте больше моющего средства или замените его
	Предметы блокируют движение распылителей	Располагайте предметы внутри посудомоечной машины таким образом, чтобы распылители могли свободно вращаться
	Загрязнились фильтры грубой и тонкой очистки или они неверно установлены, что могло вызвать блокировку распылителей	Очистите и/или установите фильтры верно. Проведите очистку распылителей
Помутнение стеклянной посуды	Сочетание мягкой воды и слишком большого количества моющего средства	Если вода мягкая, используйте меньшее количество моющего средства, выберите самый короткий цикл для мытья стеклянной посуды
Пятна и разводы на стаканах и столовых приборах	<ol style="list-style-type: none"> 1. Очень жесткая вода 2. Низкая температура входящей воды 3. Перегрузка посудомоечной машины 4. Неправильная загрузка 5. Старое или влажное моющее средство 6. Пустой диспенсер ополаскивателя 7. Неправильная дозировка моющего средства 	<p>Убедиться, что большая посуда не мешает работе подвижных форсунок. Для удаления пятен со стеклянной посуды:</p> <ol style="list-style-type: none"> 1. Достаньте из посудомоечной машины всю металлическую посуду 2. Не добавляйте моющее средство 3. Выберите самый длинный цикл мойки 4. Запустите посудомоечную машину и дайте ей проработать около 18-22 минут, после чего она перейдет в основной цикл мойки 5. Откройте дверцу и налейте на дно посудомойки 2 чашки белого уксуса

		6. Закройте дверь и дайте посудомоечной машине завершить цикл. Если уксус не действует, повторите все действия, но вместо уксуса используйте $\frac{1}{4}$ стакана (60 мл) лимонной кислоты в порошкообразной (кристаллической форме)
Желтая или коричневая пленка на внутренних поверхностях посудомоечной машины	Пятна от чая или кофе	Используйте $\frac{1}{2}$ стакана отбеливателя и 3 стакана теплой воды для очищения пятен. ПРЕДУПРЕЖДЕНИЕ! необходимо подождать не менее 20 минут после остановки работы машины, чтобы дать ей остыть. Только после этого можно приступить к ручному мытью устройства
В диспенсере осталось моющее средство	Посуда закрывает диспенсер	Перезагрузите посуду правильно
Крышка дозатора моющего средства не закрывается плотно	Остатки моющего средства не позволяют фиксатору плотно закрыть крышку	Очистите фиксатор от моющего средства
Пар	Нормальное явление	Небольшое количество пара, выходящего через отверстия рядом с замком во время сушки и слива воды, является нормой
Черные или серые пятна на посуде	Соприкосновение посуды с алюминиевыми столовыми приборами	Используйте мягкое абразивное чистящее средство, чтобы устранить эти пятна
Белая пленка на внутренних поверхностях	Жесткая вода и содержащиеся в ней минералы	Для чистки внутренних поверхностей следует использовать влажную тряпку и моющее средство для посудомоечных машин и надеть резиновые перчатки. ПРЕДУПРЕЖДЕНИЕ! В посудомоечной машине можно использовать только специализированные моющие средства
Вода остается на дне поддона	Это является нормальным явлением	Небольшое количество воды на дне поддона вокруг сливного отверстия обеспечивает смазку уплотнения

Посудомоечная машина протекает	Переполнение диспенсера или пролитая ополаскивающая жидкость	Вытрите пролитую жидкость тряпкой ПРЕДУПРЕЖДЕНИЕ! Следует соблюдать осторожность, не переливать ополаскиватель. Пролитая жидкость может привести к чрезмерному вспениванию и к переливу воды
	Посудомоечная машина установлена неровно	Выровняйте положение посудомоечной машины

12. УТИЛИЗАЦИЯ, СРОК СЛУЖБЫ, ГАРАНТИЙНЫЙ СРОК



Данный символ на изделии, упаковке и/или сопроводительной документации означает, что использованные электрические и электронные изделия не должны выбрасываться вместе с обычными бытовыми отходами. Их следует сдавать в специализированные пункты приема.

Для получения дополнительной информации о существующих системах сбора отходов обратитесь к местным органам власти.

Правильная утилизация поможет сберечь ценные ресурсы и предотвратить возможное негативное влияние на здоровье людей и состояние окружающей среды, которое может возникнуть в результате неправильного обращения с отходами.

По окончании срока службы прибора следует провести его утилизацию в соответствии с нормами, правилами и способами, действующими в месте утилизации. Подробную информацию по утилизации прибора Вы можете получить у представителя местного органа власти, предоставив ему полную информацию о приборе.

Изготовитель и уполномоченное им лицо не несут ответственности за исполнение Покупателем требований законодательства по утилизации и способы утилизации прибора, выбранные Покупателем. Срок службы прибора указан в гарантийном талоне. Гарантийный срок на прибор, условия гарантии и гарантийного срока указаны в гарантийном талоне. Гарантийный талон является неотъемлемой частью товаросопроводительной документации, входящей в комплект поставки данного прибора. При отсутствии гарантийного талона в комплекте поставки, требуйте его у Продавца. Гарантийный талон, предоставляемый Продавцом должен соответствовать установленной Изготовителем форме. Изготовитель и уполномоченное лицо изготовителя снимают с себя любую ответственность за возможный вред, прямо или косвенно нанесенный данным прибором людям, животным, имуществу в случае, если это произошло в результате несоблюдения правил и условий эксплуатации, установки прибора, умышленных или неосторожных действий потребителя и/или третьих лиц, а также в случае ситуаций, вызванных природными и/или антропогенными форс-мажорными явлениями.

13. ЭНЕРГЕТИЧЕСКАЯ ЭФФЕКТИВНОСТЬ**Российская Федерация**

Фактическое потребление электроэнергии за цикл мойки для стандартной программы при заполнении холодной водой, кВт·ч	0.95
Класс энергетической эффективности	A
Расход воды за цикл мойки, л	12
Номинальная емкость (количество столовых комплектов), шт.	15
Корректированный уровень звуковой мощности, дБА	47

Республика Беларусь:**Технический лист**

Изготовитель:	Home Electronics Limited	
Торговая марка:	timberk	
Наименование модели посудомоечной машины	T-DW60BI113	
Параметр	Единица измерения	Значение
Номинальная вместимость для стандартного цикла в комплектах посуды	-	15
Класс энергетической эффективности		A++
Годовое энергопотребление AEC	кВт·ч/год	270
Энергопотребление E _t , для стандартного рабочего цикла	кВт·ч/цикл	0.95
Потребляемая мощность в режиме «Выключено» P ₀	Вт	0.35
Годовой расход воды AWC	л/год	3360
Класс эффективности сушки	-	A

Указание программы, которая является стандартным циклом работы, пригодным для удаления обычной степени загрязнения посуды при наилучшем сочетании энергопотребления и расхода воды	-	ECO
Значение времени выполнения программы стандартного цикла	мин	188
Длительность режима «Оставлено включенным» Т1, когда посудомоечная машина оснащена системой регулирования мощности	мин	-
Значение скорректированного уровня звуковой мощности	дБ	47

Dear customer!

We thank you for your wise choice and for a purchase of this timberk dishwasher machine. It will serve you for a long time.

1. IMPORTANT INFORMATION

Please, read this manual before using the device. This manual contains important information regarding your safety, as well as recommendations concerning the correct use and maintenance of this appliance. Keep this manual together with a warranty card, cash register receipt and, if possible, carton and packaging material. This instruction manual describes different types of this device. The device you purchased may differ slightly from the description in the manual, which does not affect the methods of use and operation. The manufacturer reserves the right to make minor changes to the device without additional notice which is not fundamentally affect its safety, performance and functionality. There may be some misprints in text and digital notations in the present manual.

IMPORTANT!

Important safeguards and descriptions contained in this manual do not include all possible situations that you may experience using the device. The manufacturer is not responsible for damage of the appliance or its parts during transportation, as a result of incorrect installation or voltage fluctuations, as well as when any part of the appliance has been changed or modified.

NOTE

There is a label on the device which has all the necessary technical data and other useful information about the device. Use the appliance only for the purpose specified in this manual.

2. PRECAUTIONS**WARNING!**

When using your dishwasher, follow the basic precautions including the following:

WARNING! PROPER USE

1. Do not abuse, sit on, or stand on the door or dish basket of the dishwasher.
2. Do not touch the heating element during or immediately after using.
3. Do not operate your dishwasher unless all enclosure panels are properly in place.
4. Open the door very carefully if the dishwasher is operating. There is a risk of water squirting out.
5. Do not place any heavy objects or stand on the door when it is open. The appliance could tip forward.
6. **When loading items to be washed:**
 - Locate sharp items so that they are not likely to damage the door seal;
 - Warning: Knives and other utensils with sharp points must be loaded in the basket with their points down or placed in a horizontal position.
7. When using your dishwasher, you should prevent plastic items from contacting with heating element.
8. Check that the detergent receptacle is empty after completion of the wash cycle.
9. Do not wash plastic items unless they are marked dishwasher safe or the equivalent. For plastic items not so marked, check the manufacturer's recommendations.
10. Use only detergent and rinse additives designed for an automatic dishwasher. Never use soap, laundry detergent, or hand washing detergent in your dishwasher.
11. Keep children away from detergent and rinse aid, keep children away from the open door of the dishwasher, there could still be some detergent left inside.
12. To protect against the risk of electrical shock, do not immerse the unit, cord or plug in water or other liquid.
13. This appliance can be used by children aged from 8 years and above and persons with reduced physical, sensory or mental capabilities or lack of experience and knowledge if they have been given supervision or instruction concerning use of the appliance in a

safe way and understand the hazards involved. Children shall not play with the appliance. Cleaning and user maintenance shall not be made by children without supervision.

14. Children should be supervised to prevent playing with the device.
15. Dishwasher detergents are strongly alkaline. They can be extremely dangerous if swallowed. Avoid contact with skin and eyes, and keep children away from the dishwasher when the door is open.
16. If the supply cord is damaged, it must be replaced by the manufacturer or its service agent or a similarly qualified person in order to avoid a hazard.
17. Please dispose of packing materials properly.
18. Do not tamper with controls.
19. The appliance is to be connected to the water mains using new hose sets, and the old hose-sets should not be reused.
20. Make sure that the carpet must not obstruct the openings at the bottom base.
21. Use the dishwasher only for its intended function and only in household premises. This device is not suitable for industrial use.
22. The dishwasher is intended for indoor use only. Do not use outside or in high humidity areas.
23. The dishwasher is not designed for commercial use. It is intended for use in domestic households and in similar working and residential environments such as:
 - in kitchen areas for staff in shops, offices and other conditions
 - in farmhouses
 - by clients in hotels, motels and other residential infrastructure
 - in boarding-type hotels (accommodation plus breakfast)
24. The appliance is not intended for use for physically, sensory or mental disabled person (including children) or for person with lack of life experience or knowledge, if only they are under supervision or have been instructed about the use of the unit by responsible person.
25. Before the first use of the appliance check that the voltage indicated on the rating label corresponds to the mains voltage in your home
26. Improper operation by ignoring safety precautions can result in damage to the health of the user and other people, as well as damage to their property.
27. Do not let the cord hang over sharp edges or touch hot surfaces.
28. If the product has been exposed to temperatures below 0°C for some time it should be kept at room temperature for at least 2 hours before turning it on.
29. Do not attempt to repair, adjust or replace parts in the appliance. Repair the malfunctioning appliance in the nearest service center.
30. Please do not overload your dishwasher. There is only space for 15 standard dishes. Do not use dish that is not suitable for dishwashers. This is important for good results and for reasonable energy consumption.
31. The door must not remain in the open position, as this may pose a risk of tripping.

3. DESIGNATION

This timberk dishwasher is designed to effectively clean your dishes and cutlery. After cleaning the dishes, the dishwasher will also dry them.

Using a dishwasher will allow you to save time and water spent on washing dishes. The start delay timer will allow you to start the washing machine at any time, and a set of built-in programs will allow you to adjust the washing mode to your preferences.

4. SPECIFICATIONS

Technical parameters

Technical parameters are shown in table 1.

Table 1

Parameter	Unit	Number
Standard place settings	-	15
Annual energy consumption	kWh	270
Energy consumption of the standard cleaning cycle	kWh	0.95
Power consumption of off-mode	W	0.35
Power consumption of left-on mode	W	0.9
Annual water consumption	L	3360
Drying efficiency class	-	A
Washing efficiency class	-	A
Washing index	-	1.13
Drying index	-	1.09
Drying type	-	Residual heating, Dry+
Standard cleaning cycle	-	ECO
Program duration of the standard cleaning cycle	min	188
Noise level	dB(A)	47
Mounting	-	Fully built-in
Could be built- in	-	Yes
Height	cm	81.5
Width	cm	59.4
Depth (with connectors)	cm	55.8
Inner parts material	-	Stainless steel (304), Stainless steel (430)
Outer parts material	-	Plastic and metal
Display	-	Yes
Control type	-	Digital
Indication	-	Beam on the floor
Sound signal	-	Yes
Motor type	-	Standard
Amount of programs	-	7
Pre-wash function	-	Yes
3 in 1 function	-	Yes
Delay	h	1-24
Child lock	-	Yes
Water sprayers	-	3
Filter material	-	Stainless steel (304)
Ion exchanger	-	Yes
Third level of loading	-	Yes
Folding racks	-	Yes
Adjustable height of the basket	-	Yes
Cup rack	-	Yes
Leakage protection	-	Full, electronic
Cycle water consumption	-	12
Power consumption	W	1850
Rated voltage / frequency	V/Hz	220-240~/50
Water pressure (flow pressure)	bar	0.4 – 10
Water pressure (flow pressure)	MPa	0.04-1.0

Water temperature	°C	max. 62
Net weight	kg	36
Gross weight	kg	40
Power cord with plug	-	Yes
Inlet hose length	m	1.75
Outlet hose length	m	1.5
Power cord length (external)	m	1.5

NOTE: The above values have been measured in accordance with standards under specified operating conditions. Results may vary greatly according to quantity and pollution of the dishes, water hardness, amount of detergent, etc.

5. DESCRIPTION OF THE DEVICE

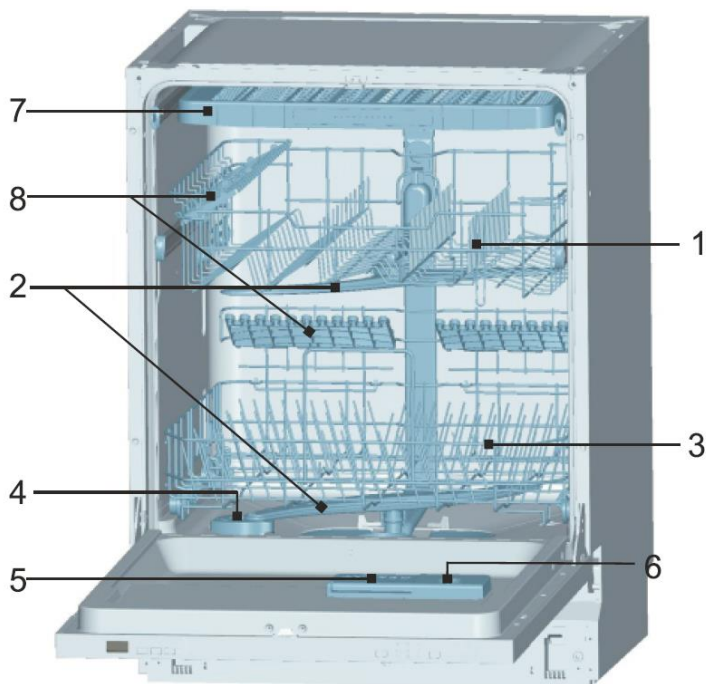

1. Upper Basket
2. Spray Arms
3. Lower Basket
4. Water Softener
5. Detergent Dispenser
6. Rinse Aid Dispenser
7. Cutlery Tray
8. Cup Holder

Fig. 1*

**The picture is for reference only and may differ from the actual product*

6. DELIVERY SET

1. Built-in washing machine – 1 pc.
2. Instruction manual – 1 pc.
3. Warranty card – 1 pc.
4. Packaging - 1 pc.
5. Installation kit – 1 pc.

7. BEGINNING

Prior Using for the First Time

Before using your dishwasher for the first time:

- A. Set the water softener
- B. Loading the salt into the softener
- C. Fill the rinse aid dispenser
- D. Fill in detergent

A. Set the Water Softener

The water softener is designed to remove minerals and salts from the water, which would have a detrimental or adverse effect on the operation of the appliance. The higher the content of these minerals and salts, the harder the water is. The softener should be adjusted according to the hardness of the water in your area. Your local Water Authority can advise you on the hardness of the water in your area.

Setting

The amount of salt dispensed can be set from H0 to H7.

Salt is not required at the set value **HOWEVER**.

1. Find out about the hardness value of your tap water. Your water utility company will help you with this.
2. Set value can be found in the water hardness table.
3. Close the door.



4. Switch on **ON/OFF** switch.



5. Hold down **START** button and then press **PROGRAM** button for 5 seconds. The buzzer rings one time and H flashes on the digital display (factory setting is H4)

To change the setting:



1. Press **START** button.

Each time the button is pressed, the set value increases by one level; when the value of H7 has been reached, the display jumps back to H0 (off).

2. Press **PROGRAM** button. The chosen setting has now been stored.

Water hardness and Indicator light status table

Water hardness		Mmol/l	Set value on the machine
°Clark	Range		
0-8	soft	0-1.1	H0
9-10	soft	1.2-1.4	H1
11-12	medium	1.5-1.8	H2
13-15	medium	1.9-2.1	H3
16-20	medium	2.2-2.9	H4
21-26	hard	3.0-3.7	H5
27-38	hard	3.8-5.4	H6
39-62	hard	5.5-8.9	H7

B. Loading the Salt into the Softener

Always use salt intended for use with dishwasher.

WATER SOFTENER

The hardness of the water varies from place to place. If hard water is used in the dishwasher, deposits will form on the dishes and utensils.

The appliance is equipped with a special softener that uses salts specifically designed to eliminate lime and minerals from the water.

Attention!

Only use salt specifically designed for use in dishwashers! All other types of salt not specifically designed for use in a dishwasher, especially table salt, will damage the water softener. In case of damages caused by the use of unsuitable salt the manufacturer does not give any warranty nor is liable for any caused damages.

Only fill with salt just before starting one of the complete washing programs.

This will prevent any grains of salt or salty water, which may have been split, remaining on the bottom of the machine for any period of time, which may cause corrosion.

After the first wash cycle the control panel light expires.

The salt container is located beneath the lower basket and should be filled as follows:



- A. Remove the lower basket and then unscrew and remove the cap from the salt container. **(1)**
- B. If you are filling the container for the first time, fill 2/3 of its volume with water (around 500 ml). **(2)**

C. Place the end of the funnel (supplied) into the hole and introduce about 1.2kg of salt. It is normal for a small amount of water to come out of the salt container.

D. Carefully screw the cap back on.

E. Usually, the salt warning light will be off in 2-6 days after the salt container is filled with salt.

NOTE:

1. The salt container must be refilled when the salt warning light in the control panel comes on -



. Though the salt container is filled enough, the indicator light may not black out before the salt fully dissolve. If there is no salt warning light in the control panel (for some models), you can judge when to load the salt into the softener by the cycles that the dishwasher had run (see the following schema).

2. If there are spills of the salt, a soak program could be run to wipe them out.

C. Fill the Rinse Aid Dispenser

Function of Rinse Aid

Rinse aid is automatically added during the last rinse, ensuring thorough rinsing, spot and streak free drying.

Attention!

Only use branded rinse aid for dishwasher. Never fill the rinse aid dispenser with any other substances (e.g. dishwasher cleaning agent, liquid detergent). This would damage the appliance.

When to Refill the Rinse Aid Dispenser



When indicator lights up on the display, it is needed to refill the rinse air dispenser. After refilling the rinse air dispenser this indicator will disappear.

If there is no rinse-aid warning light on the control panel, you can judge the amount of rinse-aid by the color of the optical level indicator "D" located next to the cap. When the rinse-aid container is full, the whole indicator will be dark. As the rinse aid diminishes, the size of the dark dot decreases.

You should never let the rinse aid get below 1 / 4 full.

As the rinse aid diminishes, the size of the black dot on the rinse aid level indicator changes, as illustrated below.



Full



3 / 4 full



1 / 2 full



1 / 4 full - Should refill to eliminate spotting



Empty

→ D (Rinse-Aid indicator)

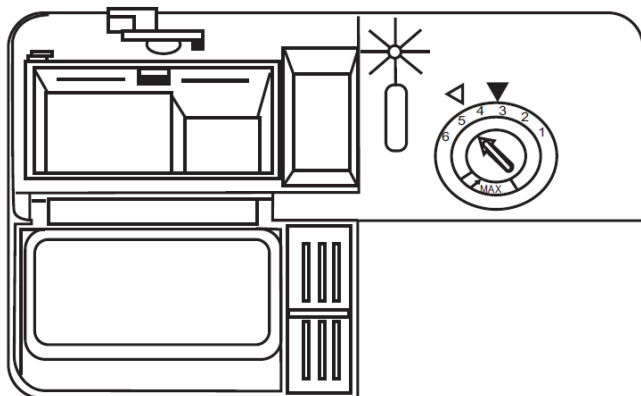

RINSE AID DISPENSER

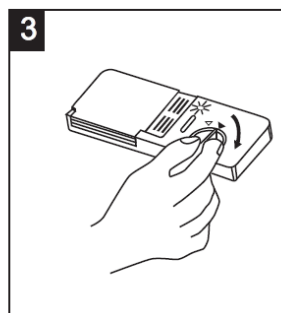
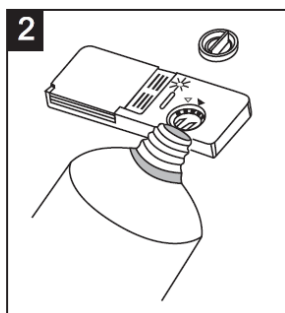
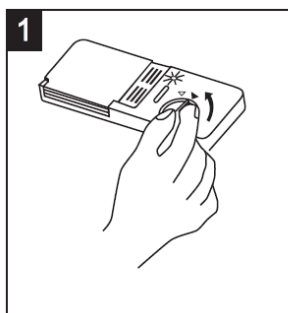

4. To open the dispenser, turn the cap to the "open" (left) arrow and lift it out.
5. Pour the rinse aid into the dispenser, be careful not to overfill.
6. Replace the cap by inserting it aligned with "open" arrow and turning it to the "closed" (right) arrow.

The rinse aid is released during the final rinse to prevent water from forming droplets on your dishes that can leave spots and streaks. It also improves drying by allowing water to sheet off the dishes.

Your dishwashers are designed to use liquid rinse aids. The rinse aid dispenser is located inside the door next to the detergent dispenser.

To fill the dispenser, open the cap and pour the rinse aid into the dispenser until the level indicator turns completely black. The volume of the rinse aid container is about 140ml.

Be careful not to overfill the dispenser, because this could cause over sudsing. Wipe away any spills with a damp cloth. Don't forget to replace the cap before you close dishwasher door.

Attention!

Clean up any rinse aid split during filling with an absorbent cloth to avoid excess foaming during the next wash.

Adjusting Rinse Aid Dispenser

The rinse aid dispenser has four or six settings. Always start with the dispenser set on "4". If spots and poor drying are problems, increase the amount of rinse aid dispensed by removing the dispenser lid and rotating the dial to "5". If the dishes still are not drying properly or are spotted, adjust the dial to the next higher number until your dishes are spot-free. The dose is factory set in position 5.

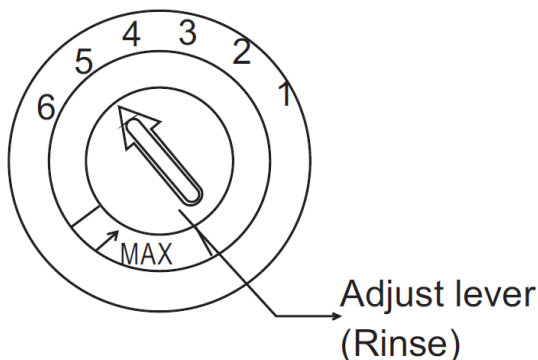

NOTE: Increase the dose if there are drops of water or lime spots on the dishes after washing. Reduce it if there are sticky whitish streaks on the dishes or a bluish film on glassware or knife blades.

D. Function of Detergent

Detergents with its chemical ingredients are necessary to remove dirt, crush dirt and transport it out of the dishwasher. Most of commercial quality detergents are suitable for this purpose.

Concentrated Detergent

Based on their chemical composition, dishwasher can be split in two basic types:

- conventional, alkaline detergents with caustic components
- low alkaline concentrated detergents with natural enzymes

The use of "Eco" washing program in conjunction with concentrated detergents reduces pollution and is good for your dishes; these washing program are specially matched to the dirt-dissolving properties of the enzymes of the concentrated detergent. For this reason "Eco" washing program in which concentrated detergents are used can achieve the same results that can otherwise only be achieved using "intensive" program.

Detergent Tablets

Detergent tablets of different brands dissolve at different speeds. For this reason some detergent cannot dissolve and develop their full cleaning power during short programs. Therefore please use long programs when using detergent tablets, to ensure the complete removal of detergent residuals.

Detergent Dispenser

The dispenser must be refilled before the start of each washing cycle following the instructions provided in the Wash Cycle Table. Your dishwashers use less detergent and rinse aid than conventional dishwashers. Generally, only one tablespoon of detergent is needed for a normal

wash load. Also, more heavily soiled items need more detergent. Always add the detergent just before starting dishwasher, otherwise it could get damp and will not dissolve properly.

Amount of Detergent to Use

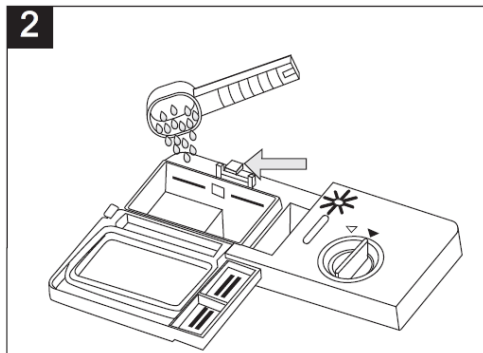
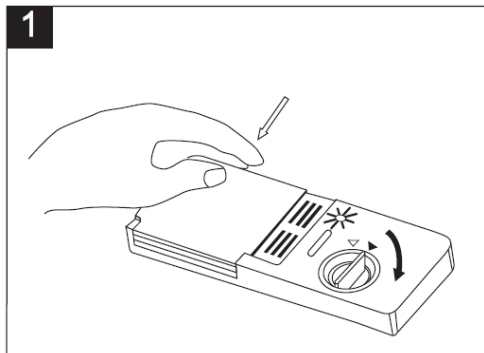

NOTE:

3. If the lid is closed: press release button. The lid springs open.
4. Always add the detergent just before starting each wash cycle. Only use branded detergent aid for dishwasher.

WARNING!

Dishwasher detergent is corrosive! Take care to keep it out of reach of children

Use only detergent specifically made for use in dishwashers. Keep your detergent fresh and dry. Don't put powder detergent into the dispenser until you're ready to wash dishes.

Fill in the detergent

Fill the detergent dispenser with detergent.

The marking indicates the dosing levels, as illustrated on the right:

3. The place of main wash cycle detergent placed, MIN means approximately 20 g of detergent.
4. The place of pre-wash cycle detergent placed, approximately 5 g of detergent.

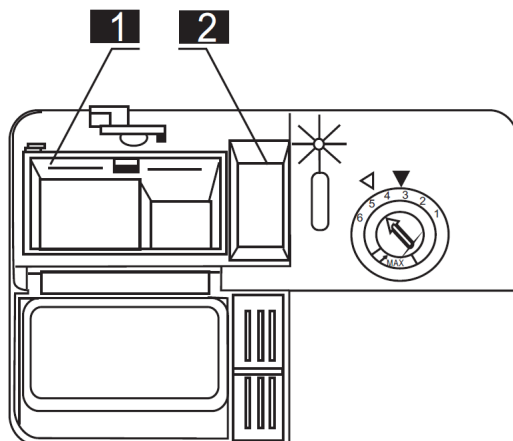

Please observe the manufacturer's dosing and storage recommendations as stated on the detergent packaging.

Close the lid and press until it locks in place.

If the dishes are heavily soiled, place an additional detergent dose in the pre-wash detergent chamber. This detergent will take effect during the pre-wash phase.

NOTE:

You find information about the amount of detergent for the single program on the last page. Please be aware that according to the level soiling and the specific hardness of water, differences are possible. Please observe the manufacturer's recommendations on the detergent packaging.

Use of "3 in 1" Detergent Tablets

General Advice

1. These products should be strictly used according to the detergent manufacturers instructions.
2. If you encounter problems when using "3 in 1" products for the first time then please contact the detergent manufacturers care line (the telephone number is given on the product packaging).

These products are detergents with integrated and combined detergent/rinse aid and salt functions.

Before using these products you should first check that the water hardness in your supply is compatible with the use of these products as per the detergent manufacturers (on the product packaging).

Special Advice

When using combination products, the rinse-aid and salt lights are no longer useful. It may be helpful to select the lowest possible setting for water hardness.

To select "3 in 1" function:

1. Open the door of the dishwasher



2. Press the power switch ON/OFF and select the washing program by pressing **PROGRAM**



button and select "3 in 1" function by pressing the **MULTI-TAB** button until the "3 in 1" indicator blinks.



3. The "3 in 1" washing cycle will be available after shutting down the door, and the "3 in 1"



indicator lights up.

To cancel "3 in 1" function:

Follow the 'Cancelling a program in progress' instructions. If you decide to switch to the use of a standard detergent system we advise that you:

1. Refill both the salt and rinse aid compartments.
2. Switch the water hardness setting to the highest possible position and run for three normal cycles without load.
3. Readjust the water hardness setting again according to the conditions for your region

Note:

3 in 1 washing cycle is additional function, they must be used with other program (Intensive, ECO and Light).

Loading the Dishwasher Baskets

For best performance of the dishwasher, follow these loading guidelines. Features and appearance of baskets and silverware baskets may vary from your model.

Attention before or after Loading the Dishwasher Baskets

Scrape off any large amounts of leftover food. It is not necessary to rinse the dishes under running water. Place objects in the dishwasher in the following way:

1. Items such as cups, glasses, pots/pans, etc. are stood upside down.
2. Curve items, or those with recesses, should be at a slant so that water can run off.
3. They are stacked securely and can not tip over.
4. They do not prevent the spray arms from rotating while washing takes place.

Very small items should not be washed in the dishwasher as they could easily fall out of the baskets.

WARNING:

To prevent water dripping from the upper basket into the lower basket, we recommend that you empty the lower basket first and then the upper basket.

Loading the Upper Basket

The upper basket is designed to hold more delicate and lighter dishware such as glasses, coffee and tea cup and saucers, as well as plates, small bowls and shallow pans (as long as they are not too dirty). Position the dishes and cookware so that they do not get moved by the spray of water.

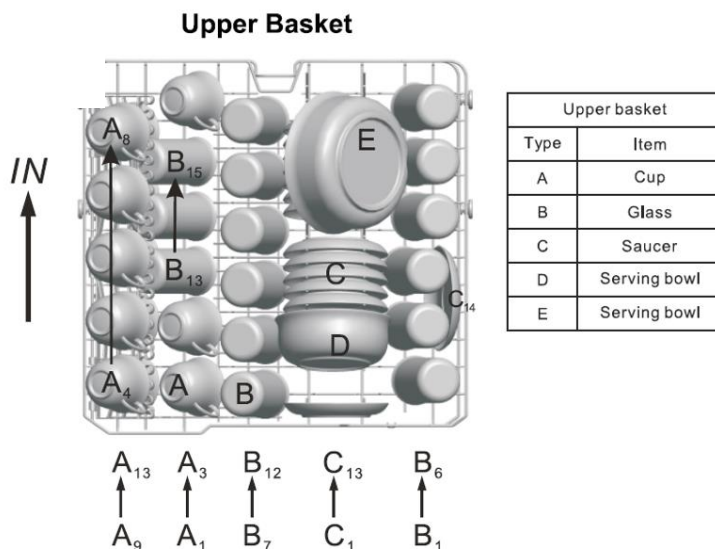

Adjusting the Upper Basket

If required, the height of the upper basket can be adjusted in order to create more space for large utensils either in the upper basket or lower basket. The upper basket can be adjusted for height by putting wheels of different height into the rails. Long items, serving cutlery, salad servers or knives should be placed on the shelf so that they do not obstruct the rotation of the spray arms.

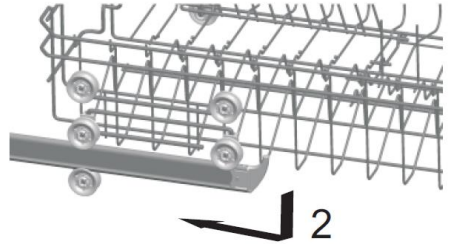
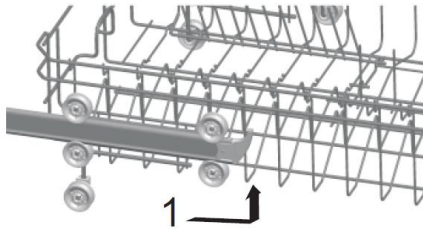

When adjusting the height of the loaded basket, make sure that both sides of it are in the same position (upper or lower).

Loading the Lower Basket

We recommend that you place large items which are most difficult to clean in to the lower basket: pots, pans, lids, serving dishes and bowls, as shown in the figure below.

It is preferable to place serving dishes and lids on the side of the baskets in order to avoid blocking the rotation of the top spray arm.

Pots, serving bowls, etc. must always be placed top down.

Deep pots should be slanted to allow water to flow out.

The bottom basket features fold down tine rows so that larger or more pots and pans can be loaded.

Tea cups, goblets, etc. should be placed on the cup holder, that is create the load space of lower basket.

Lower Basket

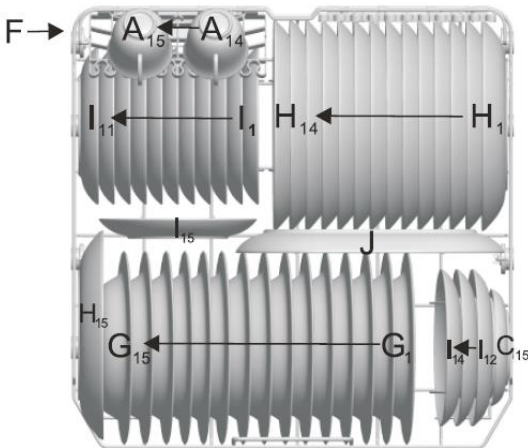

Lower basket	
Type	Item
F	Serving bowl
G	Soup plate
H	Dinner plate
I	Dessert plate
J	Oval plate

Upper and Lower basket folding racks

Folding racks consisting of two parts that are located on the upper and lower basket of your machine are designed in order to let you place big items easier as pots, pans, etc. If requested, each part can be folded separately, or all of them can be folded and larger can be obtained. You can use folding racks by raising them upwards, or by folding.

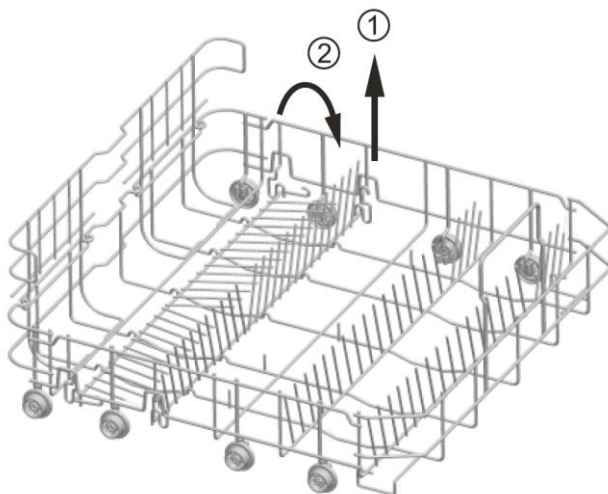

Cutlery Basket and Fork shelf

Cutlery should be placed in the cutlery basket with handles at the bottom: If the basket has side baskets, the spoon should be loaded individually into the appropriate slots, especially long utensils should be placed in the horizontal position at the front of the upper basket.

Cutlery tray

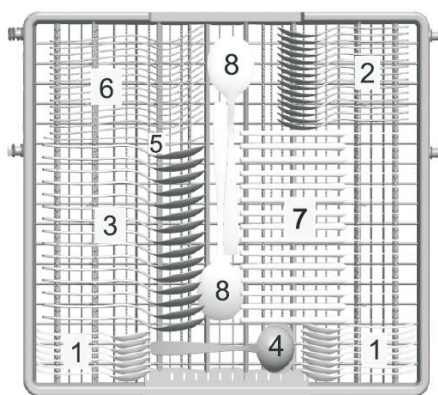

Cutlery tray	
Type	Item
1	Tea spoons
2	Dessert spoons
3	Soup spoons
4	Gravy ladle
5	Serving fork
6	Forks
7	Knives
8	Serving spoons

Door side



For washing in the dishwasher the following cutlery/dishes

Are not suitable

- Cutlery with wooden, horn china or mother-of-pearl handles
- Plastic items that are not heat resistant
- Older cutlery with glued parts that is not temperature resistant
- Bonded cutlery items or dishes
- Pewter or copper items
- Lead crystal glass
- Steel items subject to rusting
- Wooden platters
- Items made from synthetic fiber

Are of limited suitability

- Some types of glasses can become dull after a large number of washes
- Silver and aluminum parts have a tendency to discolor during washing
- Glazed patterns may fade if machine washed frequently

WARNING!

- Do not let any item extend through bottom

NOTE:

Do not put in items that are dirty of cigarette ash, candle wax, lacquer or paint. If you buy new dishes please make sure that they are suitable for dishwashers.

NOTE:

Please do not overload your dishwasher. There is only space for 15 standard dishes. Do not use dish that is not suitable for dishwashers. This is important for good results and for reasonable energy consumption.

Loading Cutlery and Dishes

Before loading the dishes, you should:

- Remove large left-over
- Soften remnants of burnt food in pans

When Loading the Dishes and Cutlery, Please Note:

Dishes and cutlery must not impede the rotation of the spray arms.

Load hollow items such as cups, glasses, pans etc. with the opening downwards so that water cannot collect in the container or a deep base.

Dishes and items of cutlery must not lie inside one another, or cover each other

- To avoid damage to glasses, they must not touch
- Load large items which are most difficult to clean into the lower basket
- The upper basket is designed to hold more delicate and lighter dishware such as glasses, coffee and tea cups

Attention!

Long bladed knives stored in an upright position are a potential hazard!

Long and/or sharp items of cutlery such as carving knives must be positioned horizontally in the upper basket

Damage to Glassware and other Dishes

Possible causes:

- Type of glass or manufacturing process.
- Chemical composition of detergent.
- Water temperature and duration of dishwasher program.

Suggested remedy:

- Use glassware or porcelain dishes that have been marked dishwasher-proof by the manufacturer.
- Use a mild detergent that is described as kind of dishes. If necessary, seek further information from detergent manufacturers.
- Select a program with a low temperature.
- To prevent damage, take glass and cutlery out of the dishwasher as soon as possible after the program has ended.

At the End of the Wash

When the working cycle has finished, the buzzer of dishwasher will ring for 6 times, then stop.



Turn off the appliance using the ON/OFF button, shut off the water supply and open the door of the dishwasher. Wait a few minutes before unloading the dishwasher to avoid handling the dishes and utensils while they are still hot and more susceptible to breakage. They will also dry better.

8. INSTALLATION



Notices

Water pipe and electric device should be installed by professionals.



Warning

Cut off the power before installing the dishwasher, or electric shock may occur.



Cut off the power before installing the dishwasher, or electric shock may occur.

1

Before Installation

- Dishwasher place requirement. The back of dishwasher should face to the wall, and the dishwasher has inlet and outlet pipe, which can be connected on the right or left side conveniently.

The dimensions of installation Cabinet

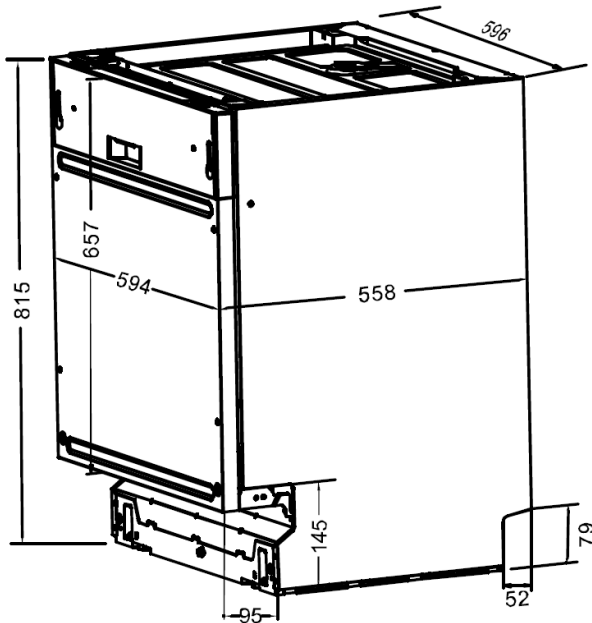
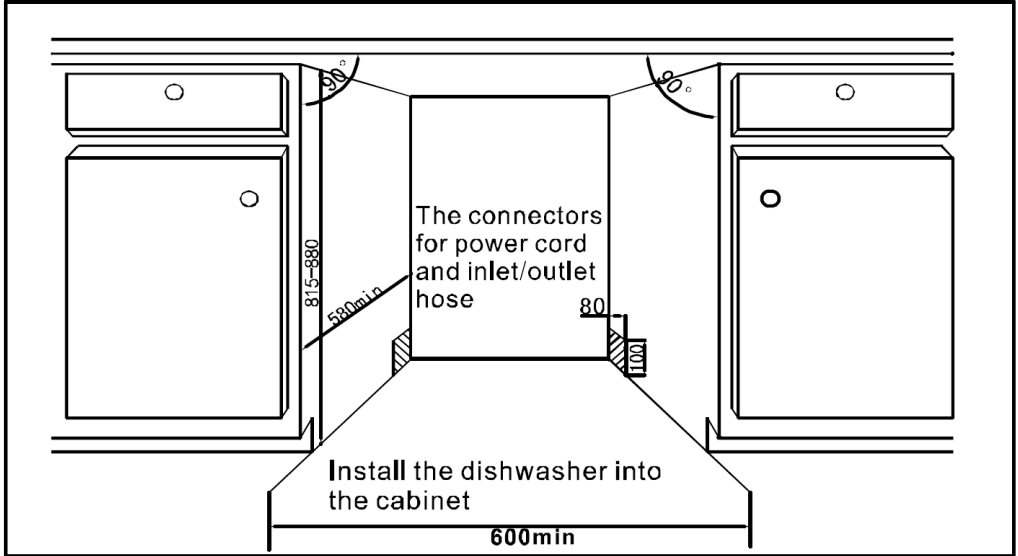

- 2** **The minimum required space when the door open**
If the dishwasher is installed in the corner of the cabinet, then an appropriate space must be provided for the door to open freely.

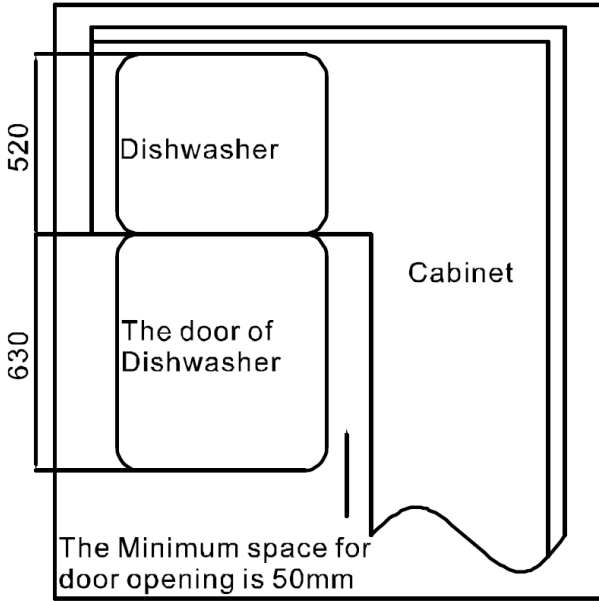

3

The dimension of the front ornamental plate

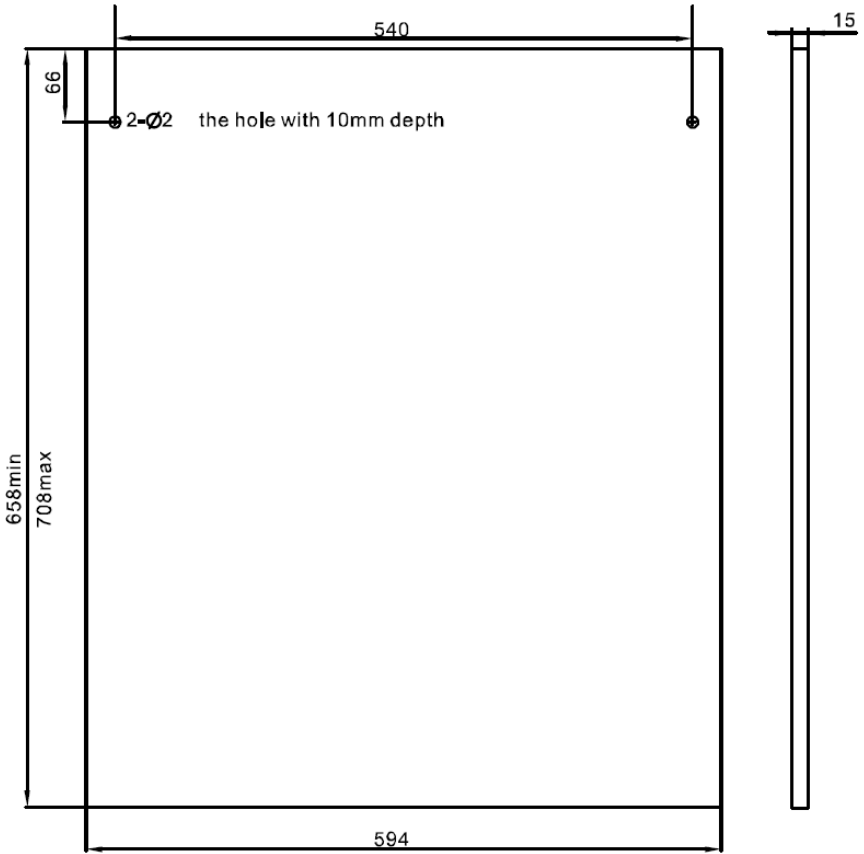

4

Fix the ornamental plate

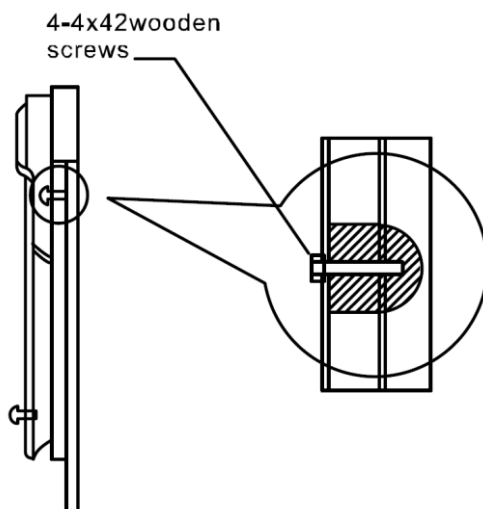
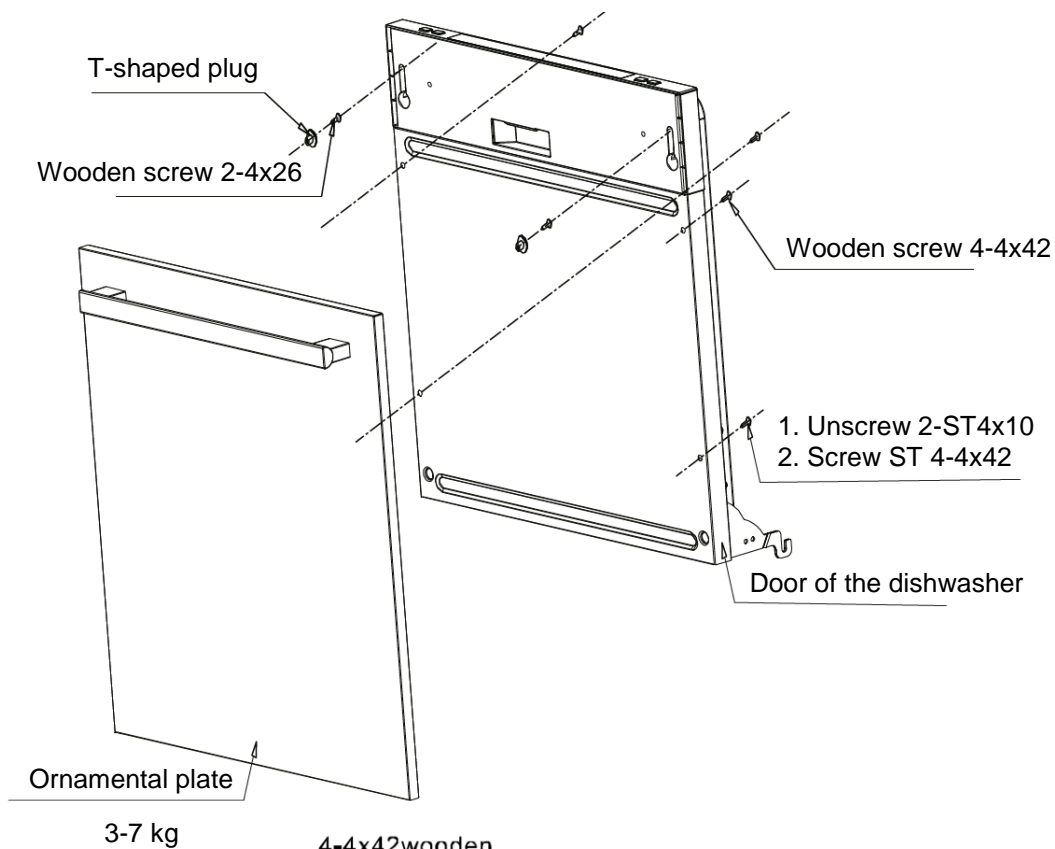

5

Tension Adjustment of the Door Spring

After placed the panel on the dishwasher, please try open and close the door to test the balance to check out whether the door can remain a same place. If not, please adjusting the screw in the direction of clockwise or counterclockwise to adjust the balance of the door. Or it has been adjusted.

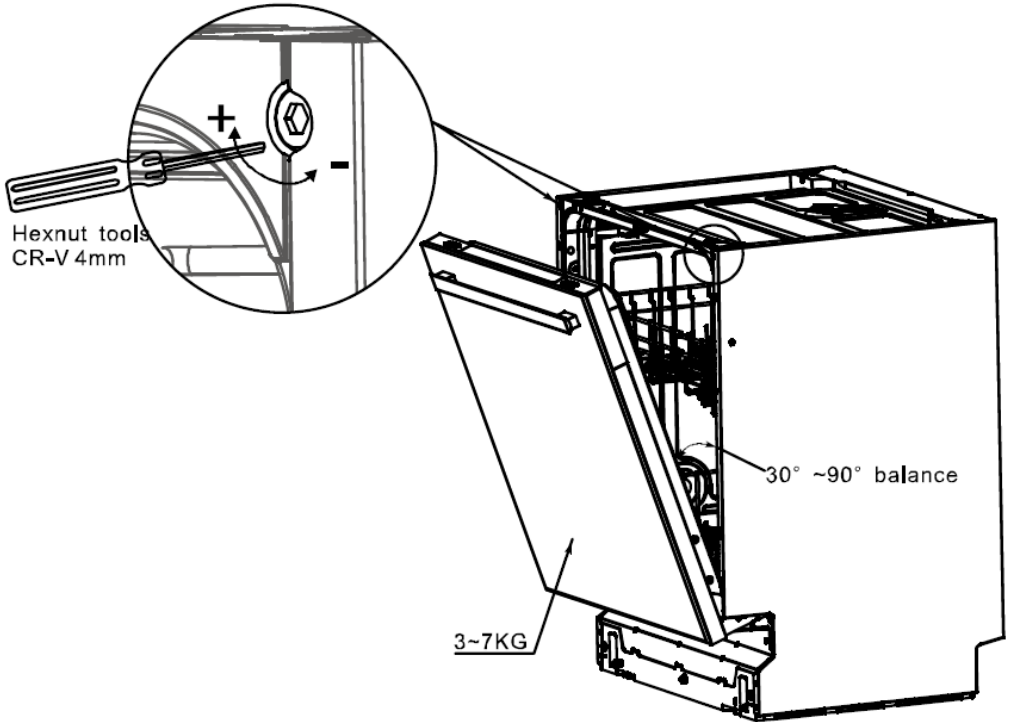

6

Connecting the water inlet hose (for cold water)

Connection the cold water supply hose to a threaded 3/4(inch) connector and make sure that it is fastened tightly in place.

If the water hoses are new or have not been used for an extended period of time, let the water run to make sure that the water is clear and free of impurities, If this precaution is not taken, there is a risk that the water inlet can get blocked and the appliance could be damaged.

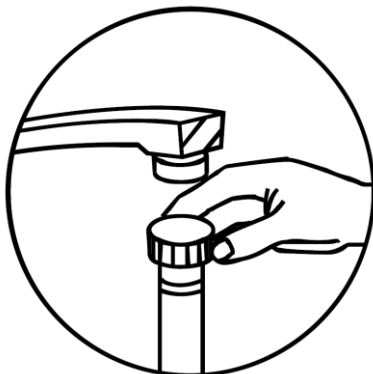
**Electrical connection**

Make sure the socket is compatible with the plug of the appliance,
The socket must have earthing wire, and can hold 250V//10A, otherwise damage or accident may occur,
Other electric appliance with big power can not use the same socket with the dishwasher.

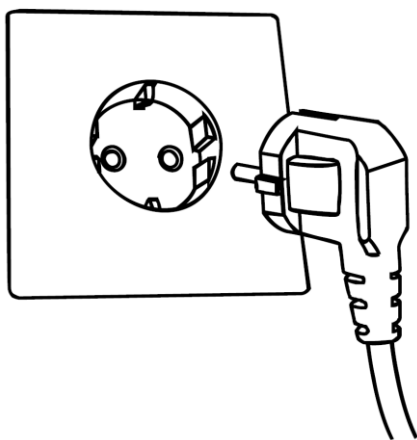

7

Connecting the water outlet hose

Put the hose into drainage hose which diameter is more than 40 mm or into the sink, both should make sure the outlet pipe is straight, and the height of the end of pipe should be less than 1000 mm.

Notice: The connector of the outlet pipe should be tight.

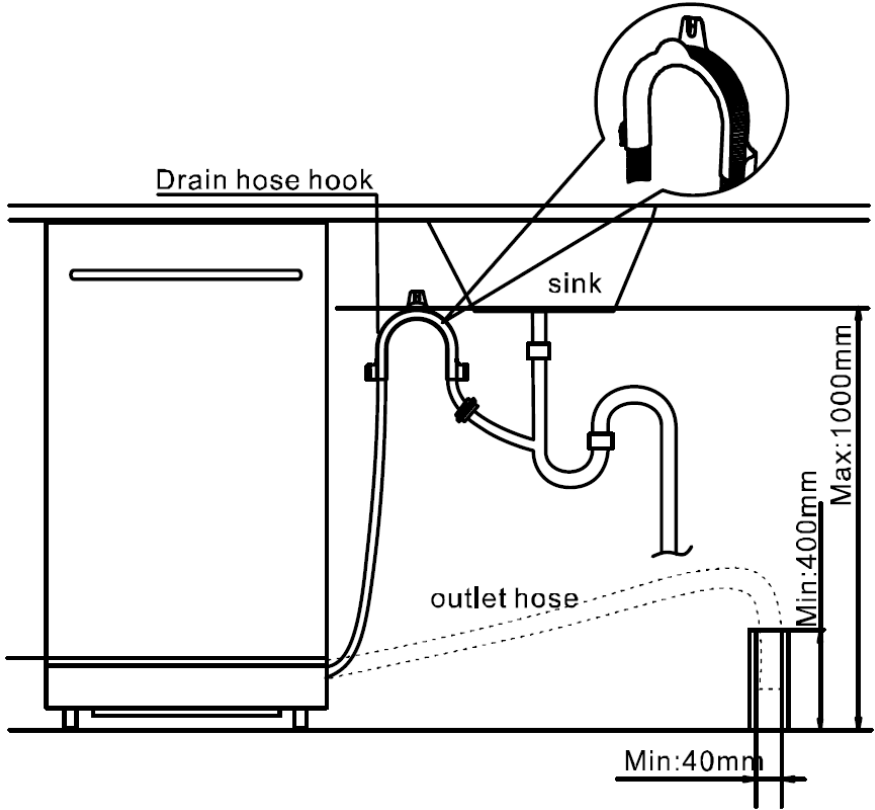

8

Level Adjustment

Allowable slope under entire dishwasher is 2 degree. Adjust the height by turning the feet to make sure the dishwasher is level.

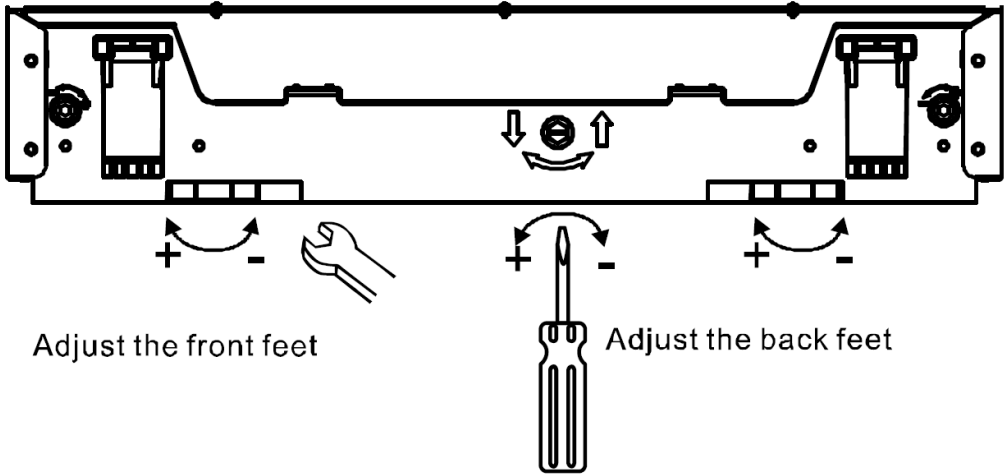

9

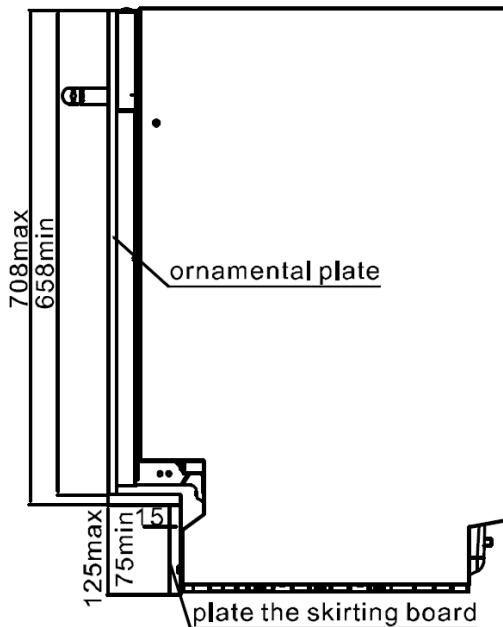
Installation of skirting board

Serial number	Referenced dimension (Fully built in)	
	Ornamental plate	Plate to ornament the skirting board
1	708 mm	75 mm
2	698 mm	85 mm
3	688 mm	95 mm
4	678 mm	105 mm
5	668 mm	115 mm
6	658 mm	125 mm

Notice:

The required height of the skirting board is as per the principle of aesthetic and opening closing the door smoothly. Please check the suggested chart for the reference.

10

Fixation of dishwasher

1. Fixing the dishwasher with the cabinet by turning the screws.
2. Plug the four hole plugs into the holes in the sketch map.

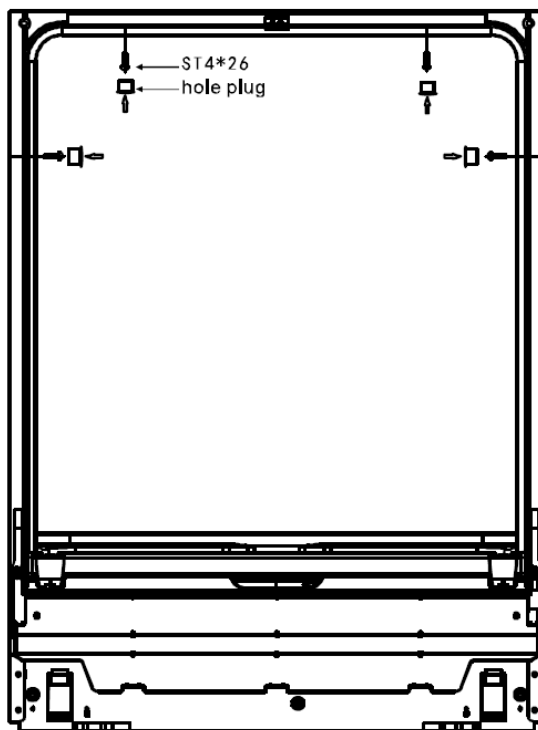



Dishwasher liner right and left side and the top 4 holes, use wood screws ST4*26 dishwasher fixed on the cabinet (self-tapping screws were matching)

9. OPERATION

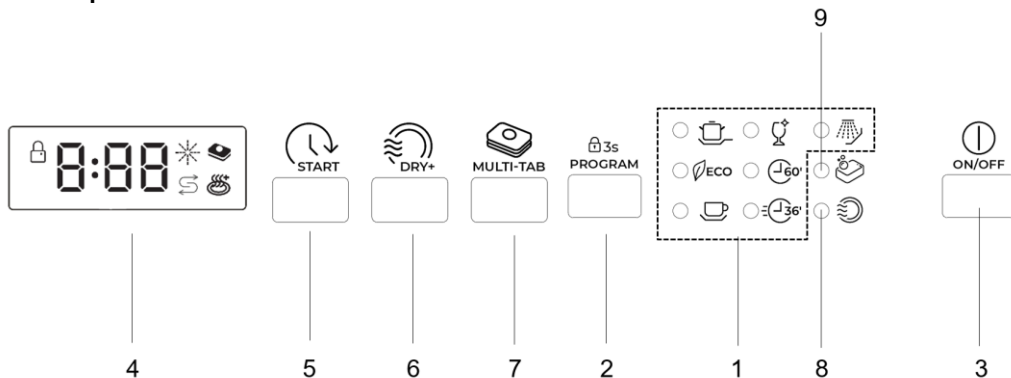

Control panel









- Indicator of the selected program: when the washing program is selected, the corresponding indicator lights up.
- Program selection button/Child lock button : Press the button to select a program. The child lock  will be available when you press the button for 3 seconds - "LO" will flash 6 times on the display.
- Power button: to turn on/off the device.
- Display: to display the delayed start time, error codes, or the time remaining until the end of the program.
- Delayed start time: this option will allow you to postpone the start of any program for up to 24 hours. Select the desired delayed start time by clicking on the  button. Pressing repeatedly will increase the delayed start time.

NOTE:

Each press increases the delayed start time by 1 hour. Max delayed start time – 24 hours.

- Dry+ : Additional drying due to an increase in temperature during the rinsing stage, press this button to activate the additional Dry+ function – the  display will light up.

NOTE:

The Dry+  function can be used with programs: Intensive , ECO , Light , Glass , 60 minutes  ..



7. Multi-Tab MULTI-TAB: The "3 in 1" function activation button -  will light up on the display.
8. Drying indicator: turns on during drying in the dishwasher.
9. Washing indicator: turns on during washing in the dishwasher.

BEAM ON THE FLOOR

The dishwasher is equipped with the function of projecting the operation status in the form of a beam on the floor.

The beam is located at the bottom of the device, it notifies about the running cycle. The beam lights up only during the program, and at the end of the cycle it goes out.

Display

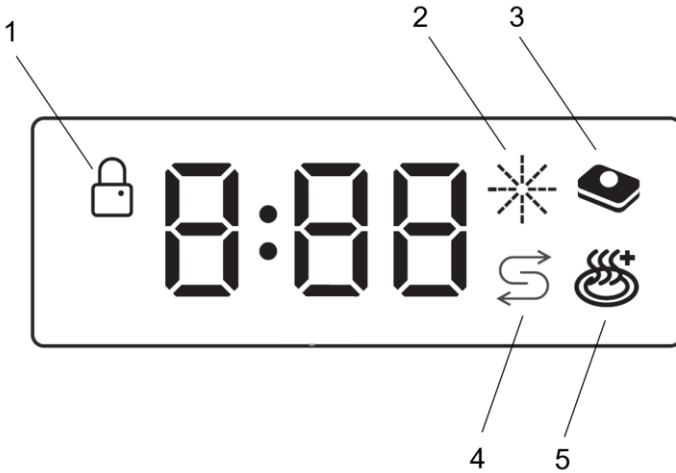







6. Child lock indicator
7. Rinse aid shortage indicator
8. "3 in 1" function indicator
9. Sault shortage indicator
10. "Dry +" function indicator

6. Starting a Washing Program

Wash cycle table

Program	Cycle Selection Information	Description of Cycle	Detergent Pre/main	Running Time (min)	Energy (kWh)	Water (L)
 Intensive	For the heaviest soiled loads, such as pots, pans, casserole dishes and dishes that have been sitting with dried food on them for a while.	Pre-wash Main wash(60°C) Rinse 1 Rinse 2 Hot rinse Drying	5/32.5 g (Or «3 in 1»)	169	1.50	18.0

 <p>Eco ECO (Standard Program)</p>	<p>For normally soiled loads, such as pots, plates, glasses and lightly soiled pans. Standard daily cycle.</p>	<p>Pre-wash Main wash(45°C) Hot rinse Drying</p>	<p>5/32.5 g (Or «3 in 1»)</p>	<p>188</p>	<p>0.95</p>	<p>12.0</p>
 <p>Light</p>	<p>Light wash cycle to be used for more delicate items which are sensitive to high temperatures.(Run cycle immediately after use)</p>	<p>Pre-wash Main wash(45°C) Rinse Hot rinse Drying</p>	<p>5/20 g (Or «3 in 1»)</p>	<p>147</p>	<p>0.95</p>	<p>14.0</p>
 <p>Glass</p>	<p>For slightly contaminated dishes and glass</p>	<p>Main wash(40°C) Rinse Hot rinse Drying</p>	<p>5/20 g</p>	<p>118</p>	<p>0.90</p>	<p>11.0</p>
 <p>60 min</p>	<p>For lightly and normally soiled plates and pans for every day.</p>	<p>Hot rinse 1 Hot rinse 2 Hot rinse (60°C) Drying</p>	<p>5/20 g</p>	<p>60</p>	<p>1.00</p>	<p>11.5</p>
 <p>Fast</p>	<p>Shorter washing cycle for slightly soiled dishes that do not need to be dried.</p>	<p>Main wash(40°C) Hot rinse</p>	<p>15 g</p>	<p>36</p>	<p>0.55</p>	<p>7.0</p>
 <p>Pre-Rinse</p>	<p>To rinse dishes that you plan to wash later that day</p>	<p>Pre-wash</p>	<p>/</p>	<p>11</p>	<p>0.01</p>	<p>4.0</p>

Turning on the Appliance

Starting a wash cycle

Draw out the lower and upper basket, load the dishes and:

1. Push them back. It is recommended to load the lower basket first, then the upper one (see the section entitled "Loading the Dishwasher"). Pour in the detergent (see the section entitled "Salt, Detergent and Rinse Aid").
2. Insert the plug into the socket. The power supply is 220-240~/50.

Make sure that the water supply is turned on to full pressure.

Selection of the program and additional options

1. Open the dishwasher door



2. Press the ON/OFF button - the display of the device will turn on – the washing program

 ECO will be selected by default

3. Press the **PROGRAM** button - each press switches programs – the indicator of the selected program will blink – the display shows the time of operation of the program.

4. While the indicator of the selected program is flashing, press the additional options



buttons - DRY+, MULTI-TAB – the icon of the selected additional option will flash on the display (several additional options can be selected including the delayed start time



5. To confirm all settings, close the dishwasher door – the indicators of the selected program and additional functions start to light constantly – beam on the floor function lights up at the bottom of the case – the device has started the washing cycle.

NOTE: A click could be heard when the door is closed perfectly.

Change the Program

Premise: A cycle that is underway can only be modified if it has only been running for a short time.

Otherwise, the detergent may have already been released, and the appliance may have already drained the wash water. If this is the case, the detergent dispenser must be refilled (see the section entitled "Fill in the Detergent").



Press ON/OFF button to cancel the program, open the door, and turn on this button again, then you can change the program to the desired cycle setting (see the section entitled "Starting a wash cycle. . .").

NOTE: If you open the door when washing, the machine pauses and warning alarm rings. When you close the door, the machine will keep on working.

The 7 program lights show the state of the dishwasher:

- a) One of the program lights on--> cycle running
- b) One of the program lights blinking --> pause

NOTE: If all the lights begin to glimmer, that indicates the machine is out of order, please turn off the main power and water supply before calling a service.

Forget to Add Dish

A forgotten dish can be added any time before the detergent cup opens.

1. Open the door a little to stop the washing.
2. After the spray arms stop working, you can open the door completely.
3. Add forgotten dishes.
4. Close the door, the dishwasher will work after ten seconds.

WARNING!

It is dangerous to open the door when washing, because the hot water may scald you.

Switch Off the Dishwasher

All indicators turn off and the buzzer rings 6 times, only in this case the program has ended.



1. Switch off the dishwasher by pressing the ON/OFF button.
2. Turn off the water tap!

Open the door carefully. Hot steam may escape when the door is opened!

- Hot dishes are sensitive to knocks. The dishes should therefore be allowed to cool down around 15 minutes before removing from the appliance.
- Open the dishwasher's door, leave it ajar and wait a few minutes before removing the dishes. In this way they will be cooler and the drying will be improved.

Unloading the dishwasher

It is normal that the dishwasher is wet inside.

Empty the lower basket first and then the upper one. This will avoid water dripping from the upper basket onto the dishes in the lower one.

10. CLEANING AND MAINTENANCE

Filtering System

The filter is used to avoid the big remnants and other sundries getting inside the pump. The residue can obstruct the filter in sometime.

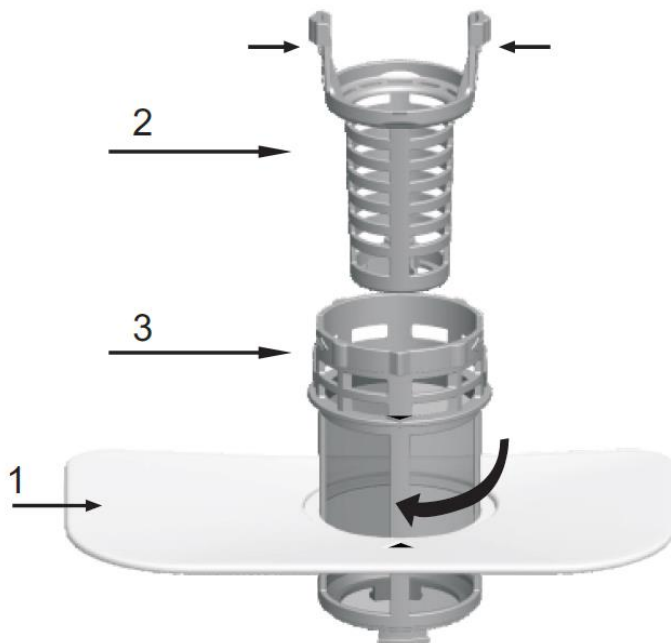

The filter system consists of a coarse filter, a flat (Main filter) and a micro filter (fine filter).

1. Flat filter

Food and debris will be trapped by a special jet on the lower spray arm.

2. Coarse filter

Big debris, such as bone and glass that could clog the drain will be trapped in the coarse filter.

To remove an item caught in this filter, gently squeeze the taps on the top of this filter and lift it out.

3. Micro filter

This filter holds soil and food residue in the sump area and prevents it from being redeposit on the dishes during a cycle.

- Inspect the filters for obstructions every time the dishwasher has been used.
- By unscrewing the coarse filter, you can remove the filter system. Remove any food remnants and clean the filters under running water.



Step 1: contra rotate the coarse filter, and then lift it up;

Step 2: lift the flat filter up

NOTE:

If operate from step 1 to step 2, the filter system will be removed; while operate from step 2 to step 1, the filter system will be installed.

Filter assembly

For best performance and results, the filter assembly must be cleaned. The filter efficiently removes food particles from the wash water, allowing it to be recirculated during the cycle. For this reason, it is a good idea to remove the larger food particles trapped in the filter after each wash cycle by rinsing the semicircular filter and cup under running water. To remove the filter assembly, pull on the cup handle in the upward direction. The entire filter assembly should be cleaned once a week. To clean the coarse filter and the micro filter, use a cleaning brush. Then, reassemble the filter parts as shown in the figures above and reinsert the entire assembly in the dishwasher, positioning in its seat and pressing downward. The dishwasher must never be used without the filters. Improper replacement of the filter may reduce the performance level of the appliance and damage dishes and utensils.

WARNING!

Never run the dishwasher without the filters in place. When cleaning the filters, don't knock on them.

Otherwise, the filters could be contorted and the performance of dishwasher could be debased.

Cleaning the Spray Arms

It is necessary to clean the spray arms regularly for hard water chemicals will clog the spray arm jets and bearings.

To remove the spray arms, screw off the nut clockwise to take out the washer on top of the spray arm and remove the arm. Wash the arms in soapy and warm water and use a soft brush to clean the jets. Replace them after rinsing thoroughly.

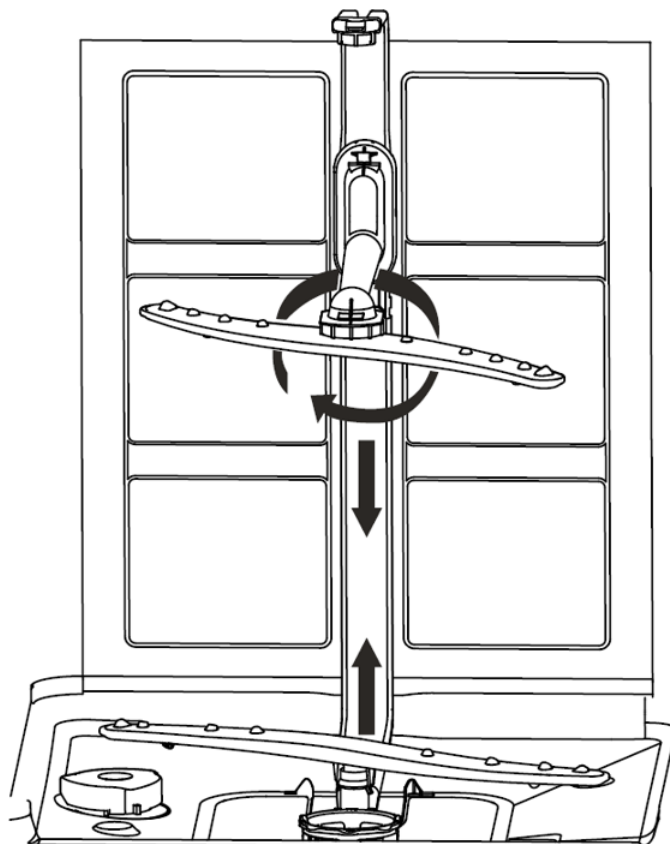

Caring for the Dishwasher

To clean the control panel, use a lightly dampened cloth then dry thoroughly.

To clean the exterior, use a good appliance polish wax.

Never use sharp objects, scouring pads or harsh cleaners on any part of the dishwasher.

Protect Against Freezing

If your dishwasher is left in an unheated place during the winter, ask a service technical to:

1. Cut off electrical power to the dishwasher.
2. Turn off the water supply and disconnect the water inlet pipe from the water valve.
3. Drain water from the inlet pipe and water valve. (Use a pan to catch the water)
4. Reconnect the water inlet pipe to the water valve.
5. Remove the filter in the tub and the bottom and use a sponge to use up water in sump

Cleaning the Door

To clean the edge around the door, you should use only a soft warm, damp rag. To prevent penetration of water into the door lock and electrical components, do not use a spray cleaner of any kind.

Also, never use abrasive cleaners or scouring pads on the outer surfaces because they will scratch the finish. Some papers towels can also scratch or leave marks on the surface.

WARNING!

Never use a spray cleaner to clean the door panel for it could damage the door lock and electrical components. It is not allowed to use the abrasive agent or some paper towel because of the risk of scratching or leaving spots on the stainless steel surface.

How to Keep Your Dishwasher in Shape**After Every Wash**

After every wash, turn off the water supply to the appliance and leave the door slightly ajar so that moisture and odors are not trapped inside.

Remove the Plug

Before cleaning or performing maintenance, always remove the plug from the socket. Do not run risks.

No Solvents or Abrasive Cleaning

To clean the exterior and rubber parts of the dishwasher, do not use solvents or abrasive cleaning products. Use only a cloth and warm soapy water. To remove spots or stains from the surface of the interior, use a cloth dampened with water and a little white vinegar, or a cleaning product made specifically for dishwashers.

When You Go on holiday

When you go on holiday, it is recommended that you run a wash cycle with the dishwasher empty and then remove the plug from the socket, turn off the water supply and leave the door of the appliance slightly ajar. This will help the seals last longer and prevent odors from forming in the appliance.

Moving the Appliance

If the appliance must be moved, try to keep it in the vertical position. If absolutely necessary, it can be positioned on its back.

Seals

One of the factors that cause odors to form in the dishwasher is food that remains trapped in the seals. Periodic cleaning with a damp sponge will prevent this.

Attention:

The installation of the pipes and electrical equipment should be done by professionals.

Warning**Electrical Shock Hazard!**

Disconnect electrical power before installing dishwasher. Failure to do so can result in death or electrical shock.

**11. TROUBLESHOOTING****Error codes**

When some malfunctions happen, the appliance will display error codes to warn you.

Codes	Meanings	Possible Causes
E1	Door open	The door is opened when the dishwasher is operating
E2	Water inlet	Water inlet malfunction
E3	Water drainage	Water drainage malfunction
E4	Temperature sensor	Temperature sensor malfunction

E5	Overflow/leakage	Overflow occurs/Water leakage occurs
E6	Water leakage	Water leakage occurs
E7	Heating element	Abnormal heating

WARNING!

If overflow occurs, turn off the main water supply before calling a service. If there is water in the base pan because of overfill or small leak, the water should be removed before restarting the dishwasher.

Before Calling for Service

Reviewing the charts on the following pages may make you be free of calling for service.

Problem	Possible Causes	What To Do
Dishwasher doesn't run	Fuse blown, or the circuit breaker acted	Replace fuse or reset circuit breaker. Remove any other appliances sharing the same circuit with the dishwasher
	Power supply is not turned on	Make sure the dishwasher is turned on and the door is closed securely. Make sure the power cord is properly plugged into the wall socket.
	Water pressure is low	Check that the water supply is connected properly and the water is turned on.
Drain pump doesn't stop	Overflow	The system is designed to detect an overflow. When it does, it shuts off the circulation pump and turns on the drain pump.
Noise	Some audible sounds are normal	Sound from detergent cup opening.
	Utensils are not secure in the baskets or something small has dropped into the basket	To ensure everything is secured in the dishwasher.
	Motor hums	Dishwasher has not been used regularly. If you do not use it often, remember to set it to fill and pump out every week, which will help keep the seal moist.
Suds in the tub	Improper detergent	Use only the special dishwasher detergent to avoid suds. If this occurs, open the dishwasher and let suds evaporate. Add 1 gallon of cold water to the tub. Close and latch the dishwasher, then start the "pre-rinse" wash cycle to drain out the water... Repeat if necessary.
	Spilled rinse agent	Always wipe up rinse agent spills immediately.
Stained tub interior	Detergent with colorant was used	Make sure that the detergent is the one without colorant
Dishes and	Improper program	Select a stronger program

flatware not clean		
	Improper basket loading	Load the baskets correctly according to this manual
	Not enough detergent	Use more detergent
	Objects inside the machine are blocking the sprayers	Make sure that the action of the detergent dispenser and spray arms are not blocked by large dishware.
	Clogged or incorrectly installed filters	Clean and install the filters correctly according to this manual
Fading on glass dishes	A combination of soft water and too much detergent	If the water is soft, use less detergent, choose the shortest cycle for washing glassware
Spots and filming on glasses and flatware	<ol style="list-style-type: none"> 1. Extremely hard water 2. Low inlet temperature 3. Overloading the dishwasher 4. Improper loading 5. Old or damp powder detergent 6. Empty rinse agent dispenser 7. Incorrect dosage of detergent 	<p>To remove spots from glassware:</p> <ol style="list-style-type: none"> 1. Take out all metal utensils out of the dishwasher. 2. Do not add detergent. 3. Choose the longest cycle. 4. Start the dishwasher and allow it to run for about 18 to 22 minutes, then it will be in the main wash. 5. Open the door to pour 2 cups of white vinegar into the bottom of the dishwasher. 6. Close the door and let the dishwasher complete the cycle. If the vinegar does not work: Repeat as above, except use 1/4 cup (60 ml) of citric acid crystals instead of vinegar.
Yellow or brown film on inside surfaces	Tea or coffee stains	<p>Using a solution of 1/2 cup of bleach and 3 cups of warm water to remove the stains by hand.</p> <p>WARNING You have to wait for 20 minutes after a cycle to let the heating elements cool down before cleaning interior; otherwise, burns will happen.</p>
Detergent left in dispenser cups	Dishes block detergent Cups	Re-loading the dishes properly.
The Detergent dispenser lid cannot be closed properly	Clogged detergent residue is blocking the catch	Clean the detergent from the catch.
Steam	Normal phenomenon	There is some steam coming through the vent by the door latch during drying and water draining.
Black or gray marks on dishes	Aluminum utensils have rubbed against dishes	Use a mild abrasive cleaner to eliminate those marks.
White film on inside surface	Hard water minerals	To clean the interior, use a damp sponge with dishwasher detergent and wear rubber

		gloves. Never use any other cleaner than dishwasher detergent for the risk of foaming or suds.
Water standing on the bottom of the tub	This is normal	A small amount of clean water around the outlet on the tub bottom keeps the water seal lubricated.
Dishwasher leaks	Overfill dispenser or rinse aid spills	Be careful not to overfill the rinse aid dispenser. Spilled rinse aid could cause oversudsing and lead to overflowing. Wipe away any spills with a damp cloth.
	Dishwasher isn't level	Make sure the dishwasher is level.

12. UTILIZATION RULES



The symbol on the unit, packing materials and/or documentations means used electrical and electronic units should not be tossed in the garbage with ordinary household garbage. These units should be passed to a special receiving point.

For additional information about the actual system of the garbage collection, address to the local authority.

Valid utilization will help to save valuable resources and avoid negative work on the public health and environment which happens with incorrect use of garbage.

After the lifetime of the device expires, it should be recycled in compliance with the laws, rules and methods in the region of recycling. Detailed information about the recycling of the device, you can receive from a representative of the local authorities, after providing full information about the device.

The manufacturer and authorized organization of the manufacturer do not carry responsibility for the fulfillment by the Buyer of the requirements of legislation on utilization and methods of utilization of the device selected by the Buyer. The lifetime of the device is indicated in the warranty card. Warranty period for the device and warranty terms are specified in the warranty card. The warranty card is an integral part of the documentation supplied with this unit. If there is no warranty card in the delivery set, ask for it from the Seller. The warranty card provided by the Seller must conform to the manufacturer's form.

The manufacturer and the authorized organization of the manufacturer remove responsibility for any possible harm which can be caused to people, animals or property directly or indirectly, if this harm occurred as a result of noncompliance with the rules and operating conditions, installation of the device, intentional or reckless actions of the user- and / or third parties, as well as in situations caused by natural and / or anthropogenic accidents.

13. ENERGY EFFICIENCY**Russian Federation**

Actual electricity consumption per washing cycle for the standard program when filled with cold water, kWh	0.95
Energy efficiency class	A
Water consumption per washing cycle, l	12
Nominal capacity (number of table sets), pcs.	15
Adjusted sound power level, dBA	47

Republic of Belarus**Technical table**

Manufacturer:	Home Electronics Limited	
Trade mark:	timberk	
Model	T-DW60BI113	
Parameter	Unit	Number
Nominal capacity for a standard cycle in sets of dishes	-	15
Energy efficiency class		A++
Annual energy consumption AEC	kWh/year	270
Et power consumption, for a standard operating cycle	kWh/cycle	0.95
Power consumption in "Off" mode Po	W	0.35
Annual water consumption AWC	L/year	3360
Drying efficiency class	-	A

Indication of the program, which is a standard work cycle suitable for removing the usual degree of contamination of dishes with the best combination of energy consumption and water consumption	-	ECO
The value of the program execution time of the standard cycle	min	188
Duration of the "Left on" mode TI when the dishwasher is equipped with a power control system	min	-
The value of the corrected sound power level	dB	47

Құрметті, сатып алушы!

Timberk ыдыс-аяқ жуатын машинасын сәтті таңдағаныңыз және сатып алғаныңыз үшін Сізге алғыс білдіреміз. Ол Сізге ұзақ уақыт қызмет етеді.

1. МАҢЫЗДЫ АҚПАРАТ

Аспапты пайдаланбас бұрын пайдалану жөніндегі нұсқаулықты мұқият оқып шышғуға кеңес береміз. Осы пайдалану жөніндегі нұсқаулықта Сіздің қауіпсіздігіңізге байланысты маңызды ақпарат, сондай-ақ аспапты дұрыс пайдалану және оған күтім жасауға қатысты ұсыныстар қамтылған. Пайдалану жөніндегі нұсқаулықты, кепілдік талоны, кассалық чекті, мүмкіндігінше, картон қорап пен қаптама материалын бірге сақтап қойыңыз. Осы пайдалану жөніндегі нұсқаулықта құрылғының осы типтегі әр түрлері сипатталады. Сіз сатып алған аспап нұсқаулықта сипатталған үлгіден біршама ерекшеленуі мүмкін, алайда бұл қолдану мен пайдалану тәсілдеріне ықпал етпейді. Өндіруші қосымша хабарламасыз, оның қауіпсіздігіне, жұмысқа қабілеттілігі мен функционалдылығына түбегейлі әсер етпейтін бұйымның құрылысына шамалы өзгерістер енгізу құқығын өзіне қалдырады. Осы нұсқаулықтың мәтінінде және цифрлық шартты белгілерінде қате басылып кету болуы мүмкін.

НАЗАР АУДАРЫҢЫЗ!

Осы нұсқаулықта берілген маңызды сақтық шаралары мен нұсқаулар кездесуі мүмкін барлық ықтималды режимдер мен жағдайларды қамтиы алмайды. Дайындаушы тасымалдау, кезінде, дұрыс орнатпау нәтижесінде, кернеудің ауытқуы нәтижесінде аспап немесе оның қандай да бір бөлшегі зақымдалған жағдайда, сондай-ақ аспаптың қандай да бір бөлігі өзгертілген немесе түрлендірілген болса, жауапты болмайды.

ЕСКЕРТУ

Бұйымда затбелгі бар, онда барлық қажетті техникалық деректер және аспап туралы өзге де пайдалы ақпарат берілген. Аспапты тек осы нұсқаулықта көрсетілген мақсаты бойыша пайдаланыңыз.

2. САҚТЫҚ ШАРАЛАРЫ

Назар аударыңыз!

Ыдыс-аяқ жуатын машинаны пайдалану кезінде мыналарды қоса алғанда, негізгі сақтық шараларын сақтаңыз:

НАЗАР АУДАРЫҢЫЗ! ДҰРЫС ПАЙДАЛАНУ

1. Ыдыс-аяқ жуатын машинаның есікшесіне немесе ыдысқа арналған себеттеріне отырмаңыз немесе тұрмаңыз.
2. Пайдалану кезінде немесе одан кейін бірден қыздыру элементіне қол тигізбеңіз.
3. Егер корпусың барлық панельдері тиісті түрде орнатылмаса, ыдыс-аяқ жуатын машинаны қоспаңыз.
4. Жұмыс істеп тұрған ыдыс-аяқ жуатын машинаның есігін абайлап ашыңыз, себебі ыстық су шашырауы мүмкін.
5. Ашық тұрған кезде есікке ешқандай ауыр заттарды қоймаңыз. Бұл аспаптың аударылуына әкелуі мүмкін.
6. **Ыдыстар мен асхана аспаптарын жүктеу кезінде:**

- Өткір заттарды есіктің тығыздағышына зақым келтірмейтіндей етіп орналастырыңыз;

- Өткір жиектері бар пышақтар мен басқа да асхана аспаптарын себетке өткір бөліктері төмен қаратылатындай етіп орналастыру керек немесе көлденең күйінде салу керек.
7. Пластик заттардың қыздыру элементімен жанасуына жол бермеңіз.
 8. Жуу циклі аяқталғаннан кейін жуғыш құралған арналған бөліктің бос екеніне көз жеткізіңіз.
 9. Пластик бұйымдарды ыдыс-аяқ жуатын машинада жууға болатындығы туралы таңбалау болмаса, оларды жумаңыз. Мұндай таңбалаусыз пластик бұйымдар үшін өндірушінің ұсынымдарымен танысыңыз.
 10. Автоматты ыдыс-аяқ жуатын машинада қолдануға арналған жуғыш құралдар мен шайқауыштарды ғана қолданыңыз. Ешқашан ыдыс-аяқ жуатын машинада сабын, кір жуатын ұнтақ немесе қол жуатын құралды қолданбаңыз.
 11. Балаларды жуғыш құралдар мен шайқауыштардан аулақ ұстаңыз, балаларды ыдыс-аяқ жуатын машинаның ашық есігіне жақындатпаңыз, ішінде аздаған жуғыш құрал қалуы мүмкін.
 12. Электр тогымен зақымдануға жол бермеу үшін құрылғыны, баусымды немесе ашаны суға немесе басқа сұйықтықтарға батырмаңыз.
 13. Бұл аспапты 8 жастан асқан балалар, сондай-ақ дене тұрғысынан, сенсорлық немесе ақыл-ой қабілеттері шектеулі адамдар, егер олар аспапты қауіпсіз пайдалану туралы бақылау немесе нұсқамадан өтсе және онымен байланысты қауіптерді түсінсе, пайдалана алады. Балалар тазалау мен техникалық қызмет көрсетуді ересектердің бақылаусыз жүргізбеуі тиіс.
 14. Аспаппен ойнауына жол бермеу үшін балалар бақылауда болуы тиіс.
 15. Ыдыс-аяқ жуатын машиналарға арналған жуғыш құралдар жоғары сілтілі болып табылады. Олар жұтылған жағдайда өте қауіпті болуы мүмкін. Теріге және көзге тигізбеңіз және балалардың ыдыс-аяқ жуатын машинаның ашық есігінің жанында болмауын қадағалаңыз.
 16. Қауіптілікті болдырмау үшін қуат беретін баусым зақымданған кезде, оны ауыстыруды өндіруші, сервистік қызмет немесе оған ұқсас білікті қызметкерлердің жүргізуі тиіс.
 17. Өтінеміз, қаптама материалдарын тиісті түрде көдеге жаратыңыз.
 18. Орнату кезінде басқару элементтеріне қол тигізбеңіз.
 19. Аспапты су құбырына жаңа құбыршектердің жиынтығымен қосу керек. Ескі құбыршектерді қайта пайдалануға жол берілмейді.
 20. Кілем негіздің төменгі жағындағы саңылауларды жаппайтынына көз жеткізіңіз.
 21. Ыдыс-аяқ жуатын машинаны тек мақсатына сай және тек тұрмыстық мақсаттарда пайдаланыңыз. Аспап өнеркәсіптік қолдануға арналмаған.
 22. Ыдыс-аяқ жуатын машина тек үй-жайда пайдалануға арналған. Үй-жайлардан тыс немесе жоғары ылғалдылық шарттарында қолданбаңыз.
 23. Осы аспап тұрмыстық және басқа ұқсас жағдайларда қолдануға арналған, мысалы:
 - дүкендердегі, кеңселердегі және өзге де өндірістік шарттарда қызметкерлерге арналған ас үй аймақтарында,
 - фермалық үйлерде
 - қонақ үйлердегі, мотельдердегі және тұрғын үй түріндегі өзге де инфрақұрылымдағы клиенттермен
 - пансион түріндегі қонақ үйлерде (тұру және таңғы ас)
 24. Аспап қимыл, сезу немесе ойлау қабілеті төмен тұлғалардың (балаларды қоса алғанда) немесе олардың тәжірибесі мен білімі болмағанда, егер олардың қауіпсіздігі үшін жауапты болып табылатын тұлғаның қарауында болмаса және одан аспапты қолдану жөнінде нұсқаулар алмаса, қолдануына арналмаған.
 25. Бастапқы қосар алдында бұйымда көрсетілген техникалық сипаттамаларының электр желілерінің параметрлеріне сәйкес болуын тексеріңіз.
 26. Қате пайдалану бұйымның бұзылуына әкелуі, мүлікке материалдық зиян келтіруі және пайдаланушының денсаулығына зиян келтіруі мүмкін.
 27. Қуат баусымы өткір жиектер мен ыстық беттерге тимеуін қадағалаңыз.

28. Егер бұйым біраз уақыт бойы 0°C-ден төмен температурада тұрған болса, оны қосар алдында 2 сағаттан кем емес бөлме температурасы жағдайында ұстау керек.
29. Аспапты немесе қандай да бір бөлшектерін өз бетіңізше жөндеуге тырыспаңыз. Ақаулар анықталған кезде ең жақын Сервистік орталыққа жүгінізіз.
30. Ыдыс-аяқ жуатын машинаны шамадан тыс жүктемеңіз. Бұл модель 15 стандартты жиынтықты орналастыруға арналған. Ыдыс-аяқ жуатын машиналарға сәйкес келмейтін ыдыстарды пайдаланбаңыз. Бұл жақсы нәтижеге қол жеткізу және энергияны ақылға қонымды тұтыну үшін маңызды.
31. Есікше ашық күйде қалмауы керек, себебі бұл сүріну қаупін тудыруы мүмкін.

3. АСПАПТЫҢ АРНАЛУЫ

Timberk ыдыс-аяқ жуатын машинасы сіздің ыдыстарыңыз бен асхана аспаптарын тиімді тазартуға арналған. Ыдысты жуғаннан кейін, ыдыс-аяқ жуатын машина сондай-ақ оларды кептіреді.

Ыдыс-аяқ жуатын машинаны пайдалану ыдыс жууға жұмсалатын уақыт пен суды үнемдеуге мүмкіндік береді. Бастауды кейінге қалдыру таймері жууды кез келген уақытта іске қосуға мүмкіндік береді, ал кіріктірілген бағдарламалар жиынтығы жуу режимін сіздің қалауыңыз бойынша реттеуге мүмкіндік береді.

4. ЖҰМЫС СИПАТТАМАЛАРЫ

Техникалық сипаттамалары

Құрылғының техникалық сипаттамалары 1-кестеде көрсетілген.

1-кесте

Сипаттама	Өлш. бірл.	Мәні
Жүктелетін стандартты жиынтықтардың саны	-	15
Энергияны жылдық тұтыну	кВт/сағ	270
Әдеттегі жуу циклі үшін тұтыну	кВт/сағ	0.95
Сөндірілген күйде энергияны тұтыну	Вт	0.35
Күту режимінде энергияны тұтыну	Вт	0.9
Суды жылдық тұтыну	л	3360
Кептіру тиімділігінің класы	-	A
Жуу класы	-	A
Жуу тиімділігінің индексі	-	1.13
Кептіру тиімділігінің индексі	-	1.09
Кептіру түрі	-	қалдық жылу, Dry+
Әдепкі жуу циклі	-	ECO
Стандартты жуу циклінің ұзақтығы	мин	188
Шу деңгейі	дБ(A)	47
Орнату	-	Толық кірістірілетін
Кірістіру мүмкіндігі	-	Иә
Биіктігі	см	81.5
Ені	см	59.4
Тереңдігі (коммуникацияларды ескере отырып)	см	55.8
Ішкі бетінің материалы	-	Тот баспайтын болат (304), тот баспайтын болат (430)
Сыртқы бетінің материалы	-	Пластик пен металл

Дисплей	-	Иә
Басқару түрі	-	электрондық
Индикациялау	-	Едендегі сәуле
Дыбыстық сигнал	-	Иә
Мотор түрі	-	Стандартты
Бағдарламалар саны	-	7
Алдын ала жуу функциясы	-	Иә
3-інде 1 функциясы	-	Иә
Бастауды кейін қалдыру	сағ	1-24
Панельді бұғаттау функциясы	-	Иә
Су беруге арналған бүріккіштер саны	дана	3
Сүзгілердің материалы	-	Тот баспайтын болат (304)
Ион алмастырғыш (суды жұмсарту)	-	Иә
Жүктеменің үшінші деңгейі	-	Иә
Жиналатын сөрелер	-	Иә
Биіктік бойынша реттелетін сөре	-	Иә
Шыны-аяқтарға арналған сөре	-	Иә
Ағып кетуден қорғау	-	Толық, электронды
Бір циклдегі судың шығыны	л	12
Тұтынылатын номиналды қуат	Вт	1850
Электр қуат көзі параметрлері	В/Гц	220-240~/ 50
Судың қысымы (Ағынның қысымы)	бар	0.4 – 10
Судың қысымы (Ағынның қысымы)	МПа	0.04-1.0
Су температурасы	°С	Макс. 62
Таза салмағы	кг	36
Жалпы салмағы	кг	40
Еуро ашалы кәбіл	-	Иә
Құятын құбыршектің ұзындығы	м	1.75
Төгу құбыршегінің ұзындығы	м	1.5
Баусымның ұзындығы (сыртқы)	м	1.5

Ескерту: жоғарыда көрсетілген мәндер белгілі бір пайдалану жағдайларында стандарттарға сәйкес өлшенді. Нәтижелер ыдыстың ластану мөлшері мен дәрежесіне, судың кермектігіне, жуғыш заттың мөлшеріне және т. б. байланысты айтарлықтай өзгеруі мүмкін.

5. ҚҰРЫЛҒЫНЫҢ СИПАТТАМАСЫ

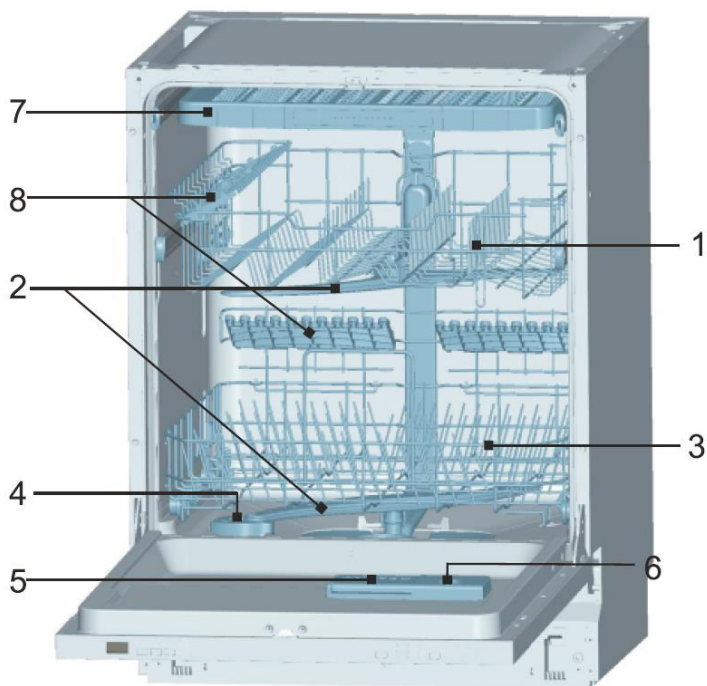

1. Жоғарғы себет
2. Бүріккіштер
3. Төменгі себет
4. Тұзға арналған бөлік
5. Жуу құралына арналған бөлік
6. Шайқауышқа арналған бөлік
7. Асханалық аспаптарға арналған науа
8. Шыны-аяқтарға арналған сөре

Сурет 1*

*Сурет анықтамалық ақпарат ретінде берілген және нақты құрылғыдан өзгеше болуы мүмкін

6. ЖЕТКІЗУ ЖИЫНТЫҒЫ

1. Кірістірілетін ыдыс-аяқ жуатын машина – 1 дана.
2. Пайдалану жөніндегі нұсқаулық - 1 дана.
3. Кепілдік талоны - 1 дана.
4. Қаптама - 1 дана.
5. Монтаждау жиынтығы – 1 дана.

7. ЖҰМЫСҚА ДАЙЫНДАУ

Алғашқы пайдаланар алдында

Ыдыс-аяқ жуатын машинаны алғаш рет қолданар алдында:

- A. Су кермектігінің дәрежесін теңшеңіз
- B. Бөлікке тұзды жүктеңіз
- C. Шайқауышты тиісті бөлікке құйыңыз
- D. Жуу құралын тиісті бөлікке құйыңыз

A. Судың кермектік дәрежесін теңшеу

Су жұмсартқыш аспаптың жұмысына теріс әсер етуі мүмкін минералдар мен тұздарды судан жоюға арналған. Бұл минералдар мен тұздардың мөлшері неғұрлым жоғары болса, су соғұрлым кермек болады. Су жұмсартқыш сіздің аймағыңыздағы судың кермектігіне сәйкес реттелуі керек. Жергілікті су жүргізетін ұйым сіздің аймағыңыздағы судың кермектігі туралы хабарлауы мүмкін.

Теңшеу

Қосылған тұздың мөлшері H0 ден H7 ге дейін өзгеруі мүмкін

Берілген H0 мәнінде тұз қажет емес

1. Судың кермектік дәрежесін анықтаңыз
2. Берілген мәнді төмендегі су кермектілігінің кестесінен табуға болады
3. Есікті жабыңыз



4. ON/OFF батырмасын басыңыз



5. START батырмасын басып тұрыңыз, содан кейін PROGRAM батырмасын 5 секунд басыңыз. Бір дыбыстық сигнал шығады және дисплейде H символы жанады. (Заводтық әдепкі теңшеу – H4)

Судың кермектік дәрежесін өзгерту үшін:



1. START батырмасын басыңыз

Бұл батырманы әр басу деңгейді 1-ге арттырады. H7 мәнінен кейін келесі H0 болады

2. PROGRAM батырмасын басыңыз. Осыдан кейін барлық теңшелімдер сақталады.

Су кермектігінің дәрежесі және индикаторлардың мәртебесі

Судың кермектігі		Ммоль/л	Панельдегі теңшеу
°Ж	Дәреже		
0-8	Жұмсақ	0-1.1	H0
9-10	Жұмсақ	1.2-1.4	H1
11-12	Орташа	1.5-1.8	H2
13-15	Орташа	1.9-2.1	H3
16-20	Орташа	2.2-2.9	H4

21-26	Кермек	3.0-3.7	H5
27-38	Кермек	3.8-5.4	H6
39-62	Кермек	5.5-8.9	H7

V. Тұзды бөлікке жүктеу

Ыдыс-аяқ жуатын машиналарға арналған тұзды әрдайым қолданыңыз.

СУДЫ ЖҰМСАРТҚЫШ

Судың кермектігі әр жерде әр түрлі болады. Егер ыдыс-аяқ жуатын машинада кермек су қолданылса, ыдыс пен асхана аспаптарында шөгінділер пайда болады.

Аспап арнайы жұмсартқышпен жабдықталған, ол үшін судан әк пен минералдарды жою үшін арнайы жасалған тұзды қолдану қажет.

Назар аударыңыз!

Ыдыс-аяқ жуатын машиналарға арналған тұзды ғана қолданыңыз. Тұздың басқа түрлері, соның ішінде асхана тұзы, бөлікті зақымдайды. Сәйкес емес тұзды қолдану салдарынан машинаның зақымдануы кепілдік жағдайы болып табылмайды.

Жуу бағдарламаларының бірін қоспас бұрын тұзды салыңыз. Бұл коррозияға әкелуі мүмкін шашырайтын тұз түйіршіктерінің немесе тұзды судың машинаның төменгі бөлігінде белгісіз уақытқа қалуына жол бермейді.

Бірінші жуу циклынан кейін басқару панеліндегі жарық индикаторы сөнеді.

Тұзға арналған бөлік төменгі себеттің астында орналасқан және оны келесідей толтыру керек:



- A. Төменгі себетті суырыңыз, тұзға арналған бөліктің қақпағын бұрап алыңыз (1)
- B. Бөлікті бірінші рет толтырған кезде оның көлемінің 2/3 бөлігін сумен толтырыңыз (шамамен 500 мл) (2)
- C. Құйғыштың ұшын саңылауға салыңыз және шамамен 1.2 кг тұз салыңыз. Егер бөліктің саңылауынан аз мөлшерде су төгілсе, бұл қалыпты жағдай.
- D. Бөліктің қақпағын абайлап бұраңыз
- E. Әдетте, басқару панеліндегі тұз индикаторы бөлікті тұзбен толтырғаннан кейін 2-6 күннен кейін сөнеді.

ЕСКЕРТПЕ:

1. Басқару панелінде тұздың жоқ екендігі туралы ескерту индикаторы жанған кезде тұзға арналған бөлікті толтыру қажет -  . Бөлік жеткілікті түрде толтырылған болса да, тұз индикаторы бірден сөнбеуі мүмкін, себебі ішіндегі тұз әлі де еру процесінде.
2. Егер аспап корпусының ішінде тұзды судың қалдықтары болса, оларды жою үшін шаю бағдарламасын іске қосыңыз.

С. Шайқауыш бөлігін толтыру

Шайқауыштың жұмыс принципі

Шайқауыш соңғы шаю циклінде автоматты түрде түседі, бұл ыдыстарды мұқият шаюды және айғыздар мен дақтарсыз кептіруді қамтамасыз етеді.

Назар аударыңыз!

Ыдыс-аяқ жуатын машинада пайдалануға арналған шайқауышты ғана қолданыңыз. Шайқауыш бөлігін басқа сұйықтықтармен (жуғыш құралмен және т.б.) толтырмаңыз – бұл аспаптың зақымдануына әкелуі мүмкін.

Шайқауыш бөлігін қашан толтыру керек

Шаю бөлігін толтыру қажеттілігі туралы шаю аяқталған кезде құрылғының дисплейінде

жанатын индикатор  сигнал береді. Бөлімді шайғышпен толтырғаннан кейін бұл индикатор сөнуге керек.

Егер басқару панелінде шайқауыш индикаторы болмаса, сіз қақпақтың жанында орналасқан «D» визуалды индикаторының көмегімен аспаптағы шайқауыш мөлшері туралы біле аласыз. Шайқауыш бөлігі толы кезде бүкіл индикатор қараңғы болады. Шайқауыш мөлшері азайған сайын қараңғы аймақтың мөлшері де азаяды.

Шайқауыш деңгейінің 1/4 төмен түсуіне жол бермеу керек

Шайқауышты тұтынуға қарай қара нүктенің мөлшері төменде көрсетілгендей өзгереді:

- Бөлік толы
- Бөлік 3/4-ке толы
- Бөлік 1/2-ге толы
- Бөлік 1/4-ке толы – шайқауышты құю керек
- Бөлік бос

→ D Шайқауыш индикаторы

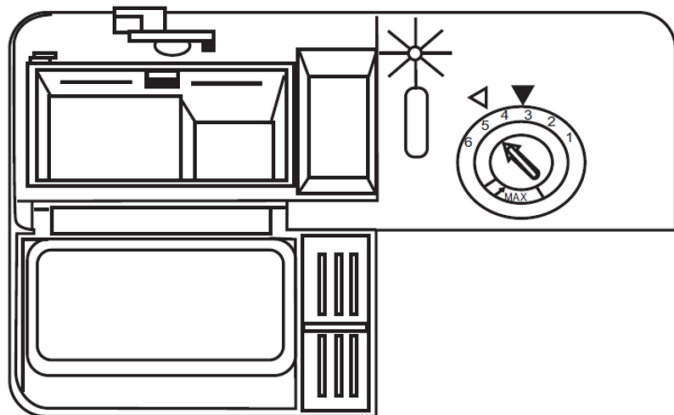

ШАЙҚАУЫШ БӨЛІГІ

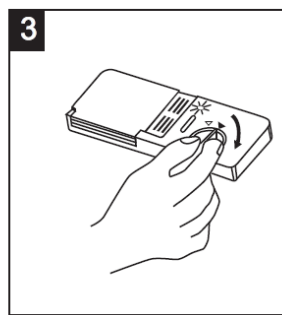
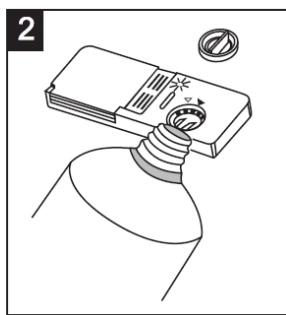
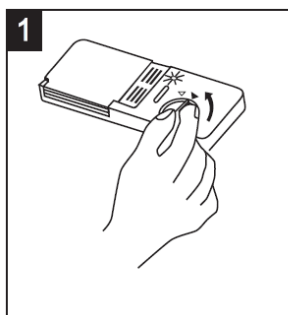

7. Бөлікті ашу үшін қақпақты «ашық» күйге солға қарай бұрап, оны суырып алыңыз.
8. Шайқауышты бөлікке құйыңыз. Оны асыра құюдан сақ болыңыз.
9. Қақпақты орнына «ашық» күйге қойып, оны «жабық» күйге оңға бұраңыз.

Шайқауыш машинаның камерасына соңғы шаю циклі кезінде ыдыста су дақтарының пайда болуын жою үшін түседі. Сондай-ақ, шайқауыш ыдыстарды жақсы кептіруге көмектеседі. Ыдыс-аяқ жуатын машинаның бұл моделі тек сұйық шайқауыштарды қолдануға арналған. Шайқауыш бөлігі аспаптың есікшесінде, жуғыш құралға арналған бөліктің жанында орналасқан.

Бөлікті толтыру үшін қақпақты ашып, индикатор деңгейі толығымен қара болғанша шайқауышты құйыңыз. Шайқауышқа арналған бөліктің көлемі шамамен 140 мл құрайды. Бөлікті шамадан тыс толтырудан сақ болыңыз, себебі бұл шамадан тыс көбік түзуге әкелуі мүмкін. Артығын дымқыл матамен сүртіңіз. Ыдыс-аяқ жуатын машинаның есікшесін жаппас бұрын қақпақты жабуды ұмытпаңыз.

НАЗАР АУДАРЫҢЫЗ!

Шайқауышты құйған кезде, аспаптың жұмысында артық көбік пайда болмас үшін оның артығын жұмсақ, сіңіргіш матамен сүртіңіз.

Шайқауыш бөлігін теңшеу

Шайқауыш бөлігінде 6-ға дейін теңшелім бар. Өрқашан «4» теңшелімін орнатыңыз. Егер ыдыста дақтар қалса және ол жақсы кептірілмесе, теңшелімді «5» деңгейіне дейін көтеріңіз. Егер бұл мәселе қалса, ыдыста дақтар пайда болуы тоқтағанша теңшелімді арттырыңыз. Шайқауыш бөлігінің заводтық алдын ала орнатылуы – «5».

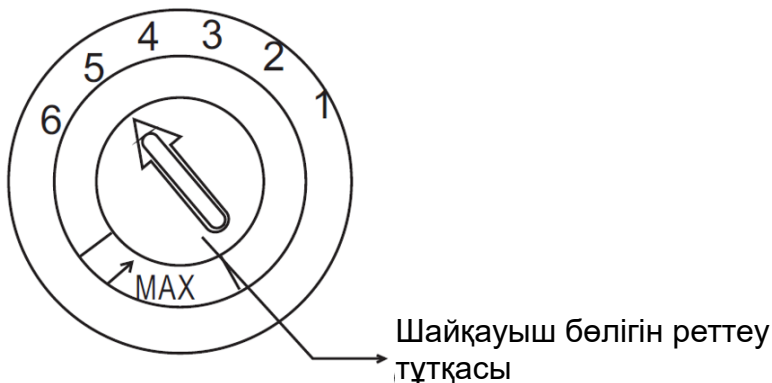

ЕСКЕРТПЕ: Егер ыдыста су тамшылары немесе дақтар қалса, шайқауыштың мөлшерін көбейтіңіз. Ыдыста жабысқақ ақ жолақтар немесе әйнекте немесе пышақ жүздерінде көкшіл үлдір қалса, мөлшерді азайтыңыз.

D. Жуғыш құрал

Жуғыш құрал машинадан ластануды жоюға, ерітуге және кетіруге арналған.

Қойылтылған жуғыш құрал:

Олардың химиялық құраушыларына байланысты, жуғыш құралдар екі түрге бөлінеді:

- улы компоненттері бар әдеттегі, сілтілі жуғыш құралдар.
- табиғи ферменттері бар төмен сілтілі қойылтылған жуғыш құралдар.

«Есо» жуу бағдарламасын қойылтылған жуғыш құралдармен бірге пайдалану ыдысыңыздың ластануын азайтады. Бұл жуу бағдарламасы қойылтылған жуғыш құралдар ферменттерінің тазарту қасиеттерімен тамаша үйлеседі. Осы себепті қойылтылған жуғыш құралдар қолданатын «Есо» жуу бағдарламасы «қарқынды» бағдарламаны пайдалану кезінде қол жеткізуге болатын нәтижелерге қол жеткізуге мүмкіндік береді.

Таблеткадағы жуғыш құрал

Әр түрлі маркалы таблеткалардағы жуғыш құралдар әр түрлі жылдамдықпен ериді. Осы себепті кейбір жуғыш құралдар қысқа жуу циклдарында толығымен ерімейді. Таблеткаларды қолданған кезде жуғыш таблеткаларды толығымен шаю үшін ұзақ мерзімді бағдарламаларды қолданыңыз.

Жуу құралына арналған бөлік

Бөлік жуу бағдарламаларының кестесінде келтірілген нұсқаулықтарға сәйкес әр жуу циклын бастамас бұрын толтырылуы керек. Бұл модель әдеттегі ыдыс-аяқ жуатын машиналармен салыстырғанда жуғыш құрал мен шайқауыштың аз мөлшерін қажет етеді. Кәдімгі жүктеу кезінде бір ас қасық ыдыс жууға арналған жуғыш құрал жеткілікті. Біршама ластанған ыдыстар үшін жуғыш құралдың көп мөлшері талап етіледі. Ыдыс-аяқ жуатын машинаны іске қоспас бұрын әрқашан жуғыш құралды қосыңыз, әйтпесе ол ылғалданып, нашар еруі мүмкін.

Жуғыш құралдың мөлшері

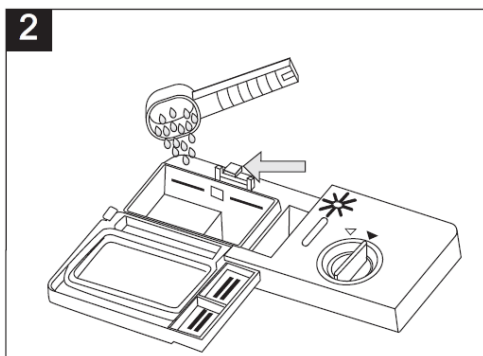
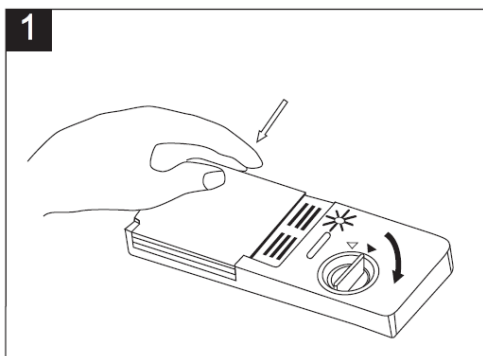

ЕСКЕРТПЕ:

5. Егер бөліктің қақпағы жабық болса: ашу батырмасын басыңыз. Қақпақ ашылады.
6. Әр жуу циклінің алдында әрқашан жуғыш құралды толтырыңыз.

НАЗАР АУДАРЫҢЫЗ!

Ыдыс жууға арналған құрал коррозиялық қасиеттерге ие. Жуғыш құралды балалардың қолы жетпейтін жерде сақтаңыз.

Ыдыс-аяқ жуатын машиналарда арнайы қолдануға арналған жуғыш құралдарды ғана қолданыңыз. Жуғыш құралды салқын, құрғақ жерде сақтаңыз.

Ыдыс жууға дайын болғаныңызша жуғыш құралды мөлшерлегішке салмаңыз.

Жуғыш құралды қосу

Тиісті бөлікті құралмен толтырыңыз.

Жуғыш құралдың мөлшері төменде көрсетілген (1,2)

5. Негізгі жуу цикліне арналған бөлік, MIN – шамамен 20 г жуғыш құрал.
6. Алдын ала жууға арналған бөлік – шамамен 5 г жуғыш құрал.

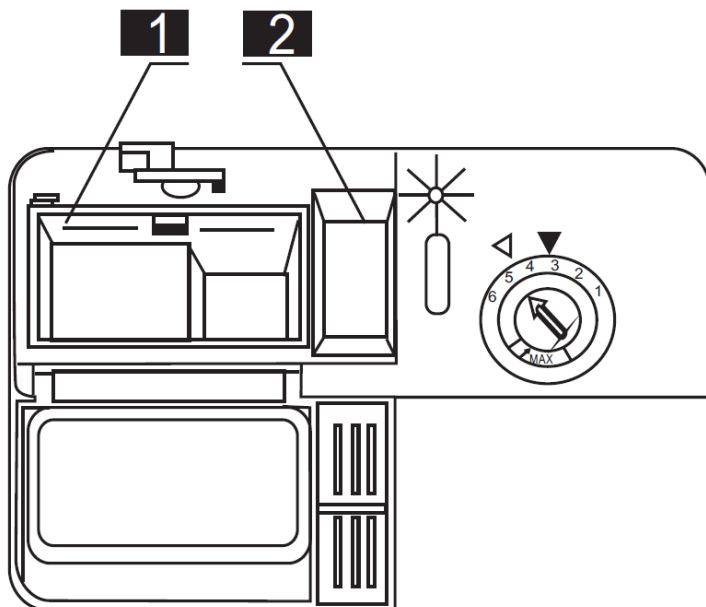

Жуғыш құралдың қаптамасында көрсетілген өндірушінің мөлшерлеу және сақтау жөніндегі ұсынымдарын орындаңыз.

Қақпақты жабыңыз және құлып сарт еткенше басыңыз.

Ыдыс қатты ластанған болса, алдын ала жуу бөлігіне жуғыш құралдың қосымша мөлшерін салыңыз. Жуғыш құралдың бұл түрі алдын-ала жуу кезеңінде қолданылатын болады.

ЕСКЕРТПЕ:

Жеке бағдарламаға арналған жуғыш құралдың мөлшері туралы ақпаратты жуу бағдарламаларының кестесінен таба аласыз. Ыдыстың ластану дәрежесіне және судың кермектілігіне байланысты жуғыш құралдың мөлшері ерекшеленуі мүмкін. Жуғыш құралды өндірушінің ұсынымдарын орындаңыз.

«3-інде 1» жуғыш құралдың таблеткаларын қолдану

Жалпы ұсынымдар

1. Бұл құралдар жуғыш құралдарды өндірушінің нұсқаулықтарына сәйкес қатаң түрде қолданылуы керек.

2. Егер сіз «3-інде 1» құралын бірінші рет қолданған кезде мәселелер туындаса, жуғыш құралдарды өндірушілердің қолдау қызметіне хабарласыңыз (телефон нөмірі өнімнің қаптамасында көрсетілген).

Бұл өнімдер жуғыш құралдар/шайқауыш және тұздың кіріктірілген және біріктірілген функциялары бар жуғыш құралдар болып табылады.

Бұл құралдарды қолданар алдында судың кермектігі жуғыш құралды өндірушінің нұсқаулықтарына сәйкес (өнімнің қаптамасында) осындай құралдарды қолданумен үйлесімді екеніне көз жеткізіңіз.

Арнайы кеңес

Аралас жуғыш құралдарды пайдаланған кезде аспаптың басқару панелінде шайқауыш және тұз индикаторлары көрсетілмейді. Сіз сондай-ақ судың кермектілігінің ең төменгі теңшелімін орната аласыз.

«3-інде 1» функциясын таңдау үшін:

1. Есікті ашыңыз



2. ON/OFF батырмасын басыңыз, бағдарлама батырмасын пайдаланып жуу бағдарламасын таңдаңыз **PROGRAM**, басқару тақтасындағы тиісті опция батырмасын пайдаланып "3 –



тен 1" функциясын MULTI-TAB таңдаңыз-дисплейде



"3-тен 1" шамы жыпылықтай бастайды.



3. "3 - тен 1-ге" жуу циклі машинаның есігі жабылғаннан кейін қол жетімді болады - "3-тен 1" индикаторы үнемі жанып тұрады.

«3-інде 1» функциясын болдырмау үшін:

«Бағдарламаны өзгерту» бөлімінің нұсқаулықтарын орындаңыз.

Егер сіз стандартты жуғыш құралдарды қолдануға көшуді шешсеңіз, біз сізге кеңес береміз:

1. Тұз бен шайқауышқа арналған бөлікті толтырыңыз.

2. Судың кермектілігінің максималды дәрежесін орнатыңыз және ыдысты салмай-ақ үш қалыпты жуу циклін орындаңыз.

3. Судың кермектігін сіздің аймағыңыздың жағдайларына сәйкес реттеңіз

Ескертпе:

«3-інде 1» жуу циклі - бұл қосымша функция, оны басқа бағдарламалармен бірге қолдану керек (қарқынды, ЭКО және жеңіл).

Ыдыс себеттерін жүктеу

Ыдыс-аяқ жуатын машинаның ең жақсы өнімділігін қамтамасыз ету үшін себеттерді жүктеу жөніндегі төмендегі ұсынымдарды орындаңыз.

Ыдыс себеттерін жүктегенге дейін немесе кейін

Тамақтың үлкен қалдықтарын қырып алыңыз. Бұл кезде ыдысты ағынды сумен шаюдың қажеті жоқ.

Ыдыс-аяқ жуатын машинаға ыдыстарды келесідей салыңыз:

1. Шыныаяқтар, стақандар, кәстрөлдер/табалар және т.б. сияқты заттар төңкеріліп тұруы керек.

2. Иілген бұйымдар немесе қуыстары бар бұйымдар олардан су ағып кетуі үшін көлбеу орналастырылуы керек.

3. Аударылып қалмас үшін ыдыс сенімді қойылуы керек.

4. Жуу кезінде ыдыс бүріккіштердің айналуына кедергі болмауы керек.

Өте ұсақ заттарды ыдыс-аяқ жуатын машинада жууға болмайды, өйткені олар себеттен оңай түсіп кетуі мүмкін.

НАЗАР АУДАРЫҢЫЗ!

Жоғарғы себеттен төменгі себетке судың шашырауын болдырмау үшін алдымен төменгі себетті, содан кейін жоғарғы себетті босатуды ұсынамыз.

Жоғарғы себетті жүктеу

Жоғарғы себет стақандар, табақшалары бар кофе және шай шыныаяқтары, сондай-ақ тәрелкелер, кішкентай тегендер және таяз табалар сияқты нәзік және жеңіл ыдыстарды сақтауға арналған (егер олар тым лас болмаса). Ыдыстарды судың қысымымен қозғалмайтындай етіп орналастырыңыз.

Жоғарғы себет

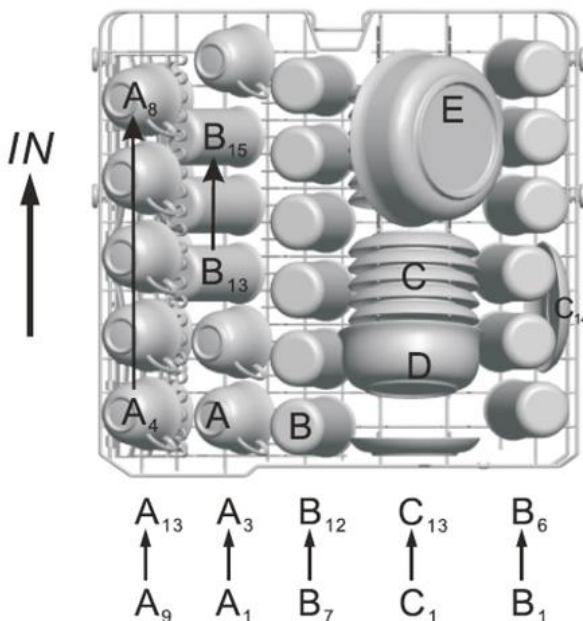

- A. Шыныаяқтар
- B. Тостағандар
- C. Тұздық сауыт
- D. Сервистік ыдыс
- E. Сервистік ыдыс

Жоғарғы себеттің биіктігін реттеу

Қажет болса, үстіңгі немесе астыңғы себеттің үлкен ыдыстары мен ас құралдары үшін көбірек орын беру үшін үстіңгі себеттің орнын өзгертуге болады. Үстіңгі себеттің орнын өзгерту үшін оны құрылғының ішкі камерасынан шығарып, төмендегі суретте көрсетілгендей әр түрлі биіктіктегі дөңгелектермен рельстерге қайта қойыңыз.

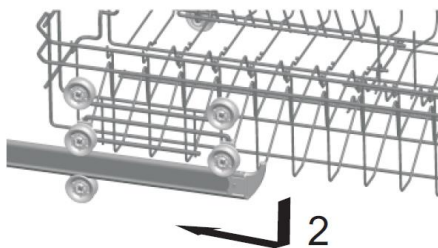
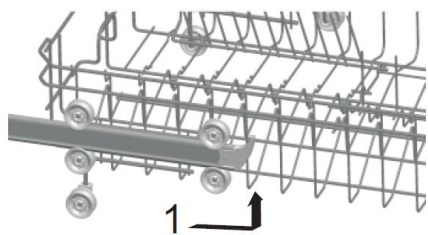

Жүктелген себеттің биіктігін реттеген кезде, оның екі жағы да бірдей күйде екеніне көз жеткізіңіз (жоғарғы немесе төменгі).

Төменгі себетті жүктеу

Төмендегі суретте көрсетілгендей, төменгі себетке тазалау қиын үлкен заттарды қоюды ұсынамыз: кәстрөлдер, табалар, қақпақтар, сервистік тәрелкелер мен тегендер.

Үстіңгі шашыратқыштың айналуын бұғаттамау үшін себеттердің шетіне сервистік тәрелкелер мен қақпақтарды орналастырған жөн.

Кәстрөлдерді, сервистік тегендерді және т. б. әрқашан түбін жоғары қаратып қою керек.

Терең ыдыстарды олардан су ағып кетуі үшін көлбеу орналастыру керек.

Төменгі себетте үлкен кәстрөлдер мен табаларды жүктеуге мүмкіндік беретін тістердің жиналмалы қатарлары орналасқан.

Шыныаяқтар, көзілдіріктер және т.б. төменгі себеттің арнайы белгіленген аймағына орналастырылуы керек.

Төменгі себет

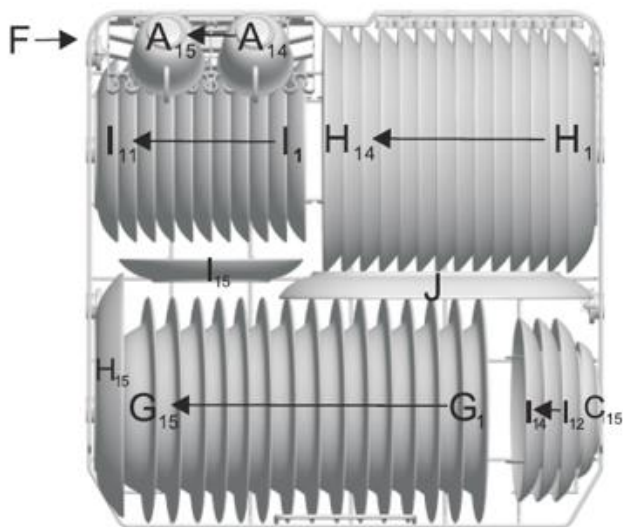

F – сервистік ыдыс

G – көже тәрелкелері

H -түскі ас тәрелкелері

I - десерттік тәрелкелер

J – сопақша тәрелкелер

Жоғарғы / төменгі себеттің жиналмалы ыдыс ұстағыштары

Ыдыс-аяқ жуатын машинаның жоғарғы және төменгі себеттерінде орналасқан екі бөліктен тұратын жиналмалы тіреулер сізге кәстрөлдер, табалар және т. б. сияқты үлкен заттарды оңай орналастыруға арналған.

Қажет болса, себетте көбірек орын болу үшін әрбір тіреуді бөлек немесе барлығын бірге бүктеуге болады. Жиналмалы тіреулерді жоғары көтеру немесе бүктеу арқылы пайдалана аласыз.

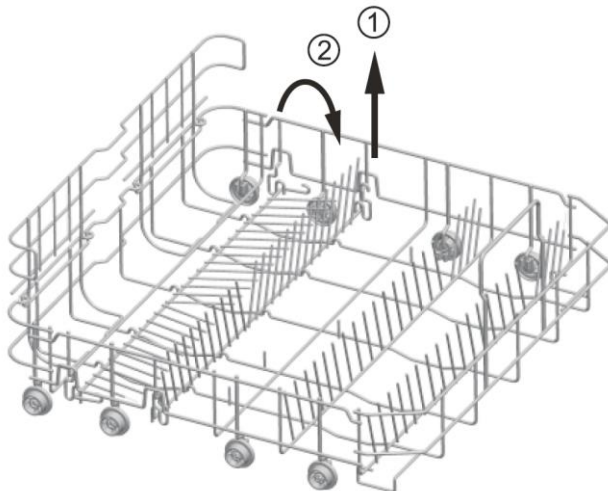

Асханалық аспаптарға арналған науа

Ас хана аспаптарын суретте көрсетілгендей себетке салыңыз. Асхана аспаптары су еркін ағатындай етіп орналастырылуы керек.

Асханалық аспаптарға арналған науа

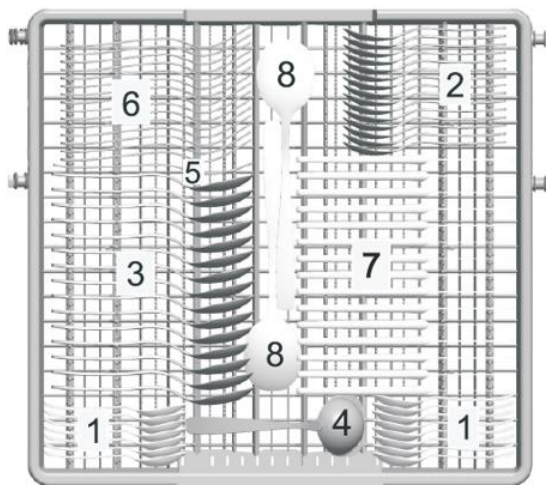

Есікше жағы



1. Шай қасықтары
2. Десерттік қасықтар
3. Көжеге арналған қасықтар
4. Ожаулар
5. Сервистік шанышқылар
6. Шанышқылар
7. Пышақтар
8. Сервистік қасықтар

Ыдыс-аяқ жуатын машинада жуу үшін:

Жарамсыз

- Ағаш, мүйіз, фарфор немесе седеп тұтқалары бар асхана аспаптары
- Ыстыққа төзімді емес пластик бұйымдар
- Жоғары температураға төзімді емес желімделген бөлшектері бар ескі асхана аспаптары
- Қалайы немесе мыс бұйымдар
- Хрусталь
- Коррозияға ұшырайтын болат бұйымдар
- Ағаш тәрелкелер
- Синтетикалық талшықтан жасалған бұйымдар

Ішінара жарамды

- Көптеген жуудан кейін әйнектің кейбір түрлері күңгірттенуі мүмкін
- Жуу кезінде түссізденуге бейім күміс және алюминий бөлшектер
- Жылтыратылған өрнектер машинамен жиі жуған кезде өңін жоғалтуы мүмкін

НАЗАР АУДАРЫҢЫЗ!

Себеттің төменгі бөлігінен қандай да бір заттың шығып тұруына жол бермеңіз

ЕСКЕРТПЕ:

Машинаға темекі күлімен, шам балауызымен, лакпен немесе бояумен ластанған заттарды салмаңыз. Егер сіз жаңа ыдыс сатып алсаңыз, оның ыдыс-аяқ жуатын машинада жууға жарамды екеніне көз жеткізіңіз.

ЕСКЕРТПЕ:

Өтінеміз, ыдыс-аяқ жуатын машинаны шамадан тыс жүктемеңіз. Бұл модельде тек 15 стандартты ыдыс заттарына ғана жеткілікті орын бар. Ыдыс-аяқ жуатын машинаға сәйкес келмейтін ыдыстарды жүктемеңіз. Бұл жақсы нәтижеге қол жеткізу және энергияны ақылға қонымды тұтыну үшін маңызды.

Асхана аспаптары мен ыдыстарды жүктеу

Ыдысты салмас бұрын:

- Тамақ қалдықтарын алып тастаңыз
- Күйген тағамның қалдықтарын жұмсартыңыз.

Ыдыс пен асхана аспаптарын жүктеу кезінде назар аударыңыз:

Ыдыс пен асхана аспаптары шашыратқыштардың айналуына кедергі болмауы керек. Қуыс заттарды, мысалы, шыныаяқтарды, стақандарды, табаларды және т.б. оларда су жиналмас үшін түбін жоғары қаратып салыңыз.

Ыдыс пен асхана аспаптары бір-бірінің ішінде жатпауы немесе бір-біріне қабаттаспауы керек.

- Стақандар мен әйнек ыдыстарға зақым келтірмеу үшін олар жанаспауы керек
- Жуу қиын үлкен заттарды төменгі себетке жүктеңіз
- Жоғарғы себет стақандар, кофе және шай шыныаяқтары сияқты нәзік және жеңіл ыдыстарды сақтауға арналған.

Назар аударыңыз!

Тік күйде сақталатын жүзі ұзын пышақтар ықтимал қауіп төндіреді! Өткір беттері бар асхана аспаптары тұтқаларын жоғары қаратып орналастырылуы керек.

Әйнек және басқа ыдыстардың зақымдалуы

Ықтимал себептер:

- Әйнек түрі немесе өндіріс процесі.
- Жуғыш құралдың химиялық құрамы.
- Судың температурасы және ыдыс-аяқ жуатын машинада жуу бағдарламасының ұзақтығы.

Ұсынылатын жою әдісі:

- Өндіруші ыдыс-аяқ жуатын машинада жуу мүмкіндігін көрсететін әйнегін немесе фарфор ыдыстарды пайдаланыңыз.
- Ыдыс жууға жарамды ретінде көрсетілген жұмсақ жуғыш құралдарды қолданыңыз. Қажет болса, жуғыш құралдарды өндірушілерден қосымша ақпарат алу үшін жүгініңіз.
- Төмен температуралы бағдарламаны таңдаңыз.
- Зақымдануды болдырмау үшін бағдарлама аяқталғаннан кейін әйнек және асхана аспаптарын ыдыс-аяқ жуатын машинадан мүмкіндігінше тезірек шығарыңыз.

Бағдарламаның соңында

Жұмыс циклі аяқталғаннан кейін ыдыс-аяқ жуатын машинаның дыбыстық сигналы 6 рет



естіледі, содан кейін ол тоқтайды. Құрылғыны ON/OFF батырмасымен сөндіріңіз және ыдыс-аяқ жуатын машинаның есігін ашыңыз. Ыдыс-аяқ жуатын машинаны босатпас бұрын, әлі ыстық және сынуға біршама бейім ыдысты ұстамас үшін бірнеше минут күтіңіз. Бұл сонымен қатар ыдыстардың жақсы кебуіне мүмкіндік береді

8. АСПАПТЫ ОРНАТУ**Назар аударыңыз!**

Су беру құбырларын төсеу және электр жабдықтарын орнатуды тек кәсіпқойлар ғана жүзеге асыруы тиіс.

**Ескерту!**

Ыдыс-аяқ жуатын машинаны орнатпас бұрын, электр тогымен зақымдану қаупін болдырмау үшін оны электр қоректендіру желісінен ажыратыңыз.

1

Орнату алдында

- Ыдыс-аяқ жуатын машинаны орнату орнына қойылатын талаптар. Ыдыс-аяқ жуатын машинаның артқы жағы қабырғаға қарауы керек. Ыдыс-аяқ жуатын машинада кіріс және шығыс келтеқұбырлары бар, оларға қосылу оң немесе сол жақтан жүзеге асырылуы мүмкін.

Орнатуға арналған ас үй модулінің өлшемдері

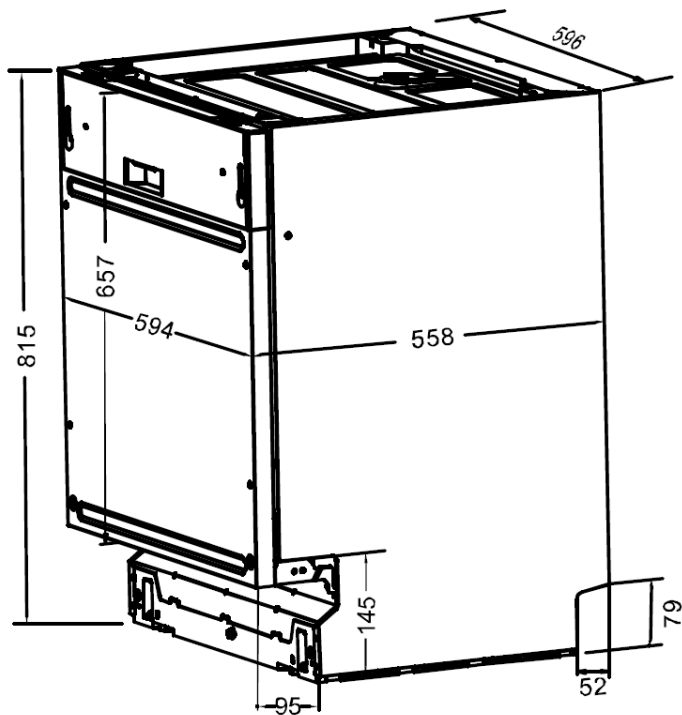
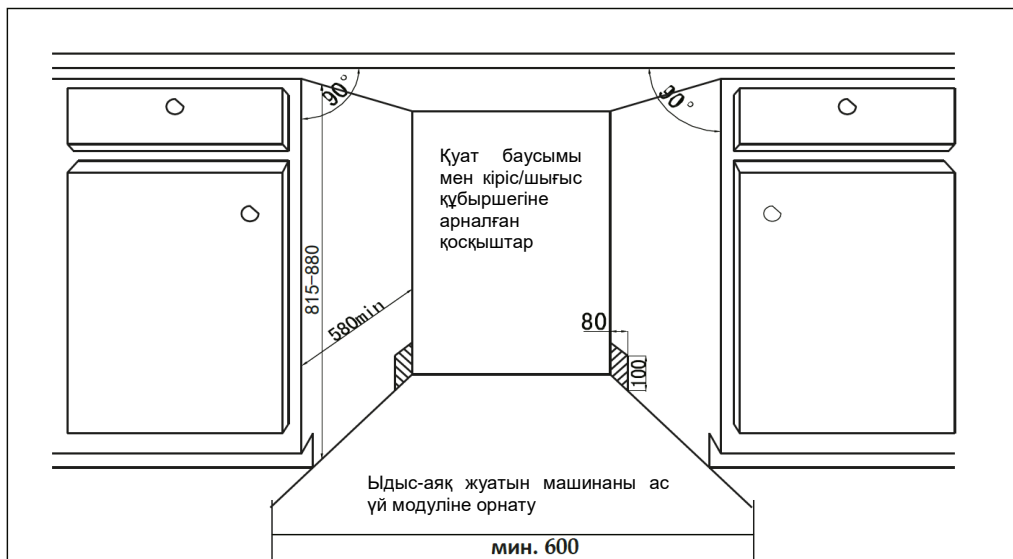

2

Есікше ашық болған кезде талап етілетін минималды кеңістік

Егер Ыдыс-аяқ жуатын машина шкафтың бұрышына орнатылса, есікті еркін ашу үшін тиісті кеңістік көзделуі керек.

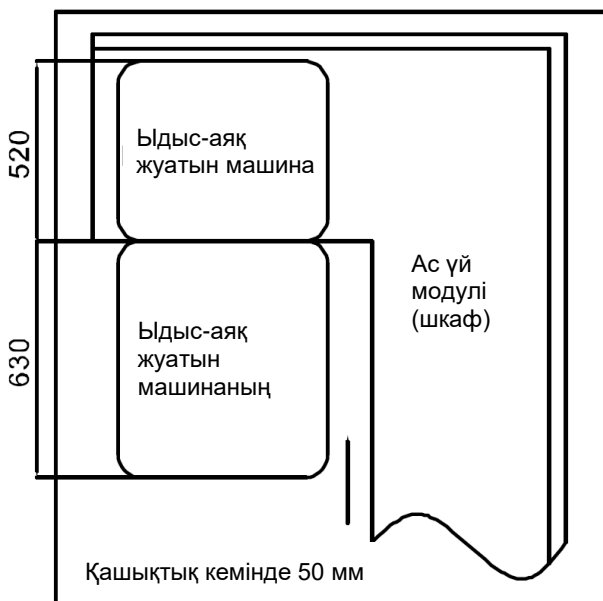

3

Алдыңғы сәндік панельдің өлшемі

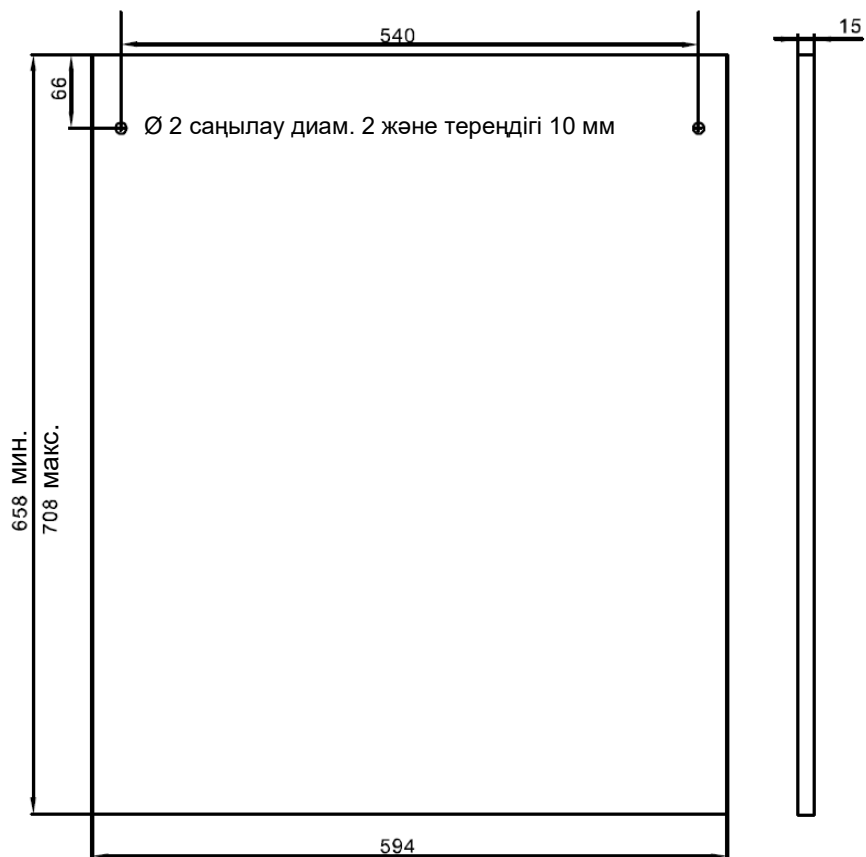

4

Сәндік панельді бекіту

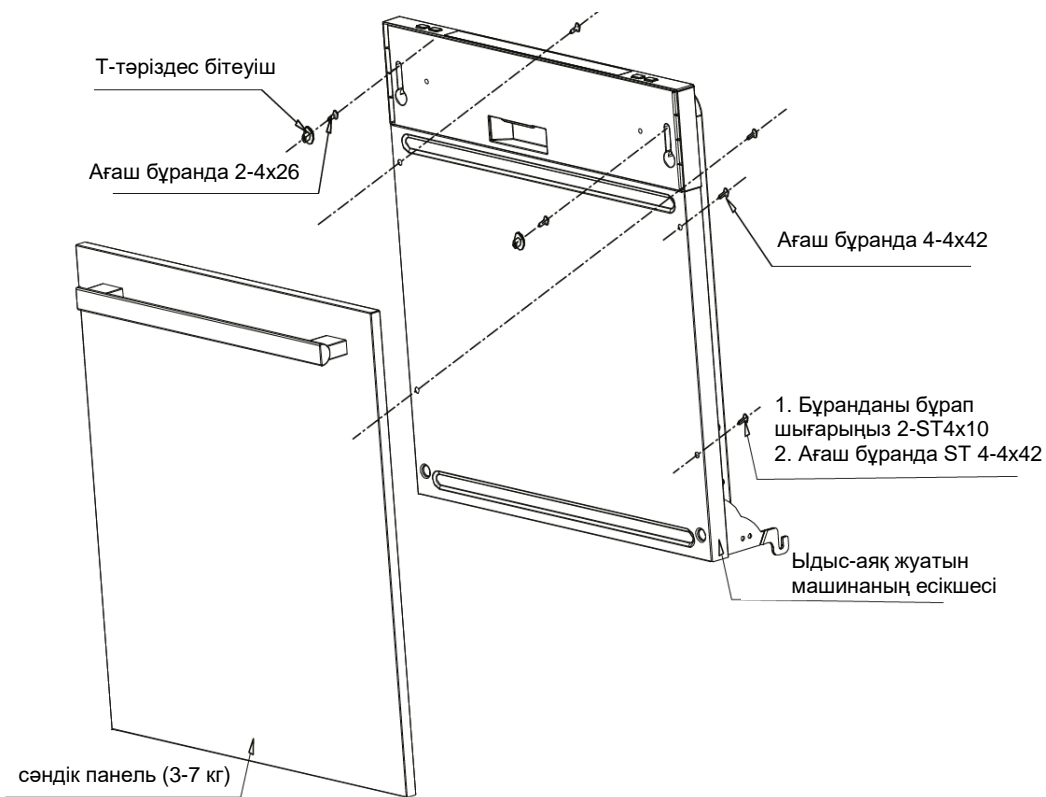

4-4x42 Ағаш бұрандалар

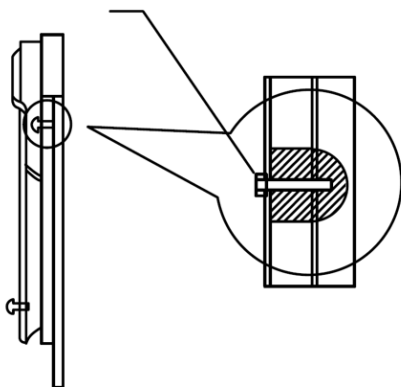

5

Есік серіппесінің керілуін реттеу

Панельді ыдыс жуғатын машинаға орналастырғаннан кейін теңгерімді тексеру және есікшенің өз күйін сақтайтынына көз жеткізу үшін, оны ашып жабуға тырысыңыз. Қажет болса, сағат тілінің бойымен немесе сағат тіліне қарсы бұрай отырып есікшені бұrandаның көмегімен реттеуді орындаңыз.

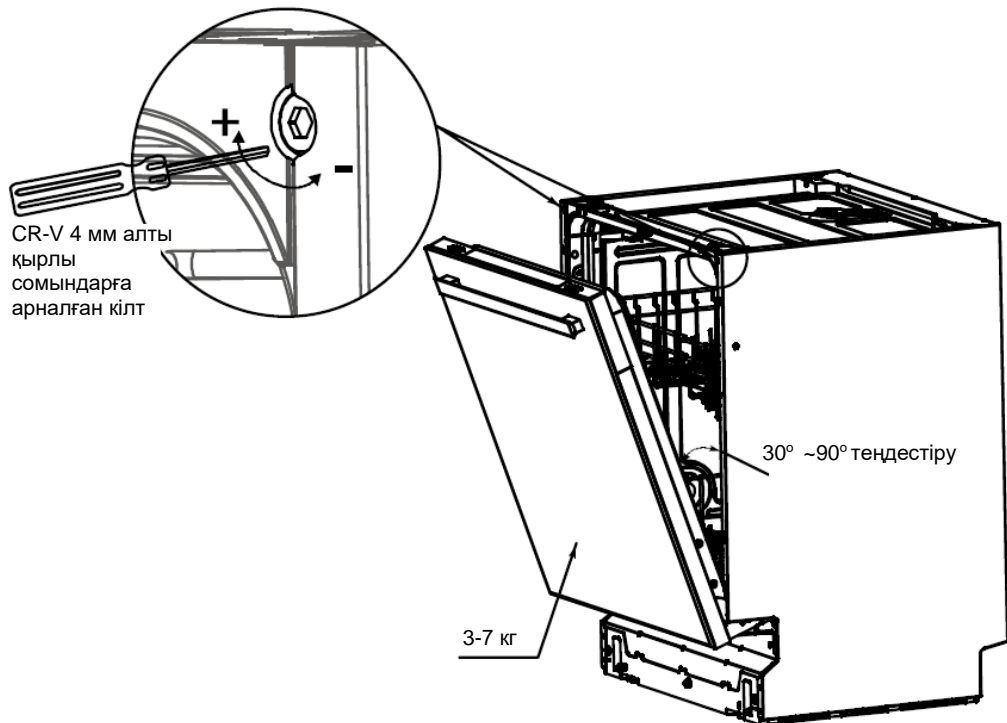

6

Су беру құбыршегін қосу (суық су)

Суық су беретін құбыршекті бұрандалы (3/4 дюйм) қосқышқа жалғаңыз және оның орнында мықтап бекітілгеніне көз жеткізіңіз.

Егер қосылу жаңа немесе ұзақ уақыт бойы пайдаланылмаған су құбыршектерінің көмегімен жүргізілсе, онда олар арқылы суды өткізіп, судың таза және ластанулардың жоқтығына көз жеткізу керек.

Бұл талапты сақтамау су беру саңылауын жабуға және аспаптың істен шығуына әкелуі мүмкін.

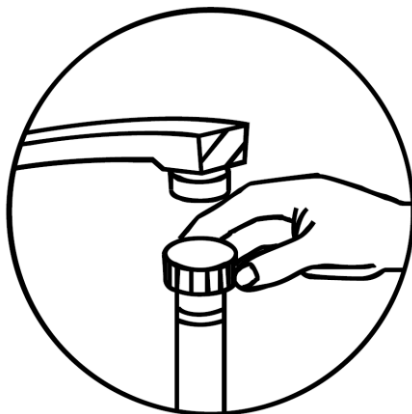

Электр қуаты желісіне қосу

Аспаптың қуат ашасының розеткасының сәйкестігін тексеріңіз.

Розетка 250В / 10А-ға есептелуі керек және онда жерге тұйықтайтын өткізгіш болуы керек, әйтпесе қауіпті жағдайдың туындауы немесе жабдықтың зақымдануы мүмкін. Ыдыс-аяқ жуатын машинамен бірге розеткаға басқа қуатты электр аспаптарын қосуға жол берілмейді.

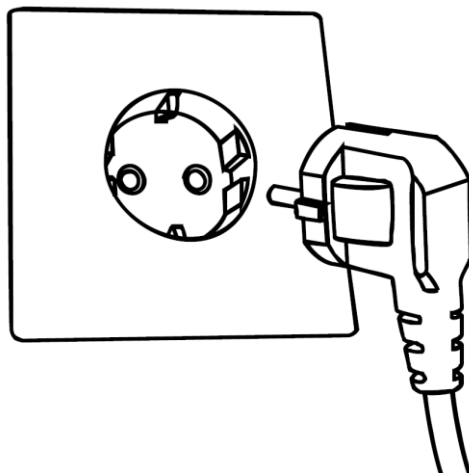

7

Суға арналған шығару құбыршегін қосу

Шығару құбыршегін диаметрі кемінде 4 см ағызатын (көріз құбырына) салыңыз немесе шұңғылшаға түсіріңіз. Екі құбыршек те тура салынуы керек, шығару құбыршегінің ұшы 1 м-ден аспайтын биіктікте орналасуы керек.

Назар аударыңыз! Шығару құбыршегінің қосқышы қатты құрылмаға ие болуы керек.

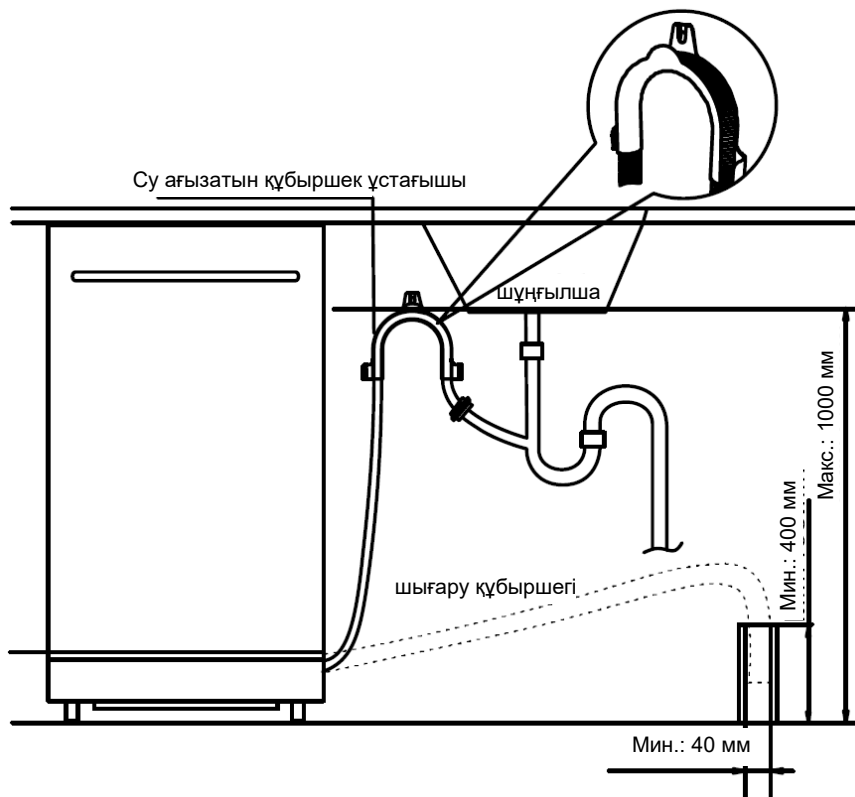

8

Деңгейді реттеу

Ыдыс-аяқ жуатын машинаның кез келген бағыттағы еңісі 2 градустан аспауы керек. Ыдыс-аяқ жуатын машинаның биіктігін реттеу аяқтарды бұру арқылы жүзеге асырылады.

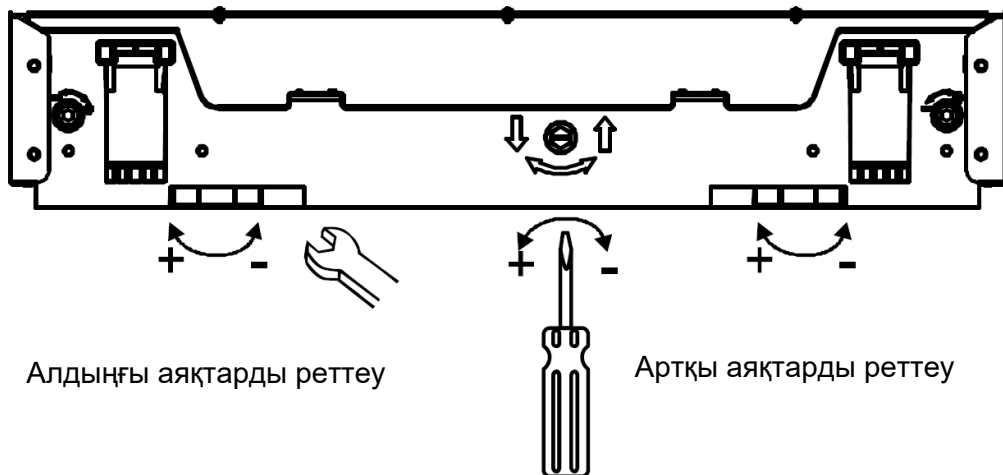

9

Төменгі (сәндік) панель (түпше)

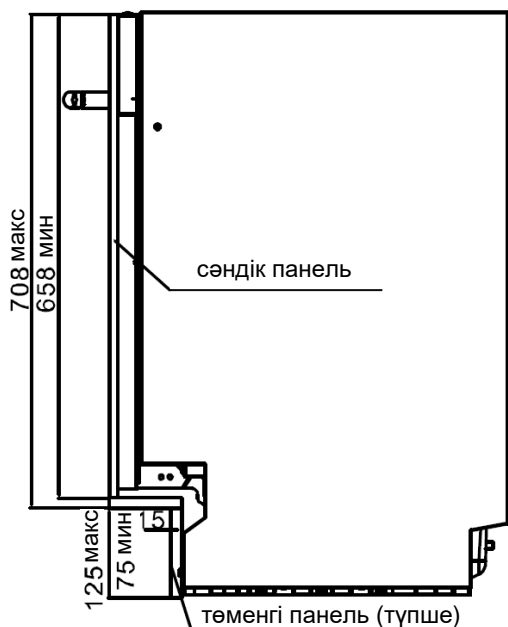

Болжамды өлшем (толығымен кіріктірілген)		
п/н	сәндік панель	Төменгі (сәндік) панель (еденкемер)
1	708 мм	75 мм
2	698 мм	85 мм
3	688 мм	95 мм
4	678 мм	105 мм
5	668 мм	115 мм
6	658 мм	125 мм

Ескертпе:

Төменгі панельдің (еденкемердің) биіктігі эстетиканы ескере отырып және есікшенің жайлап ашылуы мен жабылуын қамтамасыз ету үшін таңдалады. Болжамды өлшемдер жоғарыдағы кестеде келтірілген.

10

Ыдыс-аяқ жуатын машинаны бекіту

1. Ас үй модуліне орнатылған ыдыс-аяқ жуатын машинаны бекіту бұрандалардың көмегімен жүзеге асырылады.
2. Төмендегі суретте көрсетілгендей төрт саңылауға бітеуішті салыңыз.

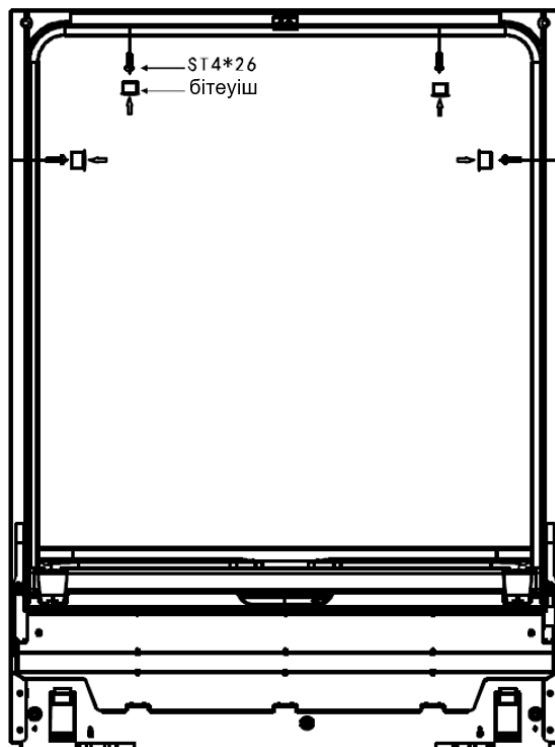

Ыдыс-аяқ жуатын машинаның оң және сол жағында, сондай-ақ жоғарғы жағында 4 саңылау бар. Ыдыс-аяқ жуатын машинаны ас үй модуліне бекіту үшін ST4*26 ағаш бұрандаларын қолданыңыз (сәйкес келетін өздігінен оятын бұрандалар).

9. АСПАПТЫ БАСҚАРУ

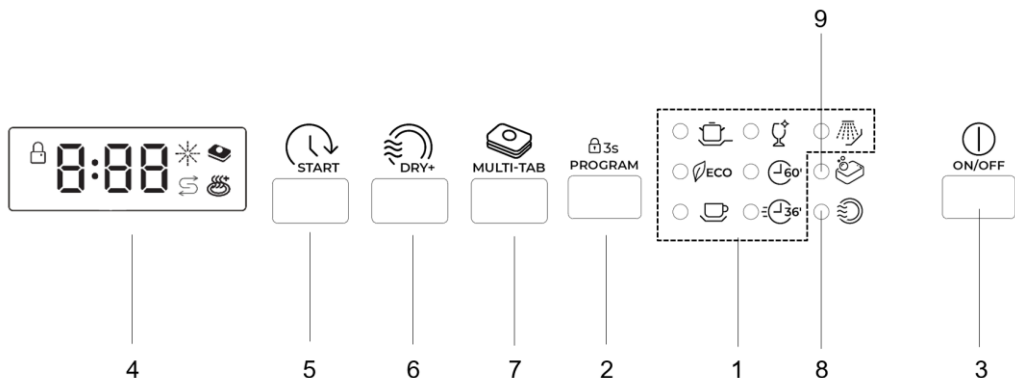

1. Таңдалған бағдарламаның индикаторы: жуу бағдарламасын таңдаған кезде тиісті индикатор жанады.
2. Бағдарламаны таңдау батырмасы / Балалардан бұғаттау батырмасы : бағдарламаны таңдау үшін батырманы басыңыз. Балалардан бұғаттау батырмасын 3 секунд басқан кезде қол жетімді болады - дисплейде «LO» 6 рет жыпылықтайды.
3. Қуатты ауыстырып-қосқыш: аспапты қосу / сөндіру үшін.
4. Дисплей: кейінге қалдырылған бастау уақытын, қате кодтарын немесе бағдарлама аяқталғанға дейін қалған уақытты көрсету үшін.
5. Кейінге қалдырылған бастау уақыты: бұл опция сізге кез келген бағдарламаның

басталуын 24 сағатқа дейін кейінге қалдыруға мүмкіндік береді. батырмасын басу арқылы қажетті кейінге қалдырылған бастау уақытын таңдаңыз. Бірнеше рет басу кейінге қалдырылған бастау уақытын арттырады.

ЕСКЕРТУ:





Әр түрті кешіктірілген іске қосу уақытын 1 сағатқа арттырады. Кешіктірілген іске қосудың максималды уақыты-24 сағат.

6. Dry+ : шаю кезеңінде температураны жоғарылату арқылы қосымша кептіру қосымша Dry+ функциясын іске қосу үшін осы түймені басыңыз - дисплей жанады



ЕСКЕРТУ:

Dry +  функциясын бағдарламалармен бірге қолдануға болады: қарқынды

, ЭКО , жеңіл , шыны , 60 минут .



7. Multi-Tab MULTI-ТАВ: "3-тен 1" функциясын іске қосу түймесі - дисплейде жанады .
8. Кептіру индикаторы: ыдыс-аяқ жуатын машинада кептіру кезінде қосылады.
9. Жуу индикаторы: ыдыс-аяқ жуатын машинада жуу кезінде қосылады.

ЕДЕНДЕГІ СӘУЛЕ

Ыдыс жуғыш машина еденге сәуле түрінде жұмыс күйін проекциялау функциясымен жабдықталған.

Сәуле құрылғының төменгі жағында орналасқан, ол жұмыс циклі туралы хабарлайды.



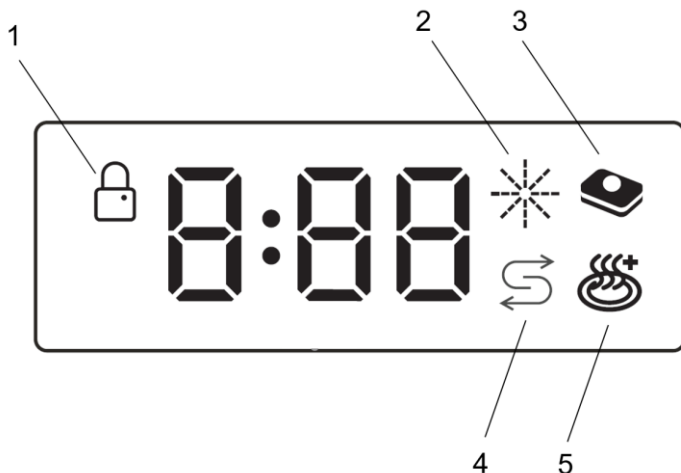



Сәуле бағдарлама жұмыс істеп тұрған кезде ғана жанады, Ал цикл аяқталғаннан кейін ол сөнеді.

Дисплей

1. Балалардан блоктау индикаторы
2. Шаюдың болмауы туралы ескерту индикаторы
3. "3-тен 1" функциясының жұмыс индикаторы
4. Тұздың жоқтығы туралы ескерту индикаторы
5. "Dry +" функциясының жұмыс индикаторы

6. Жуу бағдарламасын іске қосу

Жуу бағдарламаларының кестесі

Бағдарлама	Бағдарлама туралы ақпарат	Бағдарламаның сипаттамасы	Жұғыш құралдың мөлшері: алдын ала жуу бөлігі / негізгі бөлік	Ұзақтығы, (мин)	Энергия тұтыну (кВт*сағ)	Суды тұтыну (л)
 Қарқынды	Кәстрөлдер, табалар, сіңген, күйген, құрғақ тағам қалдықтары бар табақтар сияқты қатты ластанған ыдыстар үшін	Алдын-ала жуу Негізгі жуу (60 °C) Шаю 1 Шаю 2 Ыстық шаю Кептіру	5/32.5 г (немесе «3-інде 1» таблеткасы)	169	1.50	18.0
 Eco (Стандартты бағдарлама)	Кәстрөлдер, тәрелкелер, стақандар және аздап ластанған табалар сияқты қалыпты ластанған ыдыстар үшін. Стандартты цикл.	Алдын-ала жуу Негізгі жуу (45 °C) Шаю Ыстық шаю Кептіру	5/32.5 г (немесе «3-інде 1» таблеткасы)	188	0.95	12.0
 Жеңіл	Жоғары температураға сезімтал біршама морт ыдыстарға арналған жеңіл жуу циклі (циклды қолданғаннан кейін бірден іске қосыңыз).	Алдын-ала жуу Негізгі жуу (45 °C) Шаю Ыстық шаю Кептіру	5/20 г (немесе «3-інде 1» таблеткасы)	147	0.95	14.0
 Шыны	Аздап ластанған ыдыс-аяқ пен шыны үшін	Негізгі жуу (40 °C) Шаю Ыстық шаю Кептіру	5/20 г	118	0.90	11.0
 60 мин	Аздап және орташа ластанған тәрелкелер мен табалар үшін.	Ыстық шаю 1 Ыстық шаю 2 Ыстық шаю (60 °C) Кептіру	5/20 г	60	1.00	11.5
 Жылдам	Кептіруді қажет етпейтін сәл ластанған ыдыстарды жуудың біршама қысқа циклі.	Негізгі жуу (40°C) Ыстық шаю	15 г	36	0.55	7.0

 Алдын ала шаю	Сіз кейінірек жууды жоспарлаған ыдыстарды шаю үшін	Алдын-ала жуу	/	11	0.01	4.0
--	--	---------------	---	----	------	-----

Аспапты сөндіру

Жуу циклін іске қосу

Төменгі және жоғарғы себеттерді жылжытыңыз, ыдыстарды жүктеңіз және:

1. Себеттерді артқа итеріңіз. Алдымен төменгі себетті, содан кейін жоғарғы себетті жүктеу ұсынылады («Ыдыс себеттерін жүктеу» бөлімін қараңыз). Жуғыш құралды салыңыз («Бірінші қолданар алдында» бөлімін қараңыз).
2. Ашаны розеткаға қосыңыз. Аспаптың электр қуаты: 220-240В~/50Гц.

Судың қосылғанына көз жеткізіңіз, қысым максималды.

Бағдарламаны және қосымша опцияларды таңдау

1. Ыдыс жуғыш машинаның есігін ашыңыз



2. ON/OFF түймесін басыңыз-құрылғы дисплейі қосылады-әдепкі бойынша ECO



жуу бағдарламасы таңдалады

3. Бағдарлама түймесін басыңыз **PROGRAM** – әр түрлі бағдарламаларды ауыстырады – таңдалған бағдарламаның индикаторы жыпылықтайды-дисплей бағдарламаның жұмыс уақытын көрсетеді.
4. Таңдалған бағдарламаның индикаторы жыпылықтаған кезде, түймелерді басыңыз



қосымша опция **DRY+**, **MULTI-TAB** -дисплейде таңдалған қосымша опцияның белгішесі жыпылықтайды (бірнеше қосымша опцияларды таңдауға болады, соның



ішінде кешіктірілген бастау уақыты **START**)

5. Барлық параметрлерді растау үшін машинаның есігін жабыңыз – таңдалған бағдарламаның индикаторлары және қосымша функциялар үнемі жана бастайды – корпустың төменгі бөлігінде сәуле еденге жанады-құрылғы жуу циклын бастады.

ЕСКЕРТПЕ: Есікті дұрыс жапқан кезде шертіл естілу керек.

Бағдарламаны өзгерту

Орындалуы қазірдің өзінде басталған бағдарламаны оның іске қосылуы жақында болған жағдайда ғана өзгертуге болады.

Әйтпесе, жуғыш құрал беріліп, жуғаннан кейін суды ағызу орындалуы мүмкін. Бұл жағдайда жуғыш құралдың бөлігін қайтадан толтыру керек («Жуғыш құрал» бөлігін қараңыз).



Ағымдағы бағдарламадан бас тарту үшін ON/OFF батырманы басыңыз, машинаның есігін ашып, берілген батырманы қайтадан басыңыз, содан кейін бағдарламаны қалағаныңызға өзгерте аласыз ("жуу циклын бастау" бөлімін қараңыз).

ЕСКЕРТПЕ: Егер сіз жуу кезінде есікшені ашсаңыз, машина тоқтап, дыбыстық сигнал шығады, дисплейде E1 пайда болады. Есікшені жапқан кезде машина 10 секундтан кейін жұмысын жалғастырады.

7 бағдарлама индикаторы ыдыс-аяқ жуатын машинаның күйін көрсетеді:

- Бағдарлама индикаторларының бірі жанады - > таңдалған бағдарлама жұмыс істеуде
- Бағдарлама индикаторларының бірі жыпылықтайды - > кідірту

ЕСКЕРТПЕ: Егер аппараттың ақаулығын көрсететін, барлық индикаторлар жыпылықтай бастаса, өтінеміз, авторландырылған сервистік орталығына хабарласпас бұрын негізгі қуат пен су беруді өшіріңіз.

Ыдыстарды толқтырып жүктеу

Ұмытылған ыдысты жуғыш құралға арналған бөлік ашылғанға дейін кез келген уақытта қосуға болады.

- Жуу процесін тоқтату үшін есікшені ашыңқыраңыз.
- Шашыратқыштар жұмысын тоқтатқаннан кейін, сіз есікшені толығымен аша аласыз.
- Ұмытылған ыдыстарды қосыңыз.
- Есікшені жабыңыз, ыдыс-аяқ жуатын машина он секундтан кейін жұмыс істейді.

НАЗАР АУДАРЫҢЫЗ!

Жуу кезінде есікшені ашу қауіпті, себебі ыстық су сізді күйдіруі мүмкін.

Ыдыс-аяқ жуатын машинаны сөндіру

Бағдарлама аяқталған кезде дисплейде « - - - » пайда болады және 6 рет дыбыстық сигнал шығады



- ON/OFF батырмасын басу арқылы ыдыс-аяқ жуатын машинаны өшіріңіз.
- Су құбырының кранын жабыңыз

Есікті абайлап ашыңыз. Есікті ашқан кезде ыстық бу шығады!

- Ыстық ыдыс соққыларға сезімтал. Сондықтан ыдыстарды машинадан шығармас бұрын шамамен 15 минут суытыңыз.
- Ыдыс-аяқ жуатын машинаның есікшесін ашыңыз, оны жартылай ашық күйде қалдырыңыз және ыдыстарды шығармас бұрын біраз уақыт күтіңіз. Осылайша ыдыс салқындайды және кебеді.

Ыдысты жүктеу

Жуу циклынан кейін ыдыс-аяқ жуатын машинаның іші ылғалды болып қалуы мүмкін – бұл қалыпты жағдай.

Алдымен төменгі себеттегі, содан кейін жоғарғы себеттегі ыдыстарды алыңыз. Бұл жоғарғы себеттен судың төмендегі ыдысқа түсуіне жол бермейді

10. ТАЗАРТУ ЖӘНЕ ҚЫЗМЕТ КӨРСЕТУ

Сүзгілеу жүйесі

Сүзгі ірі қалдықтар мен басқа да ұсақ бөлшектердің сорғының ішіне түсуіне жол бермеу үшін қолданылады. Бөгде объектілер мен тамақ қалдықтары сүзгіні мезгіл-мезгіл бітеп тастауы мүмкін.

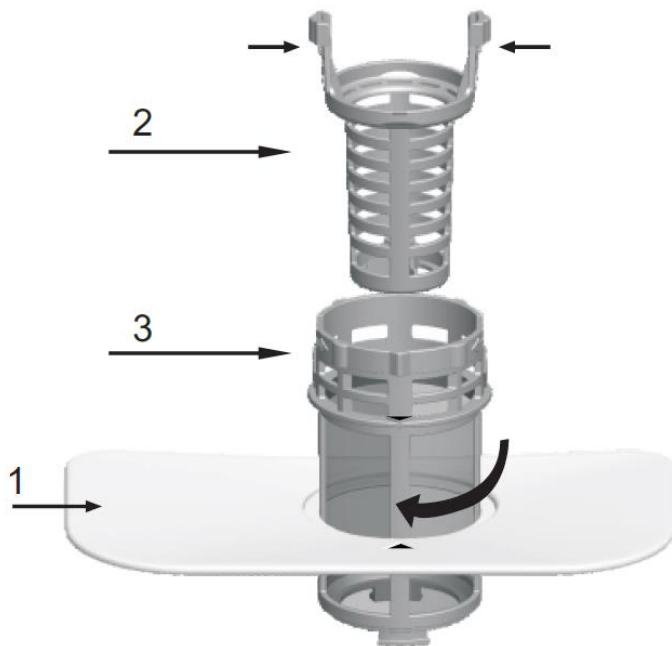

Сүзгілеу жүйесі үстірт тазалау сүзгісінен, жалпақ (негізгі сүзгі) және микро сүзгіден (жіті тазарту сүзгі) тұрады.

1. Жалпақ сүзгі

Тағам мен қоқыс төменгі шашыратқышта арнайы ағынмен ұсталатын болады.

2. Қаралап тазарту сүзгісі

Ағызғышты бітеп тастауы мүмкін сүйектер мен әйнек сияқты ірі қоқыс үстірт тазарту сүзгісіне түседі.

Осы сүзгіге түскен затты алу үшін осы сүзгінің жоғарғы жағындағы крандарды ақырын қысып, көтеріңіз.

3. Микросүзгі

Бұл сүзгі тегенде кір мен тамақ қалдықтарын ұстап қалады және цикл кезінде олардың ыдысқа қайта түсуіне жол бермейді.

- Ыдыс-аяқ жуатын машинаны қолданған сайын сүзгілерді бітелулердің бар-жоқтығына тексеріңіз.

- Үстірт тазалау сүзгісін бұрап, сүзгілеу жүйесін алып тастай аласыз. Тамақ қалдықтарын алып тастаңыз және сүзгілерді ағынды судың астында шайыңыз.



1-қадам. Үстірт тазарту сүзгісін бұрап алыңыз, жоғары қарай тартыңыз және оны шығарыңыз.

2-қадам. Жоғары қарай тартыңыз және жалпақ сүзгіні шығарыңыз.

ЕСКЕРТПЕ:

Сүзгілеу жүйесін бөлшектеу үшін 1-қадамнан 2-қадамға дейінгі әрекеттерді орындаңыз; сүзгілеу жүйесін құрастыру үшін көрсетілген әрекеттерді кері тәртіпте орындаңыз

Сүзгіні тазарту

Ең жақсы өнімділік пен нәтижеге қол жеткізу үшін сүзгі блогын тазалау қажет. Сүзгі жуатын судан тағам бөлшектерін тиімді түрде жояды, бұл оның цикл кезінде қайта айналуын қамтамасыз етеді. Осы себепті, әр жуу циклынан кейін жартылай шеңберлі сүзгі мен тостағанды ағынды сумен шая отырып, сүзгіде тұрып қалған тағамның ірі бөлшектерін алып тастау ұсынылады. Сүзгі блогын шешіп алу үшін тостағанның тұтқасын жоғары қарай тартыңыз. Жинақтағы барлық сүзгі блогын аптасына бір рет тазалау керек. Үстірт тазалау сүзгісі мен микросүзгіні тазалау үшін тазалау щеткасын пайдаланыңыз. Содан кейін жоғарыдағы суреттерде көрсетілгендей сүзгі бөліктерін қайта құрастырыңыз және бүкіл блокты ыдыс-аяқ жуатын машинаға қайта салыңыз, оны өз орнына қойып, төмен басыңыз. Ыдыс-аяқ жуатын машинаны ешқашан сүзгілерсіз қолдануға болмайды. Сүзгіні дұрыс ауыстырмау аспаптың өнімділігін төмендетіп, ыдыстар мен асхана аспаптарын зақымдауы мүмкін.

ЕСКЕРТПЕ!

Ыдыс-аяқ жуатын машинаны орнатылмаған сүзгілерсіз ешқашан іске қоспаңыз. Сүзгілерді тазалау кезінде оларды соққыламаңыз.

Өйтпесе, сүзгілер деформациялануы мүмкін, ал ыдыс-аяқ жуатын машинаның өнімділігі нашарлайды.

Шашыратқыштарды тазарту.

Шашыратқыштарды үнемі тазалап отыру керек, өйткені кермек судағы химиялық заттар бүріккіштер мен шашыратқыштардың мойынтіректерін бітеп тастайды.

Шашыратқыштарды шешіп алу үшін сомынды сағат тілінің бойымен бұрап алыңыз, шашыратқыштың жоғарғы жағындағы тығырықты алыңыз, содан кейін шашыратқыштардың өзін алыңыз. Шашыратқыштарды сабынды және жылы сумен жуып, бүріккіштерді тазалау үшін жұмсақ щетканы пайдаланыңыз. Мұқият жуғаннан кейін оларды орнына қойыңыз.

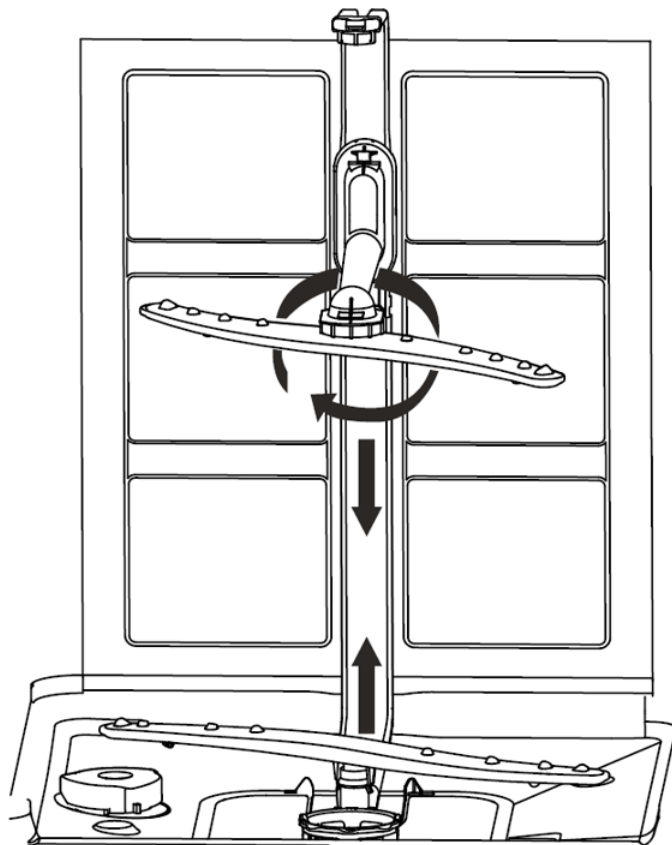

Ыдыс-аяқ жуатын машинаға күтім жасау

Басқару панелін тазалау үшін аздап суланған матаны пайдаланыңыз, содан кейін панельді мұқият құрғатып сүртіңіз.

Ыдыс-аяқ жуатын машинаның кез келген бөлігін тазалау үшін ешқашан өткір заттарды, ыдыс жуатын губкаларды немесе жемір тазарту құралдарын пайдаланбаңыз.

Қатудан қорғау

Егер сіздің ыдыс-аяқ жуатын машинаңыз қыста жылытылмаған үй-жайда қалса, сервистік орталығына хабарласыңыз:

1. Ыдыс-аяқ жуатын машинаның электр қуатын өшіру үшін.
2. Су беруді жауып және су беретін құбырды су қысымтығынан ажырату үшін.
3. Кіргізу құбырынан және су қысымтығынынан суды ағызу үшін. (Суды жинау үшін ыдысты пайдаланыңыз)
4. Судың кіргізу құбырын су қысымтығынына қайта қосу үшін.
5. Аспаптың (тегеннің) төменгі бөлігіндегі сүзгіні алу және гудканың көмегімен ол жерден суды жою үшін.

Есікті тазалау

Есіктің айналасындағы жиіктерді тазалау үшін тек жылы суға малынған жұмсақ матаны пайдалану керек. Судың есік құлпына және электр компоненттеріне енуіне жол бермеу үшін аэрозольді тазалау құралдарын қолданбаңыз.

Сондай-ақ, сыртқы беттерді тазалау үшін ешқашан қажақты тазалау құралдарын немесе губкаларды пайдаланбаңыз, себебі олар жабынды сызып тастауы мүмкін. Кейбір қағаз сүлгілер де сызаттар қалдырады немесе беттерге іздер қалдыруы мүмкін.

НАЗАР АУДАРЫҢЫЗ!

Есік панелін тазалау үшін ешқашан аэрозоль тазалағышты пайдаланбаңыз, себебі бұл есік құлпы мен электр компоненттеріне зақым келтіруі мүмкін. Тот баспайтын болаттан жасалған бетте сызаттар немесе дақтар қалдыру қаупіне байланысты қажақты құралдарды немесе қағаз сүлгілерді қолдануға жол берілмейді.

Ыдыс-аяқ жуатын машинаға күтім жасау**Әр жуғаннан кейін**

Әр жуудан кейін машинаға су беруді өшіріп, ішінде ылғал мен иіс қалмауы үшін есікті сәл ашық қалдырыңыз.

Ашаны розеткадан суырыңыз

Тазалау немесе қызмет көрсету алдында әрқашан ашаны розеткадан суырыңыз.

Еріткіштер мен қажақты тазалау құралдарын қолданбаңыз

Ыдыс-аяқ жуатын машинаның сыртқы және резеңке бөліктерін тазалау үшін еріткіштерді немесе қажақты тазалау құралдарын пайдаланбаңыз. Тек қана мата және жылы сабынды суды пайдаланыңыз. Ішкі бетіндегі дақтар мен айғыздарды кетіру үшін суға және аздаған ақ сірке суына малынған матаны немесе ыдыс жуатын машиналарға арналған тазалау құралдарын пайдаланыңыз.

Пайдалануда үлкен үзіліс болған кезде

Ыдыс-аяқ жуатын машинаны бос жуу бағдарламасын іске қосу ұсынылады, содан кейін розеткадан ашаны суырып, судың берілуін тоқтату және есікшені сәл жартылай ашық күйінде қалдыру керек. Бұл тығыздағыштардың қызмет мерзімін ұзартады және аспапта иістердің пайда болуына жол бермейді.

Құрылғыны жылжыту

Егер аспапты жылжыту қажет болса, оны тік күйде ұстауға тырысыңыз. Аса қажеттілік жағдайында оны артқы панельге қоюға жол беріледі.

Тығыздағыштар

Ыдыс-аяқ жуатын машинада иіс тудыратын факторлардың бірі - тығыздағыштарда тұрып қалған тағам. Тығыздағыштарды мезгіл-мезгіл дымқыл губкамен тазалау бұған жол бермейді.

Назар аударыңыз:

Құбырлар мен электр жабдықтарын монтаждауды кәсіпқойлар жүргізуі тиіс.



Ескерту

Электр тогымен зақымдану қаупі!

Ыдыс-аяқ жуатын машинаны орнатпас бұрын электр қуатын өшіріңіз. Бұл талапты орындамау электр тогымен зақымдануға әкелуі мүмкін.

11. АҚАУЛЫҚТАРДЫ ЖОЮ

Қате кодтары

Егер қандай да бір ақаулар туындаса, аспап келесідей қате кодтарын көрсетеді.

Коды	Сипаттамасы	Ықтимал себеп
E1	Есік ашық	Аспаптың жұмыс процесінде кезде есік ашық
E2	Су беру	Су берудегі ақаулық
E3	Судың қайтуы	Судың қайтуымен байланысты ақаулық
E4	Температуралық сездіргі	Температура сездіргісімен ақаулық
E5	Судың толып кетуі (Судың асып төгілуі)/Ағып кету	Судың толып кетуі/ағып кетуі орын алды
E6	Ағып кету	Ағып кету орын алды
E7	Қыздырғыш элемент	Артық қыздыру

ЕСКЕРТПЕ!

Асып төгілген жағдайда, сервис қызметін шақырмас бұрын су беруді ажыратыңыз. Егер тегенде судың асып төгілуіне немесе аздап ағып кетуіне байланысты су қалса, оны ыдыс-аяқ жуатын машинаны қайта іске қоспас бұрын жою керек.

Сервистік орталыққа жүгінер алдында

Келесі беттердегі кестелермен танысу сізді сервистік орталығына жүгіну қажеттілігінен құтқарады.

Ақаулық	Себеп	Шешім
Ыдыс-аяқ жуу машинасы қосылмайды	Сақтандырғыш жанып кетті немесе автоматты қорғаныс ажыратқышы іске қосылды	Сақтандырғышты ауыстырыңыз немесе автоматты ажыратқышты арылтыңыз. Ыдыс-аяқ жуатын машинамен бірдей тізбекке қосылған басқа аспаптарды ажыратыңыз
	Қуат беру қосылмаған	Ыдыс-аяқ жуатын машинаның қосұлы екеніне және есікшенің мықтап жабылғанына көз жеткізіңіз. Ашаның қабырға розеткасына дұрыс жалғанғанына көз жеткізіңіз
	Судың қысымы төмен	Су құбырына қосу дұрыс

		орындалғанына және су берудің қосылғанына көз жеткізіңіз
Дренаждық помпа өшпейді	Судың асып төгілуі	Ыдыс-аяқ жуатын машинаның жүйесі асып төгілуді автоматты түрде анықтайды, дөңгелек помпаны өшіреді және дренажды помпаны қосады
Жұмыс кезіндегі шуыл	Бұзушылықты көрсетпейтін кейбір табиғи дыбыстар	Жуғыш құрал диспенсерінің қақпағын ашу)
	Ыдыс себеттерге бекітілмеген немесе себетке ұсақ бөгде зат түскен	Ыдыс-аяқ жуатын машинадағы барлық элементтердің сенімді бекітілгеніне көз жеткізіңіз
	Электр қозғалтқышының дыбысы	Егер ыдыс-аяқ жуатын машина жиі қолданылмаса, аптасына бір рет оған су құйып және одан суды сорып алу керек. Бұл тығыздағыштарды ылғалды күйде сақтайды және шуылдың алдын алады
Тегендегі көбік	Сәйкес келмейтін жуғыш құрал	Ыдыс-аяқ жуатын машинада тек арнайы жуғыш құралдарды қолдануға жол беріледі. Көбік пайда болған жағдайда, машинаны ашып, көбіктің тұнуына мүмкіндік беру керек. Содан кейін тегенге шамамен 4 литр суық су қосыңыз. Ыдыс-аяқ жуатын машинаның есікшесін жабыңыз, содан кейін алдын ала шаю циклін таңдаңыз. Қажет болса процедураны қайталаңыз
	Шаюға арналған құрал төгілді	Төгілген шаю құралын әрдайым дереу сұрту керек
Ыдыс-аяқ жуатын машинадағы айғыздар, түстің өзгеруі	Бояғышы бар жуғыш құрал қолданылды	Бояғыштары жоқ құралдарды қолданыңыз
Ыдыстар мен асхана аспаптары тазаланбайды	Қате бағдарлама таңдалды	Неғұрлым қарқынды бағдарламаны таңдаңыз
	Себетті дұрыс жүктемеу	Себеттерді дұрыс жүктеңіз
	Жуғыш құралдың мөлшері	Көбірек жуғыш құралды

	жеткіліксіз.	қолданыңыз немесе оны ауыстырыңыз
	Заттар шашыратқыштардың қозғалысын бұғаттайды	Ыдыс-аяқ жуатын машинаның ішіне заттарды шашыратқыштар еркін айналатындай етіп орналастырыңыз
	Үстірт және жіті тазарту сүзгілері ластанған немесе дұрыс орнатылмаған, бұл шашыратқыштардың бұғатталуын тудыруы мүмкін	Сүзгілерді тазалаңыз және / немесе дұрыс орнатыңыз. Шашыратқыштарға тазалау жүргізіңіз
<p>Әйнек ыдыстардың бұлдырлауы</p>	<p>Жұмсақ су мен тым көп жуғыш құралдың үйлесімі</p>	<p>Егер су жұмсақ болса, жуғыш құралды аз мөлшерде қолданыңыз, әйнек ыдыстарды жуу үшін ең қысқа циклды таңдаңыз</p>
<p>Стақандар мен асхана аспаптарындағы дақтар мен айғыздар</p>	<ol style="list-style-type: none"> 1. Тым кермек су 2. Кіретін судың төмен температурасы 3. Ыдыс-аяқ жуатын машинаның шамадан тыс жүктелуі 4. Дұрыс жүктемеу 5. Ескі немесе ылғалды жуғыш құрал. 6. Шайқағыштың бос диспенсері 7. Жуғыш құралды қате мөлшерлеу 	<p>Үлкен ыдыстардың жылжымалы бүріккіштердің жұмысына кедергі келтірмейтініне көз жеткізіңіз. Әйнек ыдыстардағы дақтарды кетіру үшін:</p> <ol style="list-style-type: none"> 1. Ыдыс-аяқ жуатын машинадан барлық металл ыдыстарды шығарыңыз 2. Жуғыш құралды қоспаңыз 3. Ең ұзын жуу циклын таңдаңыз 4. Ыдыс-аяқ жуатын машинаны іске қосыңыз және оны шамамен 18-22 минут жұмыс күйінде қалдырыңыз, содан кейін ол негізгі жуу циклына өтеді 5. Есікшені ашып ыдыс жуғыштың түбіне 2 шыныаяқ ақ сірке суын құйыңыз 6. Есікті жабыңыз және ыдыс-аяқ жуатын машинаға циклды аяқтауға мүмкіндік беріңіз. Егер сірке суы әсер етпесе, барлық әрекеттерді қайталаңыз, бірақ сірке суының орнына ¼ стақан (60 мл) ұнтақ

		(кристал пішінді) тәріздес лимон қышқылын қолданыңыз
Ыдыс-аяқ жуатын машинаның ішкі беттеріндегі сары немесе қоңыр үлдір	Шай немесе кофе дақтары	Дақтарды тазарту үшін ½ стақан ағартқыш пен 3 стақан жылы суды қолданыңыз. ЕСКЕРТУ! салқындату үшін машинаның жұмысы тоқтағаннан кейін кем дегенде 20 минут күту керек. Осыдан кейін ғана құрылғыны қолмен жууға кірісуге болады
Диспенсерде жуғыш құрал қалған	Ыдыс диспенсерді жабады	Ыдыстарды дұрыстап қайта жүктеңіз
Жуғыш құрал мөлшерлегішінің қақпағы тығыз жабылмайды	Жуғыш құралдың қалдықтары бекіткішке қақпақты нығыз жабуға жол бермейді	Бекіткішті жуғыш құралдан тазалаңыз
Бу	Қалыпты құбылыс	Кептіру және суды ағызу кезінде құлыптың жанындағы саңылаулар арқылы шығатын будың аз мөлшері қалыпты жағдай болып табылады
Ыдыстағы қара немесе сұр дақтар	Ыдыстардың алюминий асхана аспаптарымен жанасуы	Бұл дақтарды кептіру үшін жұмсақ қажақты тазалау құралын қолданыңыз
Ішкі беттердегі ақ үлдір	Кермек су және оның құрамындағы минералдар	Ішкі беттерді тазалау үшін дымқыл шүберек пен ыдыс-аяқ жуатын машинаға арналған жуғыш құралды қолданып, резеңке биялай кию керек. ЕСКЕРТПЕ! Ыдыс-аяқ жуатын машинада тек мамандандырылған жуғыш құралдарды қолдануға болады
Су тегеннің түбінде қалады	Бұл қалыпты құбылыс болып табылады.	Су ағызатын саңылаудың айналасындағы тегеннің түбіндегі судың аз мөлшері тығыздағыштың майлануын қамтамасыз етеді
Ыдыс-аяқ жуатын машинадан су ағып кетеді	Диспенсердің толып кетуі немесе төгілген шайқауыш сұйықтығы	Төгілген сұйықтықты шүберекпен сүртіңіз ЕСКЕРТПЕ! Мұқият болу керек, шайқауышты артық толтырмаңыз. Төгілген сұйықтық шамадан тыс көбіктенуге және судың асып төгілуіне әкелуі мүмкін
	Ыдыс-аяқ жуатын машина тегіс орнатылмаған	Ыдыс-аяқ жуатын машинаның орналасуын реттеңіз

12. КӨДЕГЕ ЖАРАТУ, ҚЫЗМЕТ ЕТУ МЕРЗІМІ, КЕПІЛДІК МЕРЗІМІ



Өнімдегі, қораптағы және/немесе қосымша құжаттағы осындай белгі қолданылған электрлік және электрондық бұйымдар кәдімгі тұрмыстық қалдықтармен бірге шығарылмауы керек дегенді білдіреді. Оларды арнайы қабылдау бөлімшелеріне өткізу қажет.

Қалдықтарды жинау жүйелері туралы қосымша мәліметтер алу үшін жергілікті басқару органдарына хабарласыңыз.

Қалдықтарды дұрыс кәдеге жарату бағалы ресурстарды сақтауға және қалдықтарды дұрыс шығармау салдарынан адамның денсаулығына және қоршаған ортаға келетін теріс әсерлердің алдын алуға көмектеседі

Аспаптың қызмет ету мерзімі аяқталғаннан кейін оны кәдеге жарату орнында қолданылатын нормаларға, ережелерге және әдістерге сәйкес кәдеге жарату керек. Аспапты кәдеге жарату бойынша елжей-тегжейлі ақпаратты жергілікті билік органының өкілінен оған аспап туралы толық ақпаратты ұсына отырып, алуға болады.

Дайындаушы және ол уәкілеттік берген тұлға Сатып алушының Сатып алушы таңдаған аспапты кәдеге жарату және кәдеге жарату тәсілдері жөніндегі заң талаптарын орындауы үшін жауапты болмайды. Аспаптың қызмет ету мерзімі кепілдік талонда көрсетілген. Аспаптың кепілдік мерзімі, кепілдік шарттары және кепілдік мерзімі кепілдік талонында көрсетілген. Кепілдік талоны осы аспапты жеткізу жиынтығына кіретін тауарға ілеспе құжаттаманың ажырамас бөлігі болып табылады. Жеткізу жиынтығында кепілдік талоны болмаған жағдайда, Сатушыдан оны талап етіңіз. Сатушы беретін кепілдік талоны Дайындаушы белгілеген нысанға сәйкес болуы тиіс. Дайындаушы және Дайындаушының уәкілетті тұлғасы осы аспаптың адамдарға, жануарларға, мүлікке тікелей немесе жанама түрде келтірілген ықтимал зиян үшін, егер бұл пайдалану ережелері мен шарттарын сақтамау, аспапты орнату, тұтынушының және/немесе үшінші тұлғалардың қасақана немесе абайсыз іс-әрекеттері нәтижесінде болған жағдайда, сондай-ақ табиғи және/немесе антропогендік форс-мажор құбылыстарынан туындаған жағдайларда, кез келген жауапкершіліктен өзін босатады.

13. ЭНЕРГЕТИКАЛЫҚ ТИІМДІЛІК

Ресей Федерациясы

Суық сумен толтыру кезінде стандартты бағдарлама үшін жуу циклінде электр энергиясын нақты тұтыну, кВт * сағ	0.95
Энергетикалық тиімділік класы	A
Бір жуу цикліндегі судың шығыны, л	12
Номиналды сыйымдылығы (асхана жиынтықтарының саны), дана.	15
Дыбыс қуатының түзетілген деңгейі, дБа	47

Техникалық парақ

Дайындаушы:	Home Electronics Limited	
Сауда белгісі:	timberk	
Моделі:	T-DW60BI113	
Параметрі	Өлш. бірл.	Мәні
Ыдыстар жиынтығындағы стандартты цикл үшін номиналды сыйымдылық	-	15
Энергетикалық тиімділік класы		A++
АЕС жылдық қуат тұтыну	кВт·ч/год	270
Стандартты жұмыс циклі үшін, энергия тұтыну E_t	кВт·ч/цикл	0.95
«Сөндіру» режимінде тұтынылатын қуат P_o	Вт	0.35
АВС жылдық су шығыны	л/год	3360
Кептіру тиімділігінің класы	-	A
Энергияны тұтыну мен суды тұтынудың ең жақсы үйлесімі кезінде ыдыстың әдеттегі ластану дәрежесін жоюға жарамды стандартты жұмыс циклі болып табылатын бағдарламаны көрсету	-	ECO
Стандартты цикл бағдарламасын орындау уақытының мәні	мин	188
Ыдыс-аяқ жуатын машина қуатты реттеу жүйесімен жабдықталған кезде Т1 «Қосулы қалдырылды» режимінің ұзақтығы	мин	-
Шу деңгейі	дБ	47

EAC

www.timberk.ru